

GENERATORI DI VUOTO E DEPRESSORI PNEUMATICI

QUANTITÀ D'ARIA ASPIRATA DAI GENERATORI AI DIVERSI GRADI DI VUOTO	PAG. 8.01	GENERATORI DI VUOTO MONOSTADIO E MULTIFUNZIONE, CON PROTEZIONI ANTIURTO, AVG 18 P e AVG 25 P	PAG. 8.63
TEMPI DI EVACUAZIONE DEI GENERATORI AI DIVERSI GRADI DI VUOTO	PAG. 8.02	ACCESSORI E RICAMBI PER GENERATORI DI VUOTO SERIE AVG	PAG. 8.64 ÷ 8.65
DIAMETRO INTERNO MINIMO DEI TUBI, RACCOMANDATI PER I GENERATORI	PAG. 8.03	GENERATORI DI VUOTO MULTISTADIO PVP 12 MX e PVP 25 MX	PAG. 8.66
GENERATORE DI VUOTO MONOSTADIO 15 01 10	PAG. 8.04	DIAGRAMMI RELATIVI AI GENERATORI DI VUOTO PVP 12 MX e PVP 25 MX	PAG. 8.67
DIAGRAMMI RELATIVI AL GENERATORE DI VUOTO 15 01 10	PAG. 8.05	GENERATORI DI VUOTO MULTISTADIO PVP 40 M, PVP 70 M e PVP 100 M	PAG. 8.68
GENERATORE DI VUOTO MONOSTADIO 15 03 10	PAG. 8.06	DIAGRAMMI RELATIVI AI GENERATORI DI VUOTO PVP 40 M, PVP 70 M e PVP 100 M	PAG. 8.69
DIAGRAMMI RELATIVI AL GENERATORE DI VUOTO 15 03 10	PAG. 8.07	GENERATORI DI VUOTO MULTISTADIO PVP 140 M, PVP 170 M e PVP 200 M	PAG. 8.70
GENERATORE DI VUOTO MONOSTADIO CON ESPULSORE 15 02 10	PAG. 8.08	DIAGRAMMI RELATIVI AI GENERATORI DI VUOTO PVP 140 M, PVP 170 M e PVP 200 M	PAG. 8.71
DIAGRAMMI RELATIVI AL GENERATORE DI VUOTO 15 02 10	PAG. 8.09	GENERATORI DI VUOTO MULTISTADIO PVP 250 M e PVP 300 M	PAG. 8.72
GENERATORE DI VUOTO MONOSTADIO CON ESPULSORE 15 04 10	PAG. 8.10	DIAGRAMMI RELATIVI AI GENERATORI DI VUOTO PVP 250 M e PVP 300 M	PAG. 8.73
DIAGRAMMI RELATIVI AL GENERATORE DI VUOTO 15 04 10	PAG. 8.11	GENERATORI DI VUOTO MULTISTADIO PVP 25 MDX, PVP 35 MDX e PVP 50 MDX	PAG. 8.74
GENERATORE DI VUOTO MONOSTADIO IN LINEA PVP 1	PAG. 8.12	DIAGRAMMI RELATIVI AI GENERATORI DI VUOTO PVP 25 MDX, PVP 35 MDX e PVP 50MDX	PAG. 8.75
DIAGRAMMI RELATIVI AL GENERATORE DI VUOTO PVP 1	PAG. 8.13	GENERATORI DI VUOTO MULTISTADIO PVP 60 MDX e PVP 75 MDX	PAG. 8.76
GENERATORI DI VUOTO MONOSTADIO IN LINEA GV 1, GV 2 e GV 3	PAG. 8.14	DIAGRAMMI RELATIVI AI GENERATORI DI VUOTO PVP 60 MDX e PVP 75 MDX	PAG. 8.77
DIAGRAMMI RELATIVI AI GENERATORI DI VUOTO GV 1, GV 2 e GV 3	PAG. 8.15	ACCESSORI PER GENERATORI DI VUOTO PVP 25 ÷ 75 MDX	PAG. 8.78 ÷ 8.79
GENERATORE DI VUOTO MONOSTADIO PVP 2	PAG. 8.16	SILENZIATORI	PAG. 8.80
DIAGRAMMI RELATIVI AL GENERATORE DI VUOTO PVP 2	PAG. 8.17	GENERATORI DI VUOTO MULTISTADIO, MODULARI, PVP 150 ÷ 600 MD – GENERALITÀ	PAG. 8.81
GENERATORE DI VUOTO MONOSTADIO PVP 3	PAG. 8.18	GENERATORI DI VUOTO MULTISTADIO, MODULARI, PVP 150 MD e PVP 300 MD	PAG. 8.82
DIAGRAMMI RELATIVI AL GENERATORE DI VUOTO PVP 3	PAG. 8.19	DIAGRAMMI RELATIVI AI GENERATORI DI VUOTO PVP 150 MD e PVP 300 MD	PAG. 8.83
GENERATORE DI VUOTO MONOSTADIO PVP 2 M	PAG. 8.20	GENERATORI DI VUOTO MULTISTADIO, MODULARI, PVP 450 MD e PVP 600 MD	PAG. 8.84
DIAGRAMMI RELATIVI AL GENERATORE DI VUOTO PVP 2 M	PAG. 8.21	DIAGRAMMI RELATIVI AI GENERATORI DI VUOTO PVP 450 MD e PVP 600 MD	PAG. 8.85
GENERATORE DI VUOTO MONOSTADIO PVP 7 X	PAG. 8.22	GENERATORI DI VUOTO REGOLABILI CONVEYOR PVR 25 e PVR 50	PAG. 8.86
DIAGRAMMI RELATIVI AL GENERATORE DI VUOTO PVP 7 X	PAG. 8.23	DIAGRAMMI RELATIVI AI GENERATORI DI VUOTO CONVEYOR PVR 25 e PVR 50	PAG. 8.87
GENERATORE DI VUOTO MONOSTADIO PVP 7 SX	PAG. 8.24	GENERATORI DI VUOTO REGOLABILI CONVEYOR PVR 100 e PVR 200	PAG. 8.88
DIAGRAMMI RELATIVI AL GENERATORE DI VUOTO PVP 7 SX	PAG. 8.25	DIAGRAMMI RELATIVI AI GENERATORI DI VUOTO CONVEYOR PVR 100 e PVR 200	PAG. 8.89
SUPPORTI DI FISSAGGIO PER GENERATORI DI VUOTO MONOSTADIO	PAG. 8.26 ÷ 8.27	ACCESSORI PER GENERATORI DI VUOTO REGOLABILI CONVEYOR	PAG. 8.90
GENERATORI DI VUOTO MULTISTADIO - GENERALITÀ	PAG. 8.28	GENERATORI DI FLUSSO VACUUM JET CX 7 e CX 10	PAG. 8.91
GENERATORI DI VUOTO MULTISTADIO SERIE M	PAG. 8.29	DIAGRAMMI RELATIVI AI GENERATORI DI FLUSSO CX 7 e CX 10	PAG. 8.92
DIAGRAMMI RELATIVI AI GENERATORI DI VUOTO M 3 e M 7	PAG. 8.30	GENERATORI DI FLUSSO VACUUM JET CX 13 e CX 19	PAG. 8.93
GENERATORI DI VUOTO MULTISTADIO M 10, M 14 e M 18	PAG. 8.31	DIAGRAMMI RELATIVI AI GENERATORI DI FLUSSO CX 13 e CX 19	PAG. 8.94
DIAGRAMMI RELATIVI AI GENERATORI DI VUOTO M 10, M 14 e M 18	PAG. 8.32	GENERATORI DI FLUSSO VACUUM JET CX 25, CX 38 e CX 50	PAG. 8.95
GENERATORI DI VUOTO MULTISTADIO M 3 SSX e M 7 SSX	PAG. 8.33	DIAGRAMMI RELATIVI AI GENERATORI DI FLUSSO CX 25, CX 38 e CX50	PAG. 8.96
DIAGRAMMI RELATIVI AI GENERATORI DI VUOTO M 3 SSX e M 7 SSX	PAG. 8.34	MINIDEPRESSORI PNEUMATICI DOP 06 e DOP 10	PAG. 8.97
GENERATORI DI VUOTO MULTISTADIO M 10 SSX, M 14 SSX e M 18 SSX	PAG. 8.35	MINIDEPRESSORI PNEUMATICI DOP 20	PAG. 8.98
DIAGRAMMI RELATIVI AI GENERATORI DI VUOTO M 10 SSX, M 14 SSX e M 18 SSX	PAG. 8.36	DEPRESSORI PNEUMATICI DOP 25	PAG. 8.99
SUPPORTI DI FISSAGGIO PER GENERATORI DI VUOTO MULTISTADIO SERIE M	PAG. 8.37	DEPRESSORI PNEUMATICI DOP 50	PAG. 8.100
GENERATORI DI VUOTO MULTISTADIO E MULTIFUNZIONE SERIE MVG – GENERALITÀ	PAG. 8.38	DEPRESSORI PNEUMATICI DOP 100	PAG. 8.101
GENERATORI DI VUOTO MULTISTADIO E MULTIFUNZIONE MVG 3 e MVG 7	PAG. 8.39	DEPRESSORI PNEUMATICI DOP 150	PAG. 8.102
DIAGRAMMI RELATIVI AI GENERATORI DI VUOTO MVG 3 e MVG 7	PAG. 8.40	DEPRESSORI PNEUMATICI DOP 300	PAG. 8.103
GENERATORI DI VUOTO MULTISTADIO E MULTIFUNZIONE MVG 10 e MVG 14	PAG. 8.41	COMPONENTI PER MINIDEPRESSORI E DEPRESSORI PNEUMATICI:	
DIAGRAMMI RELATIVI AI GENERATORI DI VUOTO MVG 10 e MVG 14	PAG. 8.42	SERBATOI PER MINIDEPRESSORI PNEUMATICI	PAG. 8.104
ACCESSORI E RICAMBI PER GENERATORI DI VUOTO SERIE MVG	PAG. 8.43 ÷ 8.45	SERBATOI PER DEPRESSORI PNEUMATICI DOP 25, 50 e 100	PAG. 8.105
GENERATORI DI VUOTO MULTISTADIO, MULTIFUNZIONE E MODULARI SERIE GVMM – GENERALITÀ	PAG. 8.46	SERBATOI PER DEPRESSORI PNEUMATICI DOP 150 e 300	PAG. 8.106
GENERATORI DI VUOTO MULTISTADIO, MULTIFUNZIONE E MODULARI GVMM 3 e GVMM 7	PAG. 8.47	APPARECCHIATURE PNEUMATICHE DI COMANDO PER MINIDEPRESSORI E DEPRESSORI	PAG. 8.107 ÷ 8.108
DIAGRAMMI RELATIVI AI GENERATORI DI VUOTO GVMM 3 e GVMM 7	PAG. 8.48		
GENERATORI DI VUOTO MULTISTADIO, MULTIFUNZIONE E MODULARI GVMM 10 e GVMM 14	PAG. 8.49		
DIAGRAMMI RELATIVI AI GENERATORI DI VUOTO GVMM 10 e GVMM 14	PAG. 8.50		
MODULI DI VUOTO INTERMEDI, MULTISTADIO, MULTIFUNZIONE E MODULARI SERIE MI – GENERALITÀ	PAG. 8.51		
MODULI DI VUOTO INTERMEDI MI 3 e MI 7	PAG. 8.52		
DIAGRAMMI RELATIVI AI MODULI DI VUOTO INTERMEDI MI 3 e MI 7	PAG. 8.53		
MODULI DI VUOTO INTERMEDI MI 10 e MI 14	PAG. 8.54		
DIAGRAMMI RELATIVI AI MODULI DI VUOTO INTERMEDI MI 10 e MI 14	PAG. 8.55		
ACCESSORI E RICAMBI PER GENERATORI E MODULI DI VUOTO SERIE GVMM E MI	PAG. 8.56 ÷ 8.58		
COMPOSIZIONE DEI SISTEMI DI VUOTO MODULARI	PAG. 8.59		
GENERATORI DI VUOTO MONOSTADIO E MULTIFUNZIONE SERIE AVG – GENERALITÀ	PAG. 8.60		
GENERATORI DI VUOTO MONOSTADIO E MULTIFUNZIONE AVG 18 e AVG 25	PAG. 8.61		
DIAGRAMMI RELATIVI AI GENERATORI DI VUOTO AVG 18 e AVG 25	PAG. 8.62		



TABELLA RELATIVA ALLA QUANTITÀ D'ARIA ASPIRATA DAI GENERATORI, AI DIVERSI GRADI DI VUOTO

Articolo Generatore	Press. alim. bar	Consumo aria NI/s	Quantità d'aria aspirata (NI/s) ai diversi gradi di vuoto (-KPa)									Vuoto max -KPa
			0	10	20	30	40	50	60	70	80	
15 01 10	6	0,9	0,77	0,66	0,61	0,55	0,44	0,29	0,19	0,09	--	83
15 02 10	6	0,9	0,77	0,66	0,61	0,55	0,44	0,29	0,19	0,09	--	83
15 03 10	6	1,8	1,39	1,30	1,15	1,00	0,89	0,77	0,69	0,44	0,04	85
15 04 10	6	1,8	1,39	1,30	1,15	1,00	0,89	0,77	0,69	0,44	0,04	85
PVP 1	5	0,8	0,27	0,25	0,22	0,18	0,12	0,07	0,06	0,03	0,004	85
PVP 2	6	1,0	0,83	0,70	0,65	0,52	0,37	0,23	0,13	0,07	0,007	85
PVP 2 M	6	1,0	0,83	0,70	0,65	0,52	0,37	0,23	0,13	0,07	0,007	85
PVP 3	6	1,5	1,03	0,82	0,72	0,61	0,41	0,24	0,15	0,08	0,008	85
PVP 7 X	6	3,2	2,47	2,28	2,10	1,94	1,44	0,97	0,86	0,54	0,05	85
PVP 7 SX	6	3,2	2,47	2,28	2,10	1,94	1,44	0,97	0,86	0,54	0,05	85
GV 1	5	0,7	0,27	0,23	0,20	0,17	0,13	0,06	0,05	0,03	0,004	85
GV 2	5	0,7	0,27	0,23	0,20	0,17	0,13	0,06	0,05	0,03	0,004	85
GV 3	5	0,7	0,27	0,23	0,20	0,17	0,13	0,06	0,05	0,03	0,004	85
M 3 - M 3 SSX	5	0,8	1,00	0,83	0,61	0,34	0,18	0,12	0,10	0,07	0,03	85
M 7 - M 7 SSX	5	1,4	1,72	1,28	0,89	0,50	0,37	0,27	0,16	0,11	0,05	85
M 10 - M 10 SSX	5	1,9	2,61	2,00	1,55	0,80	0,64	0,50	0,29	0,19	0,09	85
M 14 - M 14 SSX	5	2,5	3,50	2,33	1,72	1,00	0,89	0,67	0,35	0,24	0,11	85
M 18 - M 18 SSX	5	3,6	5,00	3,50	2,78	2,02	1,02	0,75	0,44	0,30	0,14	85
MVG 3	5	0,8	0,89	0,69	0,41	0,23	0,18	0,12	0,10	0,07	0,03	85
MVG 7	5	1,3	1,83	1,44	1,11	0,63	0,41	0,25	0,16	0,11	0,05	85
MVG10	5	1,7	2,55	1,85	1,30	0,75	0,64	0,48	0,30	0,20	0,09	85
MVG14	5	2,1	3,40	2,45	1,84	1,05	0,88	0,61	0,36	0,24	0,11	85
GVMM 3	5	0,8	0,83	0,66	0,38	0,20	0,16	0,11	0,09	0,06	0,02	85
GVMM 7	5	1,3	1,78	1,30	0,98	0,56	0,44	0,29	0,20	0,14	0,06	85
GVMM 10	5	1,7	2,52	2,00	1,66	0,97	0,56	0,40	0,22	0,16	0,07	85
GVMM 14	5	2,1	3,35	2,42	1,84	0,99	0,80	0,58	0,34	0,22	0,10	85
MI 3	5	0,8	0,83	0,66	0,38	0,20	0,16	0,11	0,09	0,06	0,02	85
MI 7	5	1,3	1,78	1,30	0,98	0,56	0,44	0,29	0,20	0,14	0,06	85
MI 10	5	1,7	2,52	2,00	1,66	0,97	0,56	0,40	0,22	0,16	0,07	85
MI 14	5	2,1	3,35	2,42	1,84	0,99	0,80	0,58	0,34	0,22	0,10	85
AVG 18	6	6,4	4,83	4,58	4,04	3,58	2,72	1,90	1,68	1,07	0,10	85
AVG 25	6	9,6	7,00	6,63	5,86	5,18	3,94	2,76	2,44	1,54	0,15	85
PVP 12 MX	6	1,8	5,80	4,14	2,76	1,38	0,98	0,78	0,59	0,41	0,23	90
PVP 25 MX	6	3,2	8,61	6,15	4,10	2,05	1,46	1,17	0,88	0,61	0,35	90
PVP 40 M	6	3,2	11,66	8,32	5,55	2,77	1,98	1,58	1,19	0,83	0,47	90
PVP 70 M	6	6,6	22,22	15,87	10,58	5,29	3,77	3,02	2,27	1,58	0,90	90
PVP 100 M	6	9,8	30,00	21,42	14,28	7,14	5,10	4,08	3,06	2,14	1,22	90
PVP 140 M	6	13,0	42,22	30,15	20,10	10,05	7,18	5,74	4,31	3,02	1,72	90
PVP 170 M	6	16,3	50,55	36,10	24,07	12,03	8,59	6,87	5,17	3,61	2,06	90
PVP 200 M	6	19,4	55,55	39,67	26,45	13,22	9,44	7,55	5,68	3,97	2,27	90
PVP 250 M	6	24,0	77,77	55,55	37,03	18,51	13,22	10,58	7,95	5,56	3,17	90
PVP 300 M	6	29,0	88,88	63,48	42,32	21,16	15,11	12,09	9,09	6,35	3,63	90
PVP 25 MDX	6	3,2	11,94	8,53	5,68	2,84	2,03	1,62	1,22	0,85	0,48	90
PVP 35 MDX	6	4,8	15,83	11,30	7,53	3,76	2,69	2,15	1,61	1,13	0,64	90
PVP 50 MDX	6	6,5	18,88	13,48	8,99	4,49	3,21	2,56	1,93	1,35	0,77	90
PVP 60 MDX	6	8,2	25,55	18,25	12,16	6,08	4,34	3,47	2,61	1,82	1,04	90
PVP 75 MDX	6	9,8	28,61	20,43	13,62	6,81	4,86	3,89	2,92	2,04	1,16	90
PVP 150 MD	6	16,0	55,55	39,68	26,45	13,22	9,44	7,55	5,68	3,97	2,27	90
PVP 300 MD	6	32,0	111,11	79,36	52,91	26,45	18,89	15,11	11,36	7,94	4,54	90
PVP 450 MD	6	47,8	161,11	115,07	76,71	38,35	27,39	21,91	16,48	11,52	6,58	90
PVP 600 MD	6	63,2	208,33	148,80	99,20	49,60	35,43	28,34	21,31	14,90	8,51	90

Sono disponibili i disegni 3D sul sito www.vuototecnica.net



TABELLA RELATIVA AI TEMPI DI EVACUAZIONE DEI GENERATORI, AI DIVERSI GRADI DI VUOTO

Articolo Generatore	Press. alim. bar	Vuoto max -KPa	Tempi di evacuazione (ms/l= s/m³) ai diversi gradi di vuoto (-KPa)									
			10	20	30	40	50	60	70	80	85	90
15 01 10	6	82	139	278	472	727	1171	1628	2720	4928	--	
15 02 10	6	82	139	278	472	727	1171	1628	2720	4928	--	
15 03 10	6	85	77	154	261	403	649	902	1506	2730	3876	
15 04 10	6	85	77	154	261	403	649	902	1506	2730	3876	
PVP 1	5	85	393	786	1336	2057	3312	4605	7690	13935	19787	
PVP 2	6	85	128	257	438	675	1087	1511	2523	4572	6492	
PVP 2 M	6	85	128	257	438	675	1087	1511	2523	4572	6492	
PVP 3	6	85	104	207	353	544	875	1217	2033	3684	5232	
PVP 7 X	6	85	43	86	147	226	365	507	847	1536	2181	
PVP 7 SX	6	85	43	86	147	226	365	507	847	1536	2181	
GV 1	5	85	394	788	1339	2063	3322	4617	7711	13973	19841	
GV 2	5	85	394	788	1339	2063	3322	4617	7711	13973	19841	
GV 3	5	85	394	788	1339	2063	3322	4617	7711	13973	19841	
M 3 - M 3 SSX	5	85	106	244	491	969	1642	2398	4004	7128	10122	
M 7 - M 7 SSX	5	85	61	142	285	563	954	1394	2328	4144	5885	
M 10 - M 10 SSX	5	85	40	93	188	371	629	918	1534	2731	3878	
M 14 - M 14 SSX	5	85	30	69	140	276	469	685	1144	2036	2892	
M 18 - M 18 SSX	5	85	21	48	98	193	327	478	799	1423	2020	
MVG 3	5	85	119	274	552	1088	1845	2694	4499	8009	11373	
MVG 7	5	85	58	133	268	529	897	1310	2188	3895	5531	
MVG 10	5	85	41	95	192	379	642	938	1567	2790	3962	
MVG 14	5	85	31	71	144	284	482	704	1175	2092	2971	
GVMM 3	5	85	128	294	592	1167	1978	2889	4824	8588	12195	
GVMM 7	5	85	59	137	275	543	921	1344	2245	3997	5676	
GVMM 10	5	85	42	97	195	384	651	951	1589	2828	4016	
GVMM 14	5	85	31	72	146	288	489	714	1193	2124	3016	
MI 3	5	85	128	294	592	1167	1978	2889	4824	8588	12195	
MI 7	5	85	59	137	275	543	921	1344	2245	3997	5676	
MI 10	5	85	42	97	195	384	651	951	1589	2828	4016	
MI 14	5	85	31	72	146	288	489	714	1193	2124	3016	
AVG 18	6	85	22	44	75	115	185	258	430	798	1107	
AVG 25	6	85	15	30	52	80	128	178	297	538	764	
PVP 12 MX	6	90	15,4	38,7	85,1	204,4	365,9	559,8	929,4	1607,8	--	5916
PVP 25 MX	6	90	10,4	26,0	57,3	137,7	246,5	377,1	626,0	1083,1	--	3986
PVP 40 M	6	90	7,7	19,2	42,3	101,6	182,0	278,4	462,3	799,8	--	2943
PVP 70 M	6	90	4,0	10,1	22,2	53,3	95,5	146,1	242,6	419,7	--	1544
PVP 100 M	6	90	3,0	7,4	16,4	39,5	70,7	108,2	179,6	310,8	--	1144
PVP 140 M	6	90	2,1	5,3	11,7	28,0	50,2	76,9	127,6	220,8	--	812
PVP 170 M	6	90	1,7	4,4	9,7	23,4	42,0	64,2	106,6	184,5	--	678
PVP 200 M	6	90	1,6	4,0	8,9	21,3	38,2	58,4	97,0	167,8	--	618
PVP 250 M	6	90	1,1	2,9	6,4	15,2	27,3	41,8	69,3	119,9	--	442
PVP 300 M	6	90	1,0	2,5	5,5	13,3	23,8	36,5	60,6	104,9	--	386
PVP 25 MDX	6	90	7,5	18,8	41,3	99,3	177,7	271,9	451,4	781,0	--	2874
PVP 35 MDX	6	90	5,6	14,1	31,2	74,9	134,0	205,1	340,5	589,1	--	2168
PVP 50 MDX	6	90	4,7	11,9	26,2	62,8	112,4	172,0	285,5	494,0	--	1818
PVP 60 MDX	6	90	3,5	8,8	19,3	46,4	83,0	127,0	211,0	365,0	--	1343
PVP 75 MDX	6	90	3,1	7,8	17,2	41,4	74,2	113,5	188,4	326,0	--	1200
PVP 150 MD	6	90	1,6	4,0	8,9	21,3	38,2	58,4	97,0	167,8	--	618
PVP 300 MD	6	90	0,8	2,0	4,4	10,6	19,1	29,2	48,5	83,9	--	309
PVP 450 MD	6	90	0,5	1,4	3,0	7,4	13,2	20,1	33,5	57,9	--	213
PVP 600 MD	6	90	0,4	1,0	2,4	5,7	10,2	15,6	25,9	44,8	--	16

Sono disponibili i disegni 3D sul sito www.vuototecnica.net



DIAMETRO INTERNO MINIMO DEI TUBI RACCOMANDATI PER I GENERATORI

Una corretta scelta dei raccordi e delle sezioni delle tubazioni, è di fondamentale importanza per il buon funzionamento di un impianto di vuoto; per ottenere il massimo delle prestazioni dai generatori di vuoto, Vi invitiamo a consultare la tabella sottostante e di attenerVi ai dati esposti.

Generatore di vuoto Articolo	Aria compressa	Vuoto	Scarico
	Ø interno tubo mm	Ø interno tubo mm	Ø interno tubo mm
15 01 10	2	6	8
15 02 10	2	6	8
15 03 10	2	8	10
15 04 10	2	8	10
PVP 1	2	4	=
PVP 2	2	6	8
PVP 2 M	2	6	8
PVP 3	2	6	8
PVP 7 X	4	10	=
PVP 7 SX	4	10	=
GV 1	2	4	6
GV 2	2	4	6
GV 3	2	4	6
M 3 - M 3 SSX	2	6	=
M 7 - M 7 SSX	2	8	=
M 10 - M 10 SSX	4	10	=
M 14 - M 14 SSX	4	12	=
M 18 - M 18 SSX	4	15	=
MVG 3	2	6	=
MVG 7	2	8	=
MVG 10	4	10	=
MVG 14	4	12	=
GVMM 3	2	6	=
GVMM 7	2	8	=
GVMM 10	4	10	=
GVMM 14	4	12	=
MI 3	2	6	=
MI 7	2	8	=
MI 10	4	10	=
MI 14	4	12	=
AVG 18	8	15	=
AVG 25	9	15	=
PVP 12 MX	4	12	14
PVP 25 MX	4	15	6 x 4 tubi
PVP 40 M PA 40 - PS 40	6	27	=
PVP 70 M PA 70 - PS 70	8	27	=
PVP 100 M PA 100 - PS 100	9	27	=
PVP 140 M PA 140 - PS 140	9	35	=
PVP 170 M PA 170 - PS 170	12	35	=
PVP 200 M PA 200 - PS 200	12	40	=
PVP 250 M PA 250 - PS 250	12	40	=
PVP 300 M PA 300 - PS 300	12	50	=
PVP 25 MDX	6	27	=
PVP 35 MDX	6	27	=
PVP 50 MDX	6	27	=
PVP 60 MDX	8	27	=
PVP 75 MDX	8	27	=
PVP 150 MD	12	35	=
PVP 300 MD	12	40	=
PVP 450 MD	16	50	=
PVP 600 MD	18	60	=

N.B. Dati validi per tubi con lunghezza massima di 2 metri.

Sono disponibili i disegni 3D sul sito www.vuototecnica.net



GENERATORI DI VUOTO MONOSTADIO 15 01 10 e 15 03 10

Il funzionamento del generatore di vuoto monostadio è basato sul principio Venturi.

Alimentando il generatore con aria compressa in P, alla connessione U si genera una depressione e in R viene scaricata l'aria di alimentazione con quella aspirata.

Interrompendo l'alimentazione dell'aria in P, cessa l'effetto vuoto in U.

I generatori di vuoto 15 01 10 e 15 03 10 vengono generalmente impiegati per l'asservimento di ventose, per la presa e la movimentazione di oggetti non porosi e di apparecchiature in cui la richiesta della portata è molto limitata.

Sono interamente realizzati in alluminio anodizzato.

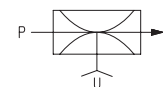
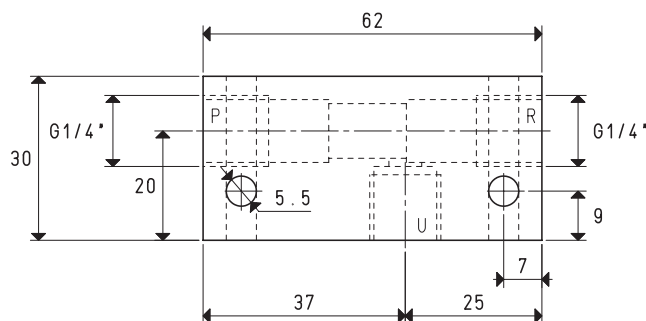
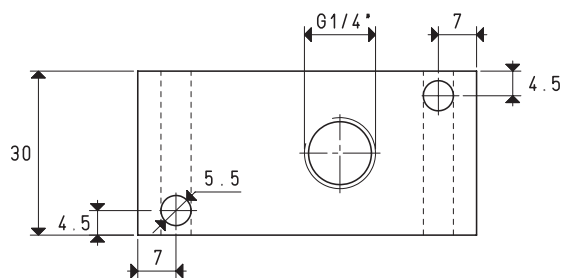

P=CONNESSIONE ARIA COMPRESSA R=SCARICO U=CONNESSIONE VUOTO

Art.		15 01 10	15 03 10
Quantità di aria aspirata	mc/h	2.7	2.8
Massimo grado di vuoto	-KPa	55	70
Pressione finale	mbar ass.	450	300
Pressione di alimentazione	bar	4	5
Consumo di aria	NI/s	0.7	0.8
Temperatura di lavoro	°C		-20 / +80
Livello di rumorosità	dB(A)		63
Peso	g		140

N.B. Tutti i valori di vuoto indicati in tabella sono validi alla normale pressione atmosferica di 1013 mbar ed ottenuti con una pressione di alimentazione costante.

8.04

Rapporti di trasformazione: inch = $\frac{\text{mm}}{25.4}$; pounds = $\frac{\text{g}}{453.6} = \frac{\text{Kg}}{0.4536}$

Adattatori per filettature GAS - NPT disponibili a pag. 1.117



8



GENERATORI DI VUOTO MONOSTADIO 15 01 10

Portata d'aria (NI/s) ai diversi gradi di vuoto (-KPa)

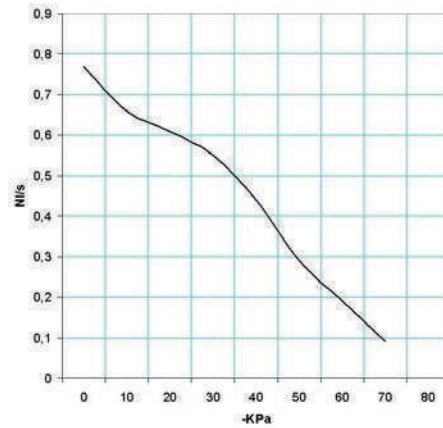

Generatore art.	Press. alim. bar	Consumo aria NI/s	Portata d'aria (NI/s) ai diversi gradi di vuoto (-KPa)								Vuoto max -KPa	
			0	10	20	30	40	50	60	70		80
15 01 10	6.0	0.9	0.77	0.66	0.61	0.55	0.44	0.29	0.19	0.09	--	83

Tempi di evacuazione (ms/l = s/m³) ai diversi gradi di vuoto (-KPa)

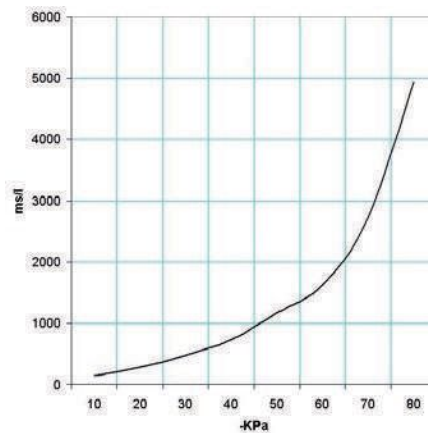

Generatore art.	Press. alim. bar	Consumo aria NI/s	Tempi di evacuazione (ms/l = s/m³) ai diversi gradi di vuoto (-KPa)						Vuoto max -KPa		
			10	20	30	40	50	60		70	80
15 01 10	6.0	0.9	139	278	472	727	1171	1628	2720	4928	83

Accessori a richiesta

Silenziatore art. SSX 1/4'

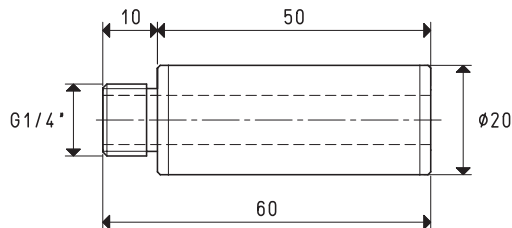

Sono disponibili i disegni 3D sul sito www.vuototecnica.net



GENERATORI DI VUOTO MONOSTADIO 15 03 10

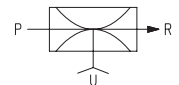
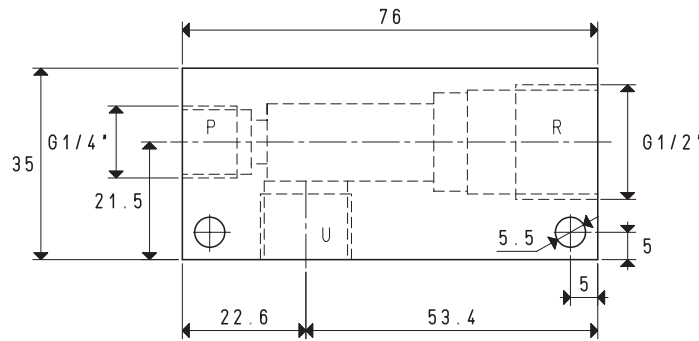
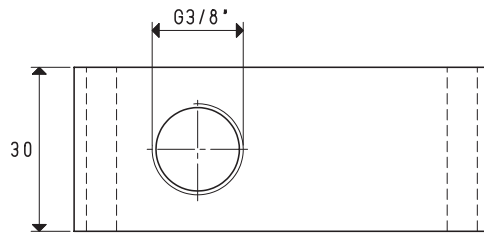

P=CONNESSIONE ARIA COMPRESSA R=SCARICO U=CONNESSIONE VUOTO

Art.		15 03 10
Quantità di aria aspirata	mc/h	4.8 5 6
Massimo grado di vuoto	-KPa	62 78 85
Pressione finale	mbar ass.	380 220 150
Pressione di alimentazione	bar	4 5 6
Consumo di aria	NI/s	1.3 1.6 1.8
Temperatura di lavoro	°C	-20 / +80
Livello di rumorosità	dB(A)	79
Peso	g	179

N.B. Tutti i valori di vuoto indicati in tabella sono validi alla normale pressione atmosferica di 1013 mbar ed ottenuti con una pressione di alimentazione costante.

8.06

Rapporti di trasformazione: inch = $\frac{\text{mm}}{25.4}$; pounds = $\frac{\text{g}}{453.6} = \frac{\text{Kg}}{0.4536}$

Adattatori per filettature GAS - NPT disponibili a pag. 1.117



8



GENERATORI DI VUOTO MONOSTADIO 15 03 10

Portata d'aria (NI/s) ai diversi gradi di vuoto (-KPa)

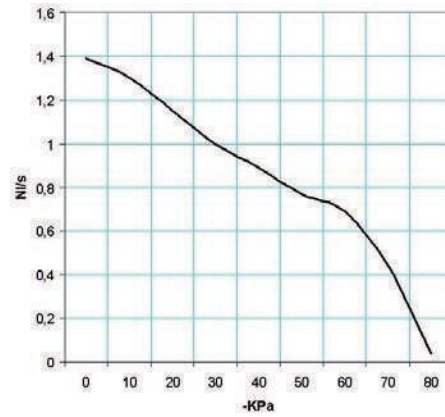

Generatore art.	Press. alim. bar	Consumo aria NI/s	Portata d'aria (NI/s) ai diversi gradi di vuoto (-KPa)										Vuoto max -KPa
			0	10	20	30	40	50	60	70	80		
15 03 10	6.0	1.8	1.39	1.30	1.15	1.00	0.89	0.77	0.69	0.44	0.04	85	

Tempi di evacuazione (ms/l = s/m³) ai diversi gradi di vuoto (-KPa)

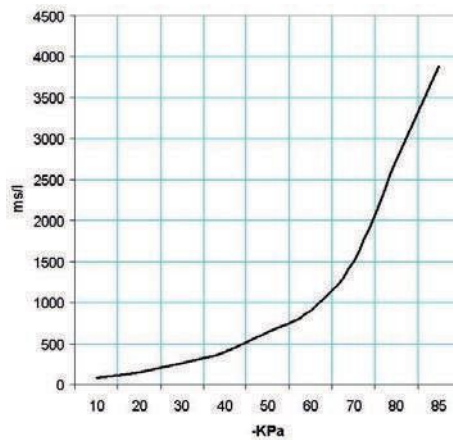

Generatore art.	Press. alim. bar	Consumo aria NI/s	Tempi di evacuazione (ms/l = s/m³) ai diversi gradi di vuoto (-KPa)										Vuoto max -KPa
			10	20	30	40	50	60	70	80	85		
15 03 10	6.0	1.8	77	154	261	403	649	902	1506	2730	3876	85	

Accessori a richiesta

Silenziatore art. SSX 1/2'

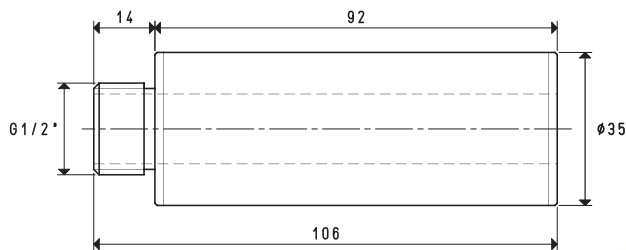

Sono disponibili i disegni 3D sul sito www.vuototecnica.net



GENERATORI DI VUOTO MONOSTADIO CON ESPULSORE, 15 02 10 e 15 04 10

Anche il funzionamento di questi generatori di vuoto monostadio, è basato sul principio Venturi. Alimentando il generatore con aria compressa in P, alla connessione U si genera una depressione e in R viene scaricata l'aria di alimentazione con quella aspirata; contemporaneamente, viene alimentata una camera ricavata nel generatore che, al cessare dell'alimentazione in P, scarica l'aria compressa in essa accumulata, attraverso la connessione U, ripristinando rapidamente la pressione atmosferica all'utilizzo. Se all'utilizzo U, per esempio, è collegata una ventosa, con questo sistema si distaccherà molto più rapidamente rispetto i generatori di vuoto precedentemente descritti. Sono interamente realizzati in alluminio anodizzato.

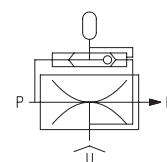
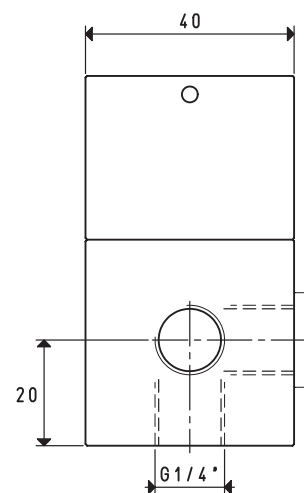
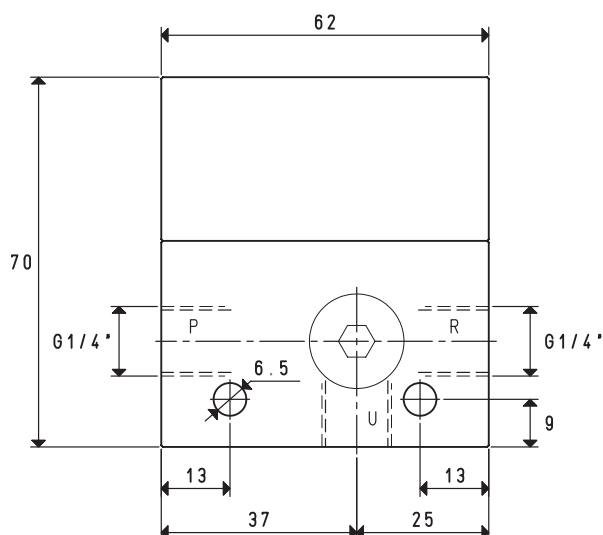

P=CONNESSIONE ARIA COMPRESSA R=SCARICO U=CONNESSIONE VUOTO

Art.		15 02 10	15 04 10
Quantità di aria aspirata	mc/h	2.7	2.8
Massimo grado di vuoto	-kPa	55	70
Pressione finale	mbar ass.	450	300
Pressione di alimentazione	bar	4	5
Consumo di aria	NI/s	0.7	0.8
Temperatura di lavoro	°C		-20 / +80
Livello di rumorosità	dB(A)		63
Peso	g		319
Ricambi			
Kit di guarnizioni	art.		00 15 500

N.B. Tutti i valori di vuoto indicati in tabella sono validi alla normale pressione atmosferica di 1013 mbar ed ottenuti con una pressione di alimentazione costante.

8.08

Rapporti di trasformazione: inch = $\frac{\text{mm}}{25.4}$; pounds = $\frac{\text{g}}{453.6} = \frac{\text{Kg}}{0.4536}$

Adattatori per filettature GAS - NPT disponibili a pag. 1.117



8



GENERATORI DI VUOTO MONOSTADIO CON ESPULSORE, 15 02 10

Portata d'aria (NI/s) ai diversi gradi di vuoto (-KPa)

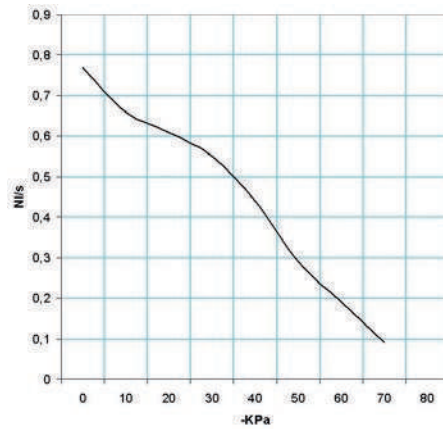

Generatore art.	Press. alim. bar	Consumo aria NI/s	Portata d'aria (NI/s) ai diversi gradi di vuoto (-KPa)										Vuoto max -KPa
			0	10	20	30	40	50	60	70	80		
15 02 10	6.0	0.9	0.77	0.66	0.61	0.55	0.44	0.29	0.19	0.09	--	83	

Tempi di evacuazione (ms/l = s/m³) ai diversi gradi di vuoto (-KPa)

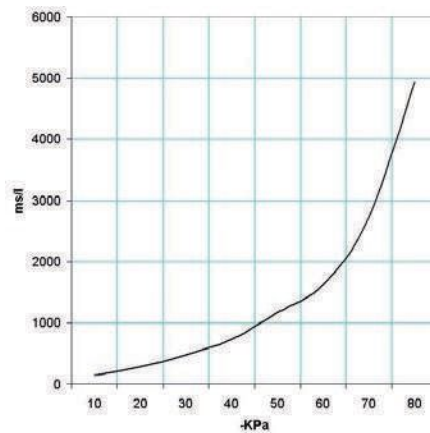

Generatore art.	Press. alim. bar	Consumo aria NI/s	Tempi di evacuazione (ms/l = s/m³) ai diversi gradi di vuoto (-KPa)								Vuoto max -KPa
			10	20	30	40	50	60	70	80	
15 02 10	6.0	0.9	139	278	472	727	1171	1628	2720	4928	83

Accessori a richiesta

Silenziatore art. SSX 1/4'

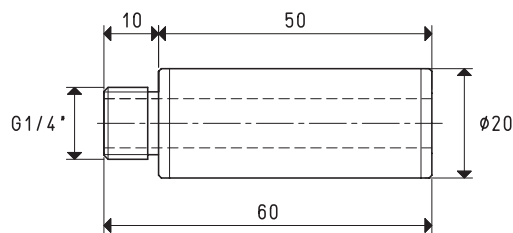

Sono disponibili i disegni 3D sul sito www.vuototecnica.net



GENERATORI DI VUOTO MONOSTADIO CON ESPULSORE, 15 04 10

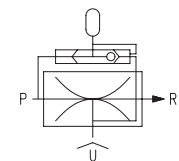
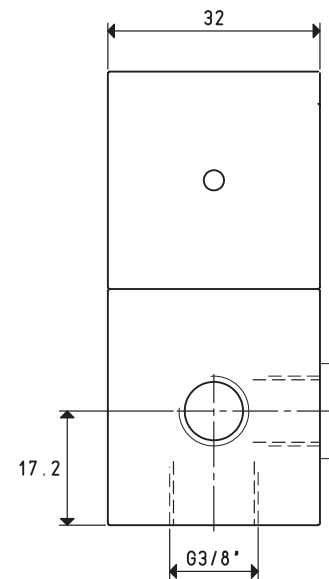
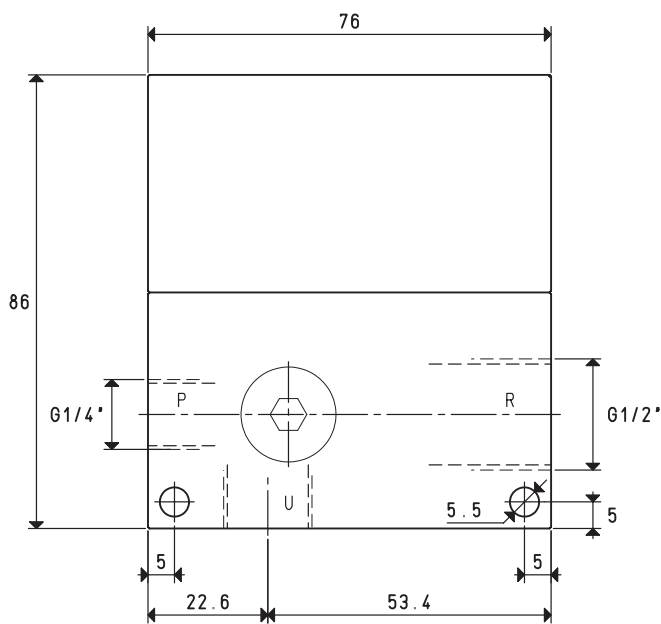

P=CONNESSIONE ARIA COMPRESSA R=SCARICO U=CONNESSIONE VUOTO

Art.	15 04 10			
Quantità di aria aspirata	mc/h	4.8	5	5
Massimo grado di vuoto	-kPa	62	78	85
Pressione finale	mbar ass.	380	220	150
Pressione di alimentazione	bar	4	5	6
Consumo di aria	NI/s	1.3	1.6	1.8
Temperatura di lavoro	°C			-20 / +80
Livello di rumorosità	dB(A)			79
Peso	g			501
Ricambi				
Kit di guarnizioni	art.			00 15 501

N.B. Tutti i valori di vuoto indicati in tabella sono validi alla normale pressione atmosferica di 1013 mbar ed ottenuti con una pressione di alimentazione costante.

8.10

Rapporti di trasformazione: inch = $\frac{\text{mm}}{25.4}$; pounds = $\frac{\text{g}}{453.6} = \frac{\text{Kg}}{0.4536}$

Adattatori per filettature GAS - NPT disponibili a pag. 1.117



8



GENERATORI DI VUOTO MONOSTADIO CON ESPULSORE, 15 04 10

Portata d'aria (NI/s) ai diversi gradi di vuoto (-KPa)

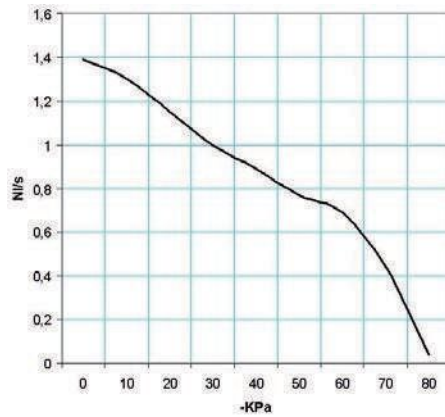

Generatore art.	Press. alim. bar	Consumo aria NI/s	Portata d'aria (NI/s) ai diversi gradi di vuoto (-KPa)									Vuoto max -KPa
			0	10	20	30	40	50	60	70	80	
15 04 10	6.0	1.8	1.39	1.30	1.15	1.00	0.89	0.77	0.69	0.44	0.04	85

Tempi di evacuazione (ms/l = s/m³) ai diversi gradi di vuoto (-KPa)

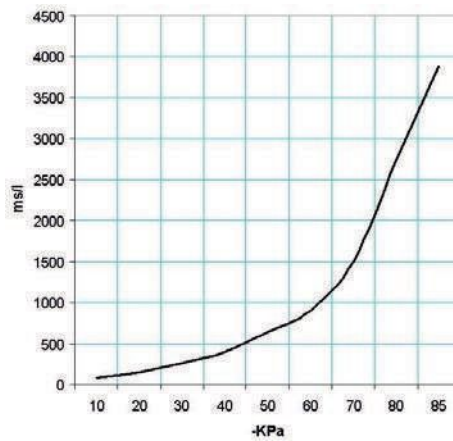

Generatore art.	Press. alim. bar	Consumo aria NI/s	Tempi di evacuazione (ms/l = s/m³) ai diversi gradi di vuoto (-KPa)									Vuoto max -KPa
			10	20	30	40	50	60	70	80	85	
15 04 10	6.0	1.8	77	154	261	403	649	902	1506	2730	3876	85

Accessori a richiesta

Silenziatore art. SSX 1/2'

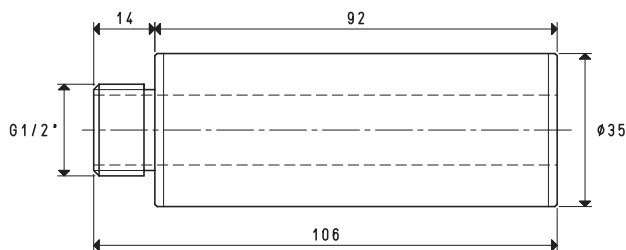

Sono disponibili i disegni 3D sul sito www.vuototecnica.net



GENERATORI DI VUOTO MONOSTADIO IN LINEA, PVP 1

Anche i generatori di vuoto di questa nuova serie, funzionano sfruttando il principio Venturi.

La caratteristica che li distingue dai generatori di vuoto classici, sono le due connessioni per l'aria di alimentazione e il vuoto, poste sul medesimo asse, mentre la connessione di scarico dell'aria aspirata con quella esausta, è ortogonale ad esse ed è ricavata sulla circonferenza del generatore.

Questi generatori di vuoto sono facilmente smontabili, il che consente l'accesso e la visibilità di tutti i componenti. I vantaggi derivanti da questa conformazione sono i minori ingombri, la semplicità di manutenzione e la facilità di assemblaggio ai supporti delle ventose o sui portaventose.

Di serie, sono dotati di filtro d'aspirazione in filo d'acciaio inox pressato e di uno speciale silenziatore in microfibre, avvolto sulla connessione di scarico, che li rende particolarmente silenziosi.

Sono interamente realizzati in alluminio anodizzato.

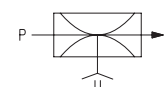
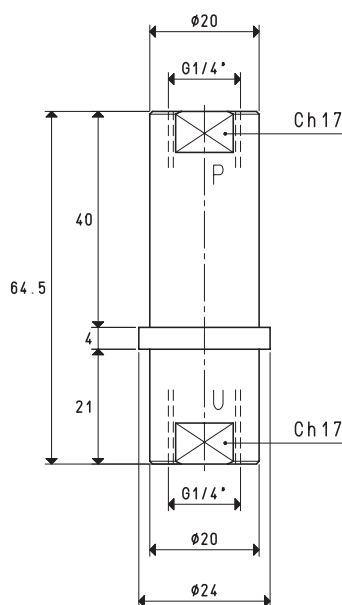

P=CONNESSIONE ARIA COMPRESSA R=SCARICO U=CONNESSIONE VUOTO

Art.	PVP 1	
Quantità di aria aspirata	mc/h	0.9 1.0 1.0
Massimo grado di vuoto	-kPa	60 80 85
Pressione finale	mbar ass.	400 200 150
Pressione di alimentazione	bar	3 4 5
Consumo di aria	NI/s	0.5 0.6 0.8
Temperatura di lavoro	°C	-20 / +80
Livello di rumorosità	dB(A)	62
Peso	g	44
Ricambi		
Silenziatore	art.	00 15 114
Filtro aspirazione	art.	SP 1/4 I

N.B. Tutti i valori di vuoto indicati in tabella sono validi alla normale pressione atmosferica di 1013 mbar ed ottenuti con una pressione di alimentazione costante.

8.12

Rapporti di trasformazione: $\text{inch} = \frac{\text{mm}}{25.4}$; $\text{pounds} = \frac{\text{g}}{453.6} = \frac{\text{Kg}}{0.4536}$

Adattatori per filettature GAS - NPT disponibili a pag. 1.117



8



GENERATORI DI VUOTO MONOSTADIO IN LINEA, PVP 1

Portata d'aria (NI/s) ai diversi gradi di vuoto (-KPa)

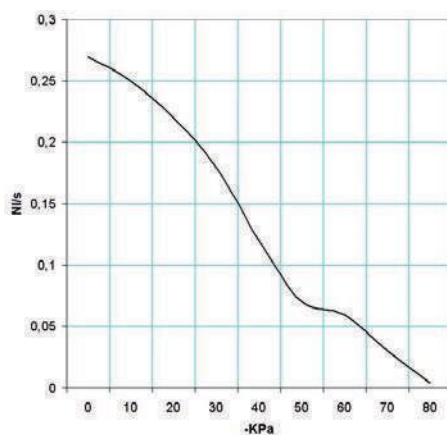

Generatore art.	Press. alim. bar	Consumo aria NI/s	Portata d'aria (NI/s) ai diversi gradi di vuoto (-KPa)										Vuoto max -KPa
			0	10	20	30	40	50	60	70	80		
PVP 1	5.0	0.8	0.27	0.25	0.22	0.18	0.12	0.07	0.06	0.03	0.004	85	

Tempi di evacuazione (ms/l = s/m³) ai diversi gradi di vuoto (-KPa)

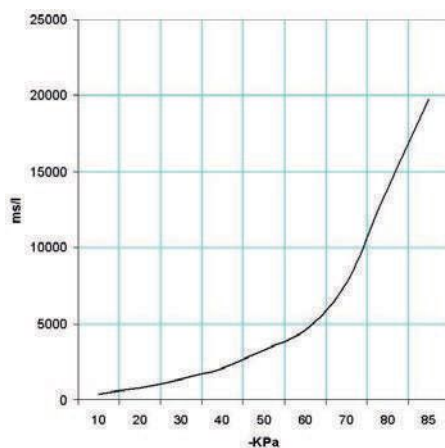

Generatore art.	Press. alim. bar	Consumo aria NI/s	Tempi di evacuazione (ms/l = s/m ³) ai diversi gradi di vuoto (-KPa)								Vuoto max -KPa	
			10	20	30	40	50	60	70	80		85
PVP 1	5.0	0.8	393	786	1336	2057	3312	4605	7690	13935	19787	85



GENERATORI DI VUOTO MONOSTADIO IN LINEA, GV 1, GV 2 e GV 3

Anche il funzionamento di questi generatori di vuoto è basato sul principio Venturi.

La caratteristica che li distingue dai generatori di vuoto classici sono le due connessioni per l'aria di alimentazione e il vuoto, poste sullo stesso asse, mentre la connessione relativa allo scarico dell'aria aspirata e quella esausta è posta ortogonalmente ad esse.

I vantaggi derivanti da questa conformazione sono i minori ingombri, la facilità d'assemblaggio e la semplicità di manutenzione. Questi generatori di vuoto possono essere assemblati direttamente sui supporti delle ventose o sui portaventose. Sono interamente realizzati in alluminio anodizzato, ad eccezione dell'ugello di scarico che è in ottone.

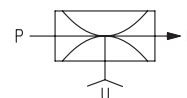
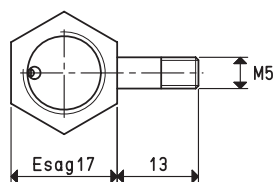
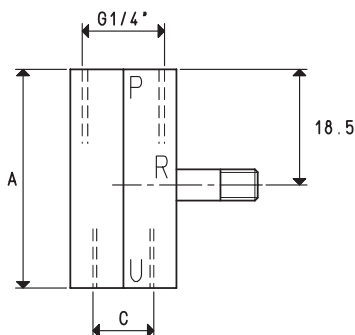

P=CONNESSIONE ARIA COMPRESSA R=SCARICO U=CONNESSIONE VUOTO

Art.		GV1		GV2		GV3	
Quantità di aria aspirata	mc/h	1.0	1.0	1.0	1.0	1.0	1.0
Massimo grado di vuoto	-KPa	60	75	85	60	75	85
Pressione finale	mbar ass.	400	250	150	400	250	150
Pressione di alimentazione	bar	3	4	5	3	4	5
Consumo di aria	NI/s	0.5	0.6	0.7	0.5	0.6	0.7
Temperatura di lavoro	°C	-20 / +80		-20 / +80		-20 / +80	
Livello di rumorosità	dB(A)	70		70		70	
Peso	g	19		20		21	
A		30		35		38	
C	∅	M5		G1/8"		G1/4"	

N.B. Tutti i valori di vuoto indicati in tabella sono validi alla normale pressione atmosferica di 1013 mbar ed ottenuti con una pressione di alimentazione costante.

8.14

Rapporti di trasformazione: inch = $\frac{\text{mm}}{25.4}$; pounds = $\frac{\text{g}}{453.6} = \frac{\text{Kg}}{0.4536}$

Adattatori per filettature GAS - NPT disponibili a pag. 1.117



8



GENERATORI DI VUOTO MONOSTADIO IN LINEA, GV 1, GV 2 e GV 3

Portata d'aria (NI/s) ai diversi gradi di vuoto (-KPa)

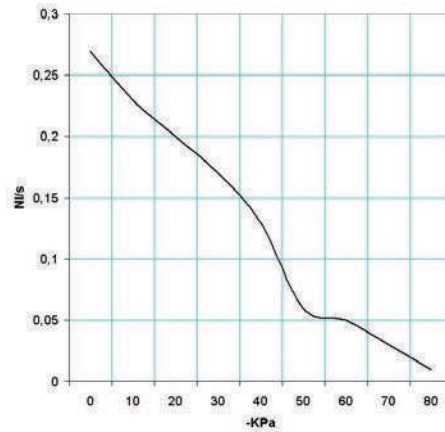

Generatore art.	Press. alim. bar	Consumo aria NI/s	Portata d'aria (NI/s) ai diversi gradi di vuoto (-KPa)										Vuoto max -KPa
			0	10	20	30	40	50	60	70	80		
GV1 - GV2 - GV3	5.0	0.7	0.27	0.23	0.20	0.17	0.13	0.06	0.05	0.03	0.004	85	

Tempi di evacuazione (ms/l = s/m³) ai diversi gradi di vuoto (-KPa)

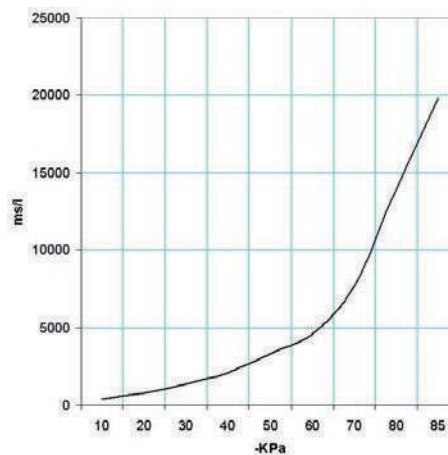

Generatore art.	Press. alim. bar	Consumo aria NI/s	Tempi di evacuazione (ms/l = s/m³) ai diversi gradi di vuoto (-KPa)										Vuoto max -KPa
			10	20	30	40	50	60	70	80	85		
GV1 - GV2 - GV3	5.0	0.7	394	788	1339	2063	3322	4617	7711	13973	19841	85	



GENERATORI DI VUOTO MONOSTADIO PVP 2 e PVP 3

Di dimensioni particolarmente contenute in rapporto alle loro prestazioni, anche questi generatori di vuoto monostadio funzionano sfruttando il principio Venturi.

Alimentando il generatore con aria compressa in P, alla connessione U si genera una depressione e in R viene scaricata l'aria di alimentazione con quella aspirata.

Interrompendo l'alimentazione dell'aria in P, cessa l'effetto vuoto in U.

I generatori di vuoto qui illustrati e descritti vengono generalmente impiegati per l'asservimento di ventose, per la presa e la movimentazione di oggetti non porosi e di apparecchiature in cui la richiesta della portata è molto limitata.

Sono realizzati in alluminio anodizzato, con gli eiettori in ottone.

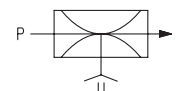
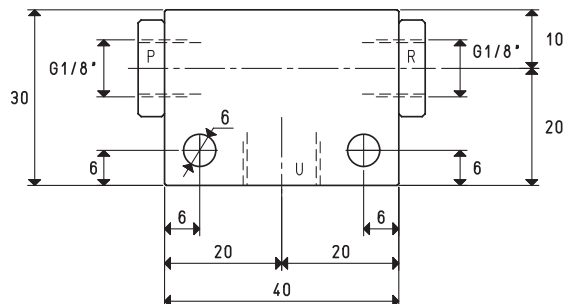
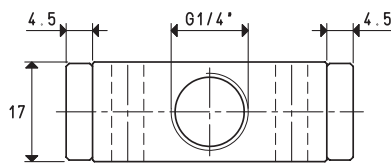

P=CONNESSIONE ARIA COMPRESSA R=SCARICO U=CONNESSIONE VUOTO

Art.		PVP 2		
Quantità di aria aspirata	mc/h	2.8	2.9	3.0
Massimo grado di vuoto	-KPa	60	70	85
Pressione finale	mbar ass.	400	300	150
Pressione di alimentazione	bar	4	5	6
Consumo di aria	NI/s	0.7	0.9	1.0
Temperatura di lavoro	°C			-20 / +80
Livello di rumorosità	dB(A)			78
Peso	g			70

N.B. Tutti i valori di vuoto indicati in tabella sono validi alla normale pressione atmosferica di 1013 mbar ed ottenuti con una pressione di alimentazione costante.

8.16

Rapporti di trasformazione: inch = $\frac{\text{mm}}{25.4}$; pounds = $\frac{\text{g}}{453.6} = \frac{\text{Kg}}{0.4536}$

Adattatori per filettature GAS - NPT disponibili a pag. 1.117



8



GENERATORI DI VUOTO MONOSTADIO PVP 2

Portata d'aria (NI/s) ai diversi gradi di vuoto (-KPa)

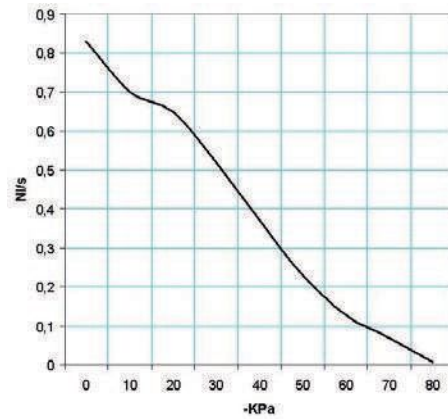

Generatore art.	Press. alim. bar	Consumo aria NI/s	Portata d'aria (NI/s) ai diversi gradi di vuoto (-KPa)										Vuoto max -KPa
			0	10	20	30	40	50	60	70	80		
PVP 2	6.0	1.0	0.83	0.70	0.65	0.52	0.37	0.23	0.13	0.07	0.007	85	

Tempi di evacuazione (ms/l = s/m³) ai diversi gradi di vuoto (-KPa)

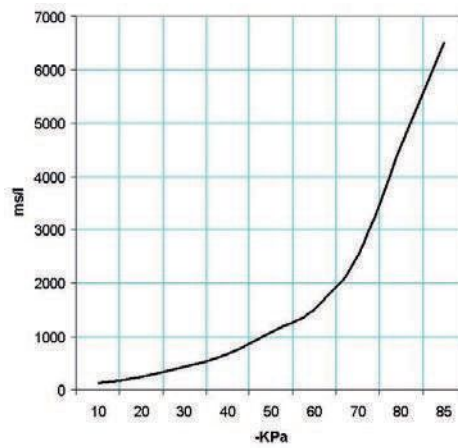

Generatore art.	Press. alim. bar	Consumo aria NI/s	Tempi di evacuazione (ms/l = s/m³) ai diversi gradi di vuoto (-KPa)										Vuoto max -KPa
			10	20	30	40	50	60	70	80	85		
PVP 2	6.0	1.0	128	257	438	675	1087	1511	2523	4572	6492	85	

Accessori a richiesta

Silenziatore art. 00 15 74

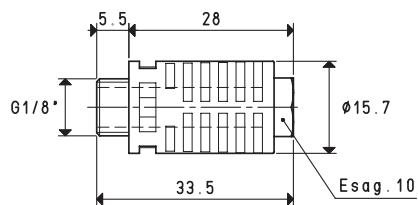

Sono disponibili i disegni 3D sul sito www.vuototecnica.net



GENERATORI DI VUOTO MONOSTADIO PVP 3

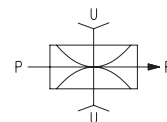
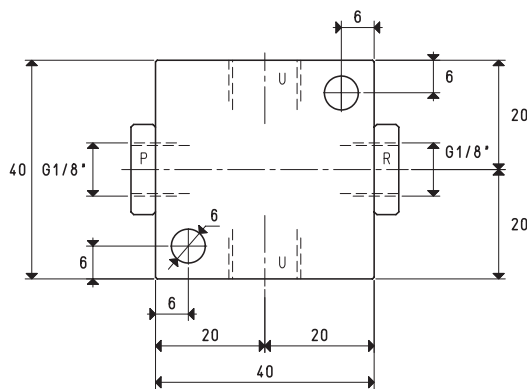
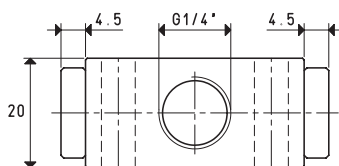

P=CONNESSIONE ARIA COMPRESSA R=SCARICO U=CONNESSIONE VUOTO

Art.		PVP 3		
Quantità di aria aspirata	mc/h	3.4	3.5	3.7
Massimo grado di vuoto	-KPa	60	70	85
Pressione finale	mbar ass.	400	300	150
Pressione di alimentazione	bar	4	5	6
Consumo di aria	NI/s	1.1	1.3	1.5
Temperatura di lavoro	°C			-20 / +80
Livello di rumorosità	dB(A)			80
Peso	g			100

N.B. Tutti i valori di vuoto indicati in tabella sono validi alla normale pressione atmosferica di 1013 mbar ed ottenuti con una pressione di alimentazione costante.

8.18

Rapporti di trasformazione: inch = $\frac{\text{mm}}{25.4}$; pounds = $\frac{\text{g}}{453.6} = \frac{\text{Kg}}{0.4536}$

Adattatori per filettature GAS - NPT disponibili a pag. 1.117



GENERATORI DI VUOTO MONOSTADIO PVP 3

Portata d'aria (NI/s) ai diversi gradi di vuoto (-KPa)

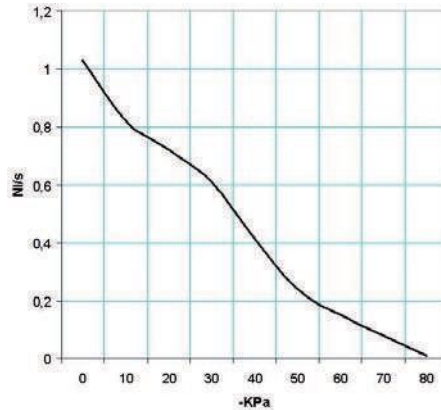

Generatore art.	Press. alim. bar	Consumo aria NI/s	Portata d'aria (NI/s) ai diversi gradi di vuoto (-KPa)										Vuoto max -KPa
			0	10	20	30	40	50	60	70	80	85	
PVP 3	6.0	1.5	1.03	0.82	0.72	0.61	0.41	0.24	0.15	0.08	0.008	85	

Tempi di evacuazione (ms/l = s/m³) ai diversi gradi di vuoto (-KPa)

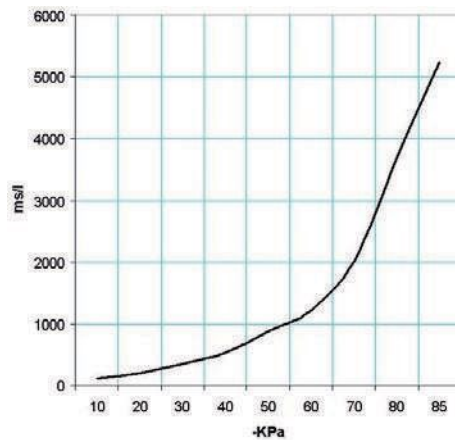

Generatore art.	Press. alim. bar	Consumo aria NI/s	Tempi di evacuazione (ms/l = s/m³) ai diversi gradi di vuoto (-KPa)										Vuoto max -KPa
			10	20	30	40	50	60	70	80	85		
PVP 3	6.0	1.5	104	207	353	544	857	1217	2033	3684	5232	85	

Accessori a richiesta

Silenziatore art. 00 15 74

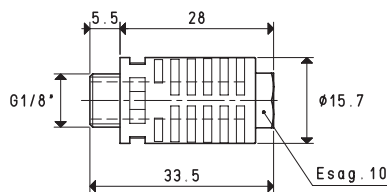

Sono disponibili i disegni 3D sul sito www.vuototecnica.net



GENERATORI DI VUOTO MONOSTADIO PVP 2 M

I generatori di vuoto di questa pagina sono basati sul medesimo principio Venturi di quelli precedentemente descritti e forniscono le stesse prestazioni tecniche; si distinguono per la loro diversa conformazione.

La connessione del vuoto U, infatti, è filettata per consentire l'assemblaggio di una ventosa con supporto maschio da 3/8" gas, mentre sullo stesso asse, ma dalla parte opposta, un foro filettato M 10, consente di installare il generatore direttamente sull'automatismo o sui portaventose dotati di molleggio. Sono interamente realizzati in alluminio anodizzato, con gli eiettori in ottone.

Muniti di ventosa, sono vere e proprie unità di presa autonome.

Questi generatori di vuoto sono adatti per caricatori o movimentatori a ventose, per la presa di lamiere, lastre di vetro, pannelli di plastica o prodotti similari.

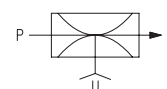
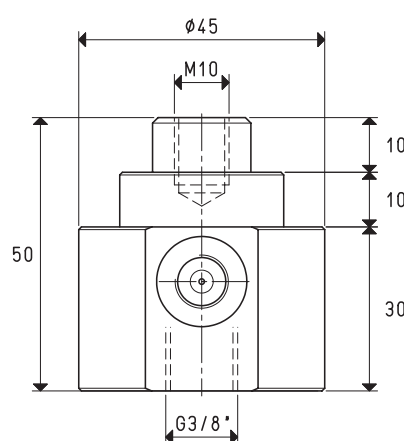
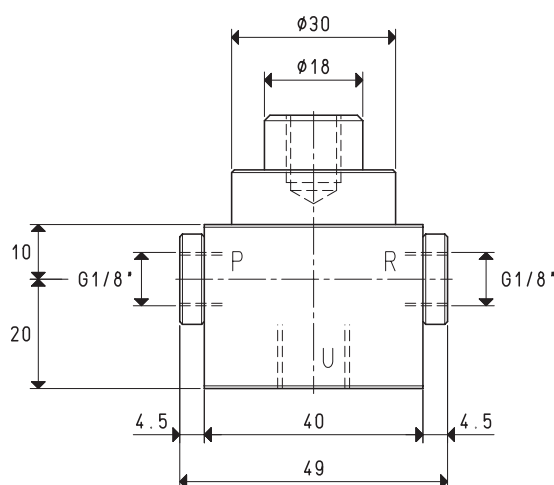

P=CONNESSIONE ARIA COMPRESSA R=SCARICO U=CONNESSIONE VUOTO

Art.		PVP 2 M		
Quantità di aria aspirata	mc/h	2.8	2.9	3.0
Massimo grado di vuoto	-KPa	60	70	85
Pressione finale	mbar ass.	400	300	150
Pressione di alimentazione	bar	4	5	6
Consumo di aria	NI/s	0.7	0.9	1.0
Temperatura di lavoro	°C			-20 / +80
Livello di rumorosità	dB(A)			78
Peso	g			162

N.B. Tutti i valori di vuoto indicati in tabella sono validi alla normale pressione atmosferica di 1013 mbar ed ottenuti con una pressione di alimentazione costante.

8.20

Rapporti di trasformazione: inch = $\frac{\text{mm}}{25.4}$; pounds = $\frac{\text{g}}{453.6} = \frac{\text{Kg}}{0.4536}$

Adattatori per filettature GAS - NPT disponibili a pag. 1.117



8



GENERATORI DI VUOTO MONOSTADIO PVP 2 M

Portata d'aria (NI/s) ai diversi gradi di vuoto (-KPa)

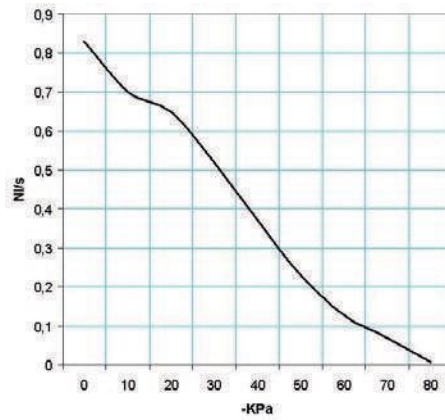

Generatore art.	Press. alim. bar	Consumo aria NI/s	Portata d'aria (NI/s) ai diversi gradi di vuoto (-KPa)										Vuoto max -KPa
			0	10	20	30	40	50	60	70	80	85	
PVP 2 M	6.0	1.0	0.83	1.70	0.65	0.52	0.37	0.23	0.13	0.07	0.007	85	

Tempi di evacuazione (ms/l = s/m³) ai diversi gradi di vuoto (-KPa)

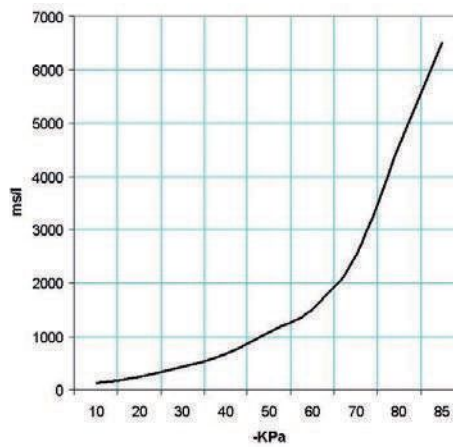

Generatore art.	Press. alim. bar	Consumo aria NI/s	Tempi di evacuazione (ms/l = s/m³) ai diversi gradi di vuoto (-KPa)										Vuoto max -KPa
			10	20	30	40	50	60	70	80	85		
PVP 2 M	6.0	1.0	128	257	438	675	1087	1511	2523	4572	6492	85	

Accessori a richiesta

Silenziatore art. 00 15 74

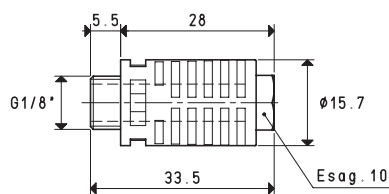

Sono disponibili i disegni 3D sul sito www.vuototecnica.net



GENERATORI DI VUOTO MONOSTADIO PVP 7 X

I generatori di vuoto PVP 7 X funzionano sfruttando lo stesso principio Venturi precedentemente descritto per i generatori PVP 2 e PVP 3; si distinguono da questi ultimi per la loro maggiore capacità d'aspirazione, resa possibile dall'abbinamento, in parallelo, di due eiettori.

Uno speciale silenziatore, realizzato con ceramica sinterizzata, installato sul loro scarico, li rende particolarmente silenziosi.

Di serie, sono dotati di un vuotometro per la lettura diretta del grado di vuoto.

Una connessione supplementare, ricavata sul corpo del generatore, consente di installare un vacuostato mini per la segnalazione del grado di vuoto, oppure, una elettrovalvola pneumatica, per un ripristino più rapido della pressione atmosferica all'utilizzo.

Sono interamente realizzati in alluminio anodizzato, con gli eiettori in acciaio inox.

Questi generatori di vuoto possono essere impiegati per l'asservimento di una o più ventose o di apparecchiature dove la richiesta della portata sia contenuta entro i valori esposti.

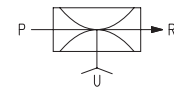
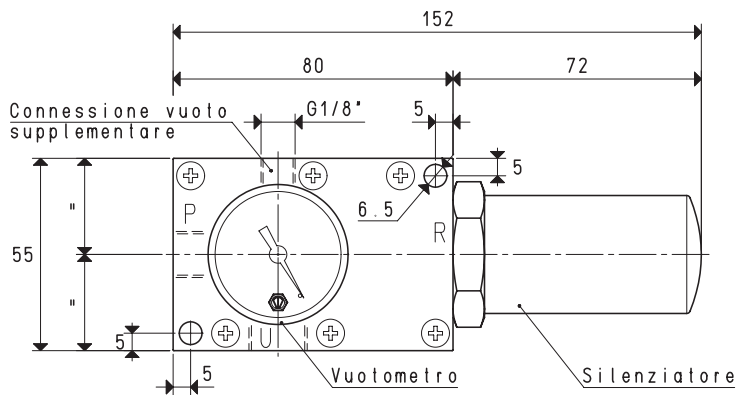
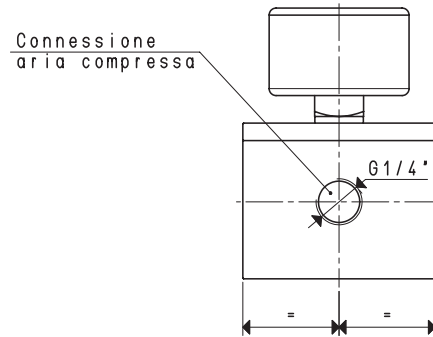
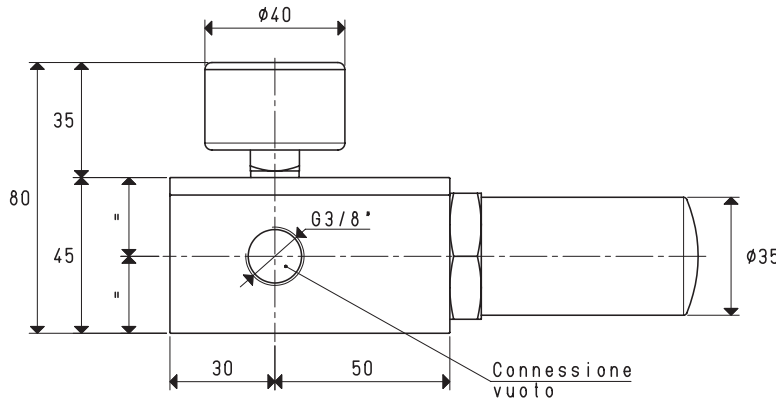

P=CONNESSIONE ARIA COMPRESSA R=SCARICO U=CONNESSIONE VUOTO

Art.	PVP 7 X			
Quantità di aria aspirata	mc/h	8.5	8.8	8.9
Massimo grado di vuoto	-kPa	60	73	85
Pressione finale	mbar ass.	400	270	150
Pressione di alimentazione	bar	4	5	6
Consumo di aria	NI/s	2.3	2.8	3.2
Temperatura di lavoro	°C			-20 / +80
Livello di rumorosità	dB(A)			63
Peso	g			470
Ricambi				
Kit di guarnizioni	art.			00 15 276
Vuotometro	art.			09 03 15
Silenziatore	art.			00 15 55

N.B. Tutti i valori di vuoto indicati in tabella sono validi alla normale pressione atmosferica di 1013 mbar ed ottenuti con una pressione di alimentazione costante.

8.22

Rapporti di trasformazione: $\text{inch} = \frac{\text{mm}}{25.4}$; $\text{pounds} = \frac{\text{g}}{453.6} = \frac{\text{Kg}}{0.4536}$

Adattatori per filettature GAS - NPT disponibili a pag. 1.117



GENERATORI DI VUOTO MONOSTADIO PVP 7 X

Portata d'aria (NI/s) ai diversi gradi di vuoto (-KPa)

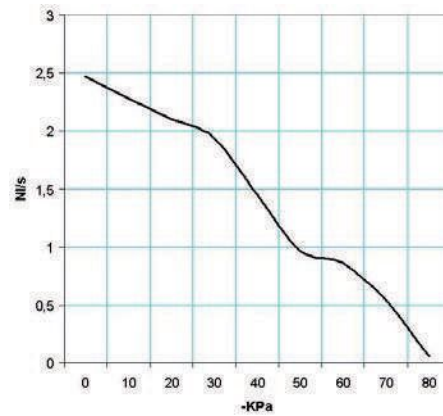

Generatore art.	Press. alim. bar	Consumo aria NI/s	Portata d'aria (NI/s) ai diversi gradi di vuoto (-KPa)										Vuoto max -KPa
			0	10	20	30	40	50	60	70	80		
PVP 7 X	6.0	3.2	2.47	2.28	2.10	1.94	1.44	0.97	0.86	0.54	0.05	85	

Tempi di evacuazione (ms/l = s/m³) ai diversi gradi di vuoto (-KPa)

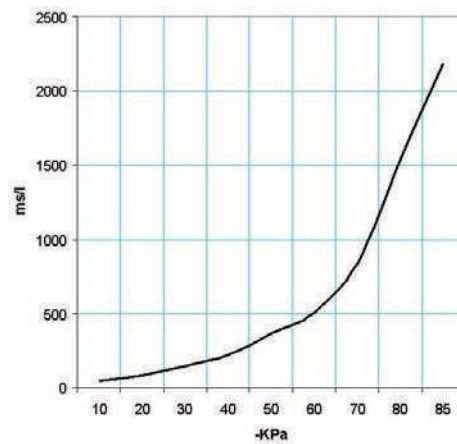

Generatore art.	Press. alim. bar	Consumo aria NI/s	Tempi di evacuazione (ms/l = s/m ³) ai diversi gradi di vuoto (-KPa)										Vuoto max -KPa
			10	20	30	40	50	60	70	80	85		
PVP 7 X	6.0	3.2	43	86	147	226	365	507	847	1536	2181	85	



GENERATORI DI VUOTO MONOSTADIO PVP 7 SX

Sono gli stessi generatori di vuoto PVP 7X precedentemente descritti, con le medesime caratteristiche tecniche e meccaniche; li distingue un silenziatore di nuova generazione, installato su di essi, realizzato con l'impiego di materiale fonoassorbente in fibre naturali, racchiuso in un apposito involucro d'alluminio anodizzato di forma cilindrica, aperto sullo scarico.

Questa conformazione impedisce al silenziatore di intasarsi, consentendo al generatore di vuoto di aspirare fluidi saturi di condense d'acqua o di olii, miscelati a polveri fini o impalpabili. Il loro impiego è lo stesso dei PVP 7X, con in più la possibilità di operare in ambienti particolarmente umidi o polverosi.

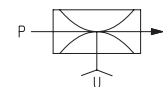
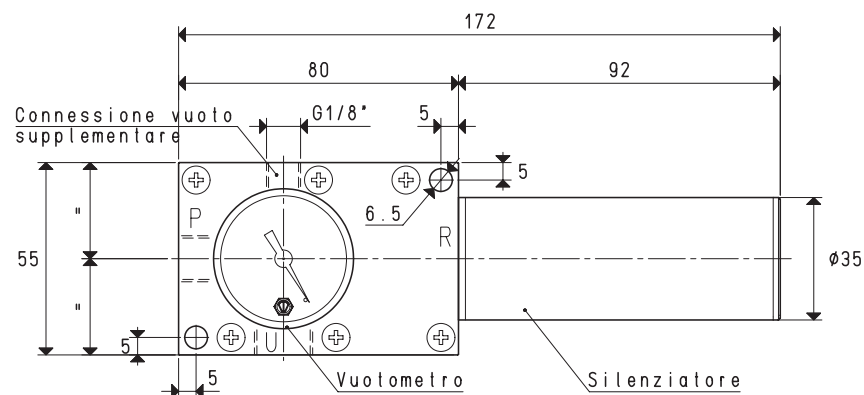
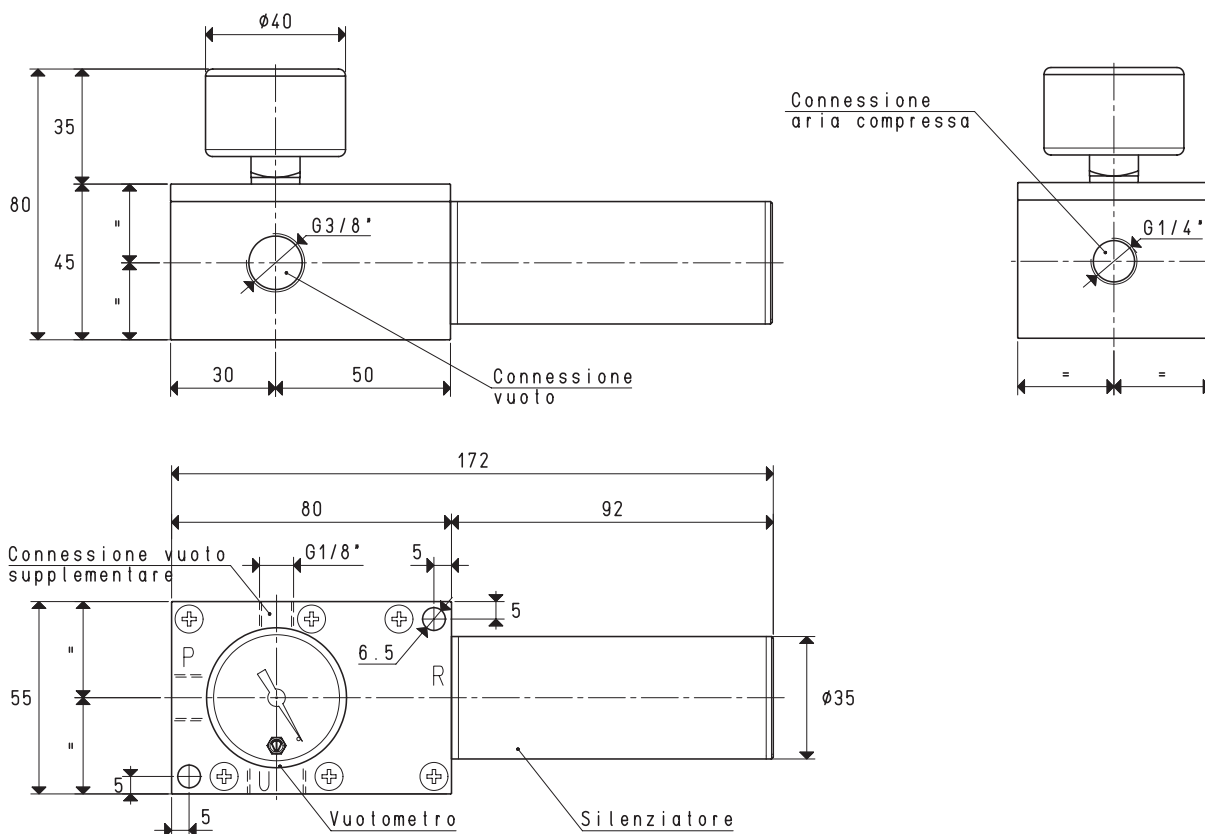

P=CONNESSIONE ARIA COMPRESSA R=SCARICO U=CONNESSIONE VUOTO

Art.	PVP 7 SX			
Quantità di aria aspirata	mc/h	8.5	8.8	8.9
Massimo grado di vuoto	-KPa	60	73	85
Pressione finale	mbar ass.	400	270	150
Pressione di alimentazione	bar	4	5	6
Consumo di aria	NI/s	2.3	2.8	3.2
Temperatura di lavoro	°C			-20 / +80
Livello di rumorosità	dB(A)			63
Peso	g			470
Ricambi				
Kit di guarnizioni	art.			00 15 276
Vuotometro	art.			09 03 15
Silenziatore	art.			SSX 3/4 R

N.B. Tutti i valori di vuoto indicati in tabella sono validi alla normale pressione atmosferica di 1013 mbar ed ottenuti con una pressione di alimentazione costante.

8.24

Rapporti di trasformazione: $\text{inch} = \frac{\text{mm}}{25.4}$; $\text{pounds} = \frac{\text{g}}{453.6} = \frac{\text{Kg}}{0.4536}$

Adattatori per filettature GAS - NPT disponibili a pag. 1.117



8



GENERATORI DI VUOTO MONOSTADIO PVP 7 SX

Portata d'aria (NI/s) ai diversi gradi di vuoto (-KPa)

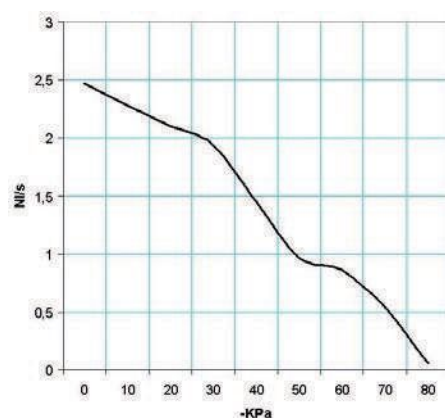

Generatore art.	Press. alim. bar	Consumo aria NI/s	Portata d'aria (NI/s) ai diversi gradi di vuoto (-KPa)										Vuoto max -KPa
			0	10	20	30	40	50	60	70	80		
PVP 7 SX	6.0	3.2	2.47	2.28	2.10	1.94	1.44	0.97	0.86	0.54	0.05	85	

Tempi di evacuazione (ms/l = s/m³) ai diversi gradi di vuoto (-KPa)

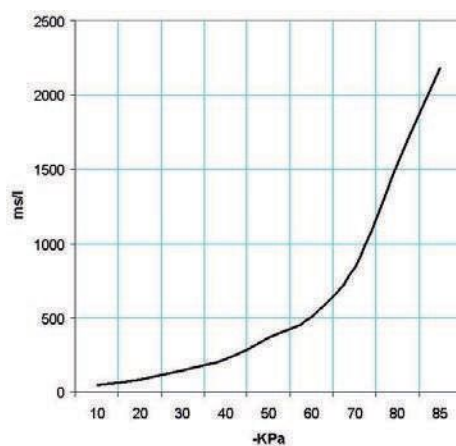

Generatore art.	Press. alim. bar	Consumo aria NI/s	Tempi di evacuazione (ms/l = s/m³) ai diversi gradi di vuoto (-KPa)										Vuoto max -KPa
			10	20	30	40	50	60	70	80	85		
PVP 7 SX	6.0	3.2	43	86	147	226	365	507	847	1536	2181	85	

Sono disponibili i disegni 3D sul sito www.vuototecnica.net



SUPPORTI DI FISSAGGIO PER GENERATORI DI VUOTO MONOSTADIO

I supporti illustrati e descritti in questa pagina sono realizzati, di serie, in alluminio anodizzato ma, su richiesta, possono essere forniti anche in acciaio inox. I supporti servono a fissare i generatori di vuoto monostadio all'automatismo, tramite un perno cilindrico scanalato o un perno sferico, la cui sede dovrà essere ricavata nell'automatismo stesso.

Sono adatti ai sistemi di presa robotizzati e consentono l'installazione rapida dei generatori di vuoto sugli appositi profili impiegati nel settore automotive.

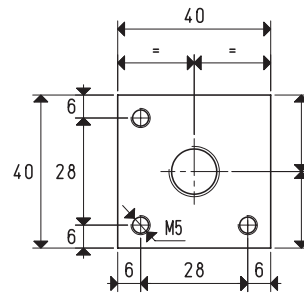
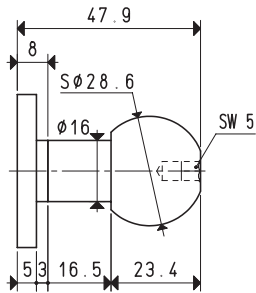

Art.	Per generatori	Materiale	Peso g
FCH 01	PVP 2	alluminio	60
	PVP 3		
FCH 01 INOX	PVP 2	acciaio inox	180
	PVP 3		

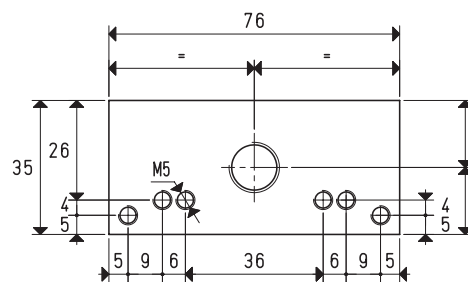
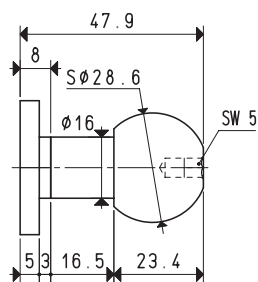

Art.	Per generatori	Materiale	Peso g
FCH 02	15 01 10	alluminio	72
	15 02 10		
	15 03 10		
	15 04 10		
FCH 02 INOX	15 01 10	acciaio inox	220
	15 02 10		
	15 03 10		
	15 04 10		

8.26

Rapporti di trasformazione: inch = $\frac{\text{mm}}{25.4}$; pounds = $\frac{\text{g}}{453.6} = \frac{\text{Kg}}{0.4536}$



8



SUPPORTI DI FISSAGGIO PER GENERATORI DI VUOTO MONOSTADIO

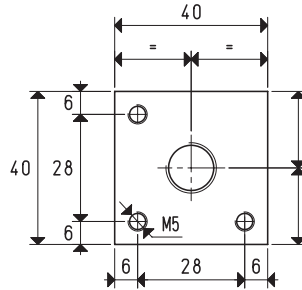
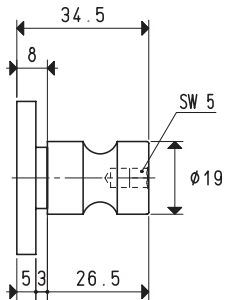

Art.	Per generatori	Materiale	Peso
FCH 03	PVP 2	alluminio	39
	PVP 3		
FCH 03 INOX	PVP 2	acciaio inox	117
	PVP 3		

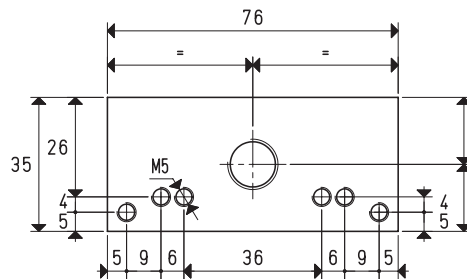
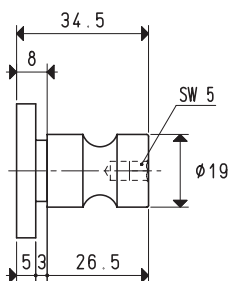

Art.	Per generatori	Materiale	Peso
FCH 04	15 01 10	alluminio	52
	15 02 10		
	15 03 10		
	15 04 10		
FCH 04 INOX	15 01 10	acciaio inox	156
	15 02 10		
	15 03 10		
	15 04 10		

Sono disponibili i disegni 3D sul sito www.vuototecnica.net

Rapporti di trasformazione: inch = $\frac{\text{mm}}{25.4}$; pounds = $\frac{\text{g}}{453.6} = \frac{\text{Kg}}{0.4536}$

GENERATORI DI VUOTO MULTISTADIO - GENERALITÀ

I generatori di vuoto multistadio di nostra produzione sono apparecchi atti a produrre una depressione massima del 90%, pari ad un grado di vuoto finale di 100 mbar assoluti, con diverse capacità d'aspirazione. Funzionano con l'impiego di aria compressa da 1 a 6 bar.

Principio di lavoro

Ogni eiettore è basato sul principio Venturi: il fluido d'alimentazione (aria compressa) viene fatto affluire ad alta velocità da un tubo convergente, nel fluido che deve essere estratto (volume d'aria d'aspirare); il miscuglio così formato viene avviato in due o tre tubi divergenti, dove la sua energia cinetica si trasforma in energia di pressione, atta a farlo penetrare nell'ambiente a pressione più alta (pressione atmosferica allo scarico).

Caratteristiche tecniche

Il vantaggio dei generatori di vuoto multistadio consiste nello sfruttare l'energia cinetica dell'aria compressa d'alimentazione, attraverso più eiettori in linea opportunamente dimensionati, prima di scaricarla nell'atmosfera. Questo sistema consente, a parità di portata, un minor consumo d'aria compressa rispetto ai generatori di vuoto monostadio.

La capacità d'aspirazione o portata è indirettamente proporzionale al differenziale di pressione esistente tra la pressione del fluido d'aspirare e quella esterna (pressione atmosferica).

Le ridotte dimensioni e la leggerezza rendono i generatori di vuoto multistadio compatti e poco ingombranti in rapporto alla loro grande capacità d'aspirazione.

L'assenza di parti in movimento li rende particolarmente silenziosi e ne consente l'uso continuo, senza sviluppo di calore.

Essendo alimentati solamente da aria compressa, sono antideflagranti e possono essere impiegati in ambienti di lavoro con temperature variabili da -20 a +80 °C.

Sono interamente realizzati con materiale inossidabili.

Per le loro caratteristiche, è sufficiente una buona filtrazione dell'aria compressa d'alimentazione e dell'aria aspirata, per eliminare qualsiasi forma di manutenzione.

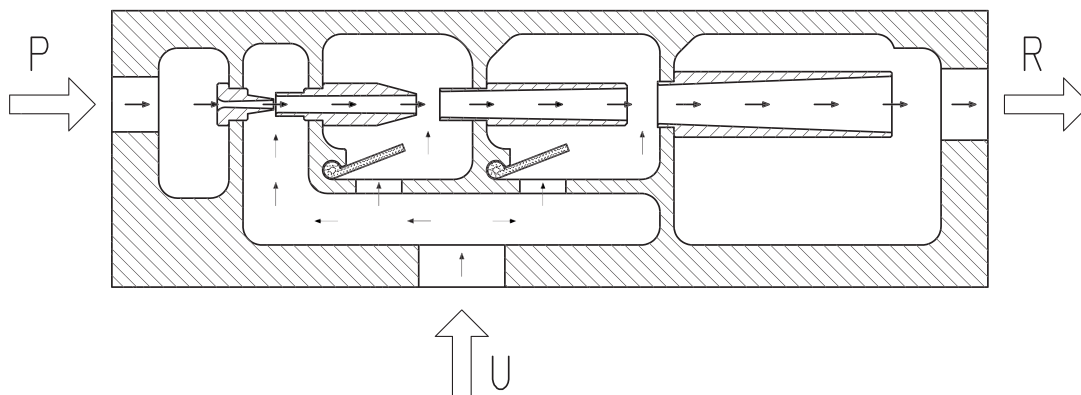

P=Connessione aria compressa
R=Scarico aria
U=Connessione vuoto

GENERATORI DI VUOTO MULTISTADIO SERIE M

Caratterizzati da eiettori multipli di nuova concezione, assemblati su piccoli moduli, questi generatori multistadio si distinguono per la loro grande capacità d'aspirazione, rapportata alle loro ridotte dimensioni d'ingombro.

Alimentati da aria compressa ad una pressione ottimale di 4 ÷ 5 bar, sono in grado di produrre una depressione massima pari all'85% ed una capacità d'aspirazione di 3,6 ÷ 18 mc/h, a secondo del numero dei moduli di cui sono costituiti.

Il filtro silenziatore è integrato al loro interno.

Sono interamente realizzati con leghe leggere anodizzate e possono essere installati in qualsiasi posizione. I generatori di vuoto multistadio di questa serie sono adatti per l'asservimento di sistemi di presa a ventose ed, in particolare, per il settore della robotica industriale, dove sono richiesti apparecchi con ottime prestazioni d'esercizio, ma con dimensioni e pesi ridottissimi.

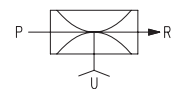
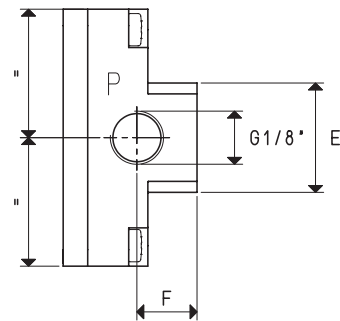
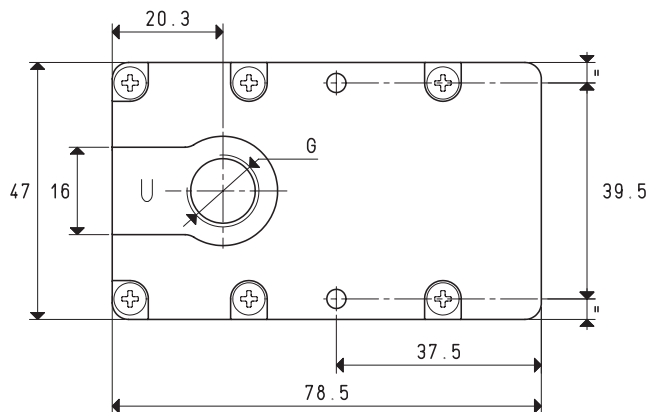
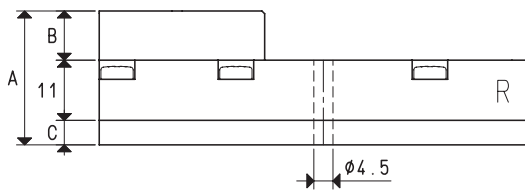

P=CONNESSIONE ARIA COMPRESSA R=SCARICO U=CONNESSIONE VUOTO

Art.		M 3	M 7
Quantità aria aspirata	mc/h	3	3.4
Massimo grado di vuoto	-kPa	62	82
Pressione finale	mbar ass.	380	180
Pressione di alimentazione	bar	3	4
Consumo di aria	NI/s	0.5	0.7
Temperatura di lavoro	°C	-10 / +80	
Livello di rumorosità	dB(A)	64	
Peso	g	109	
A		24.5	25.5
B		9	10
C		4.5	4.5
E	∅	20	24
F		11	12
G	∅	G1/4"	G3/8"
Ricambi			
Kit di guarnizioni e valvole a lamella	art.	00 KIT M 3	00 KIT M 7

N.B. Tutti i valori di vuoto indicati in tabella sono validi alla normale pressione atmosferica di 1013 mbar ed ottenuti con una pressione di alimentazione costante.

Rapporti di trasformazione: inch = $\frac{mm}{25.4}$; pounds = $\frac{g}{453.6} = \frac{Kg}{0.4536}$

Adattatori per filettature GAS - NPT disponibili a pag. 1.117

8.29



8



GENERATORI DI VUOTO MULTISTADIO M 3 e M 7

Portata d'aria (NI/s) ai diversi gradi di vuoto (-KPa)

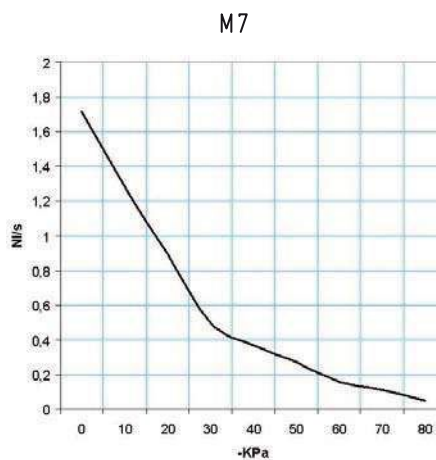
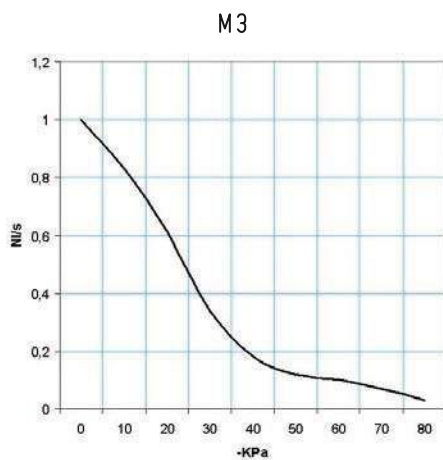

Generatore art.	Press. alim. bar	Consumo aria NI/s	Portata d'aria (NI/s) ai diversi gradi di vuoto (-KPa)										Vuoto max -KPa
			0	10	20	30	40	50	60	70	80		
M 3	5.0	0.8	1.00	0.83	0.61	0.34	0.18	0.12	0.10	0.07	0.03	85	
M 7	5.0	1.4	1.72	1.28	0.89	0.50	0.37	0.27	0.16	0.11	0.05	85	

Tempi di evacuazione (ms/l = s/m³) ai diversi gradi di vuoto (-KPa)

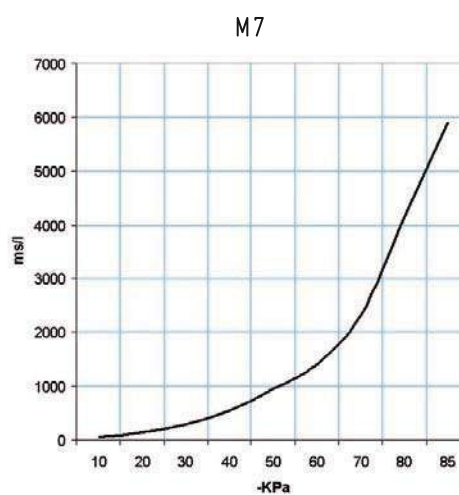
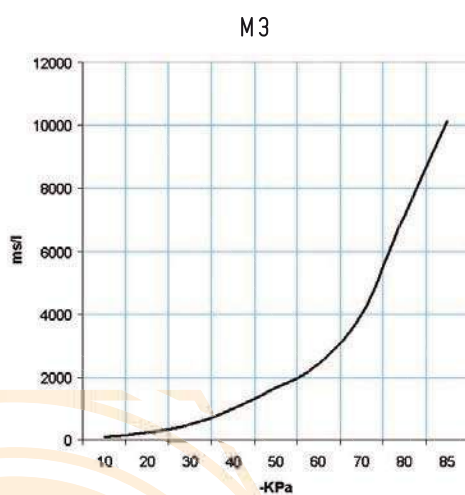

Generatore art.	Press. alim. bar	Consumo aria NI/s	Tempi di evacuazione (ms/l = s/m³) ai diversi gradi di vuoto (-KPa)										Vuoto max -KPa
			10	20	30	40	50	60	70	80	85		
M 3	5.0	0.8	106	244	491	969	1642	2398	4004	7128	10122	85	
M 7	5.0	1.4	61	142	285	563	954	1394	2328	4144	5885	85	

Sono disponibili i disegni 3D sul sito www.vuototecnica.net



GENERATORI DI VUOTO MULTISTADIO M 10, M 14 e M 18

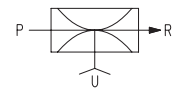
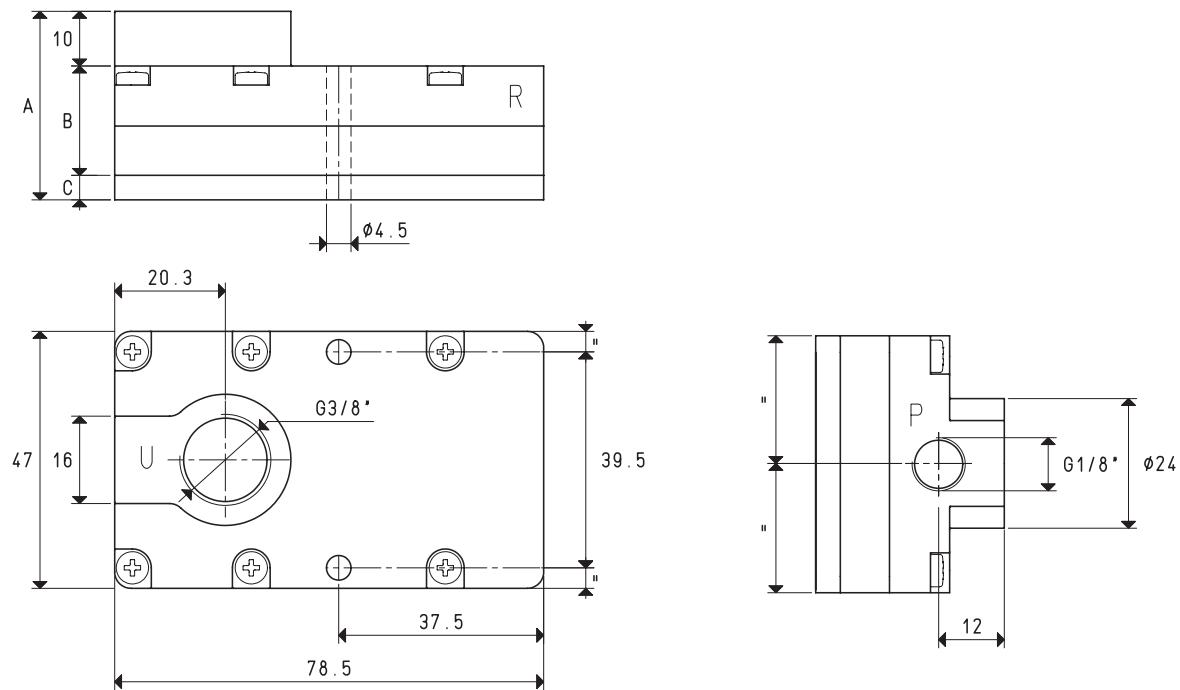

Art.	P=CONNESSIONE ARIA COMPRESSA	R=SCARICO		U=CONNESSIONE VUOTO						
		M 10	M 14	M 10	M 14	M 18				
Quantità aria aspirata	mc/h	7.7	8.5	9.4	10.2	11.6	12.6	14.8	16.5	18.0
Massimo grado di vuoto	-KPa	62	82	85	62	82	85	62	82	85
Pressione finale	mbar ass.	380	180	150	380	180	150	380	180	150
Pressione di alimentazione	bar	3	4	5	3	4	5	3	4	5
Consumo di aria	Nl/s	1.2	1.6	1.9	1.7	2.1	2.5	2.3	2.9	3.6
Temperatura di lavoro	°C			-10 / +80			-10 / +80			-10 / +80
Livello di rumorosità	dB(A)			72			72			76
Peso	g			144			145			150
A				34.5			34.5			44.5
B				20			20			30
C				4.5			4.5			4.5
Ricambi										
Kit di guarnizioni e valvole a lamella	art.			00 KIT M 10			00 KIT M 14			00 KIT M 18

N.B. Tutti i valori di vuoto indicati in tabella sono validi alla normale pressione atmosferica di 1013 mbar ed ottenuti con una pressione di alimentazione costante.

Sono disponibili i disegni 3D sul sito www.vuototecnica.net

Rapporti di trasformazione: inch = $\frac{mm}{25.4}$; pounds = $\frac{g}{453.6} = \frac{Kg}{0.4536}$

Adattatori per filettature GAS - NPT disponibili a pag. 1.117

GENERATORI DI VUOTO MULTISTADIO M 10, M 14 e M 18

Portata d'aria (NI/s) ai diversi gradi di vuoto (-KPa)

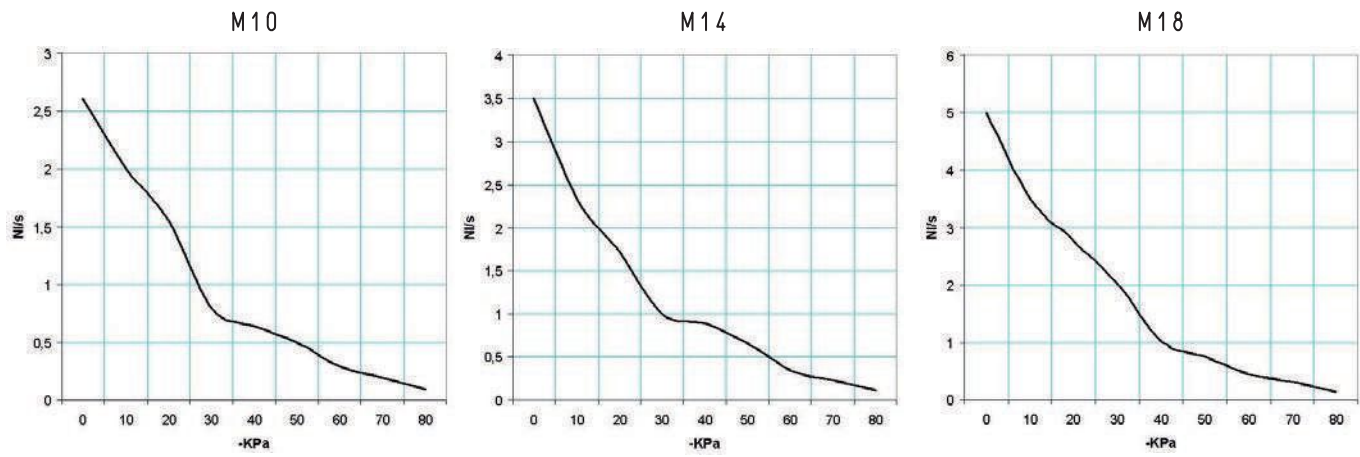

Generatore art.	Press. alim. bar	Consumo aria NI/s	Portata d'aria (NI/s) ai diversi gradi di vuoto (-KPa)										Vuoto max -KPa
			0	10	20	30	40	50	60	70	80		
M 10	5.0	1.9	2.61	2.00	1.55	0.80	0.64	0.50	0.29	0.19	0.09	85	
M 14	5.0	2.5	3.50	2.33	1.72	1.00	0.89	0.67	0.35	0.24	0.11	85	
M 18	5.0	3.6	5.00	3.50	2.78	2.02	1.02	0.75	0.44	0.30	0.14	85	

Tempi di evacuazione (ms/l = s/m³) ai diversi gradi di vuoto (-KPa)

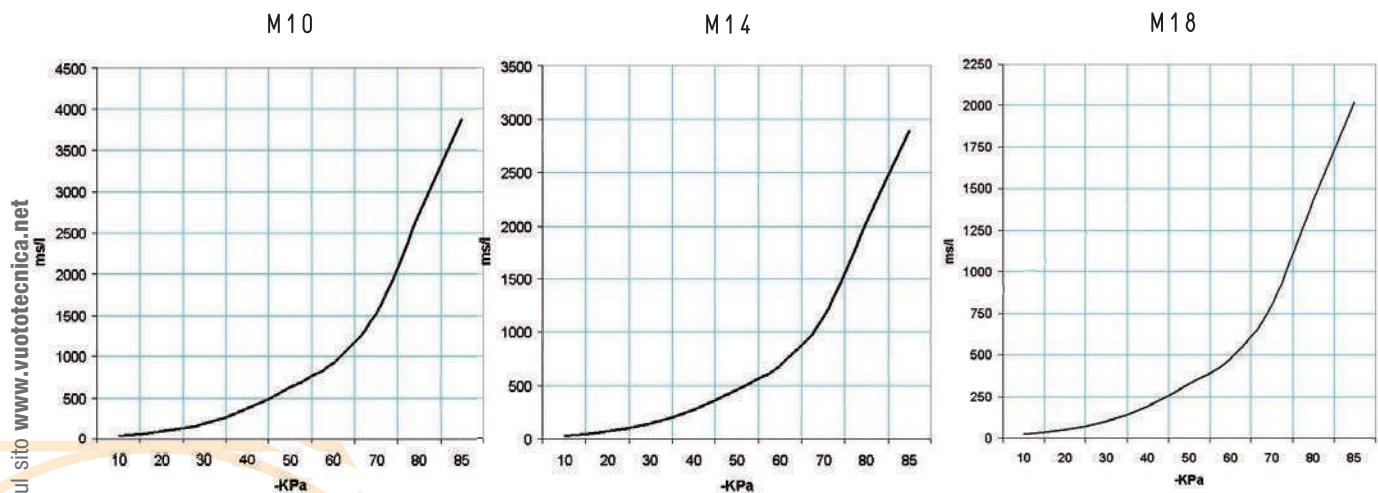

Generatore art.	Press. alim. bar	Consumo aria NI/s	Tempi di evacuazione (ms/l = s/m³) ai diversi gradi di vuoto (-KPa)										Vuoto max -KPa
			10	20	30	40	50	60	70	80	85		
M 10	5.0	1.9	40	93	188	371	629	918	1534	2731	3878	85	
M 14	5.0	2.5	30	69	140	276	469	685	1144	2036	2892	85	
M 18	5.0	3.6	21	48	98	193	327	478	799	1423	2020	85	

Sono disponibili i disegni 3D sul sito www.vuototecnica.net



GENERATORI DI VUOTO MULTISTADIO SERIE M.. SSX

Sono gli stessi generatori di vuoto della serie M descritti in precedenza, con le medesime caratteristiche tecniche; si differenziano per la loro maggiore silenziosità.

Su questi, infatti, oltre al silenziatore integrato al loro interno, viene installato esternamente un silenziatore SSX, in grado di abbattere ulteriormente la rumorosità.

L'impiego è lo stesso della serie M, ma questi generatori sono consigliati quando nell'ambiente di lavoro il livello di rumorosità deve essere mantenuto entro valori molto bassi.

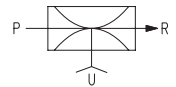
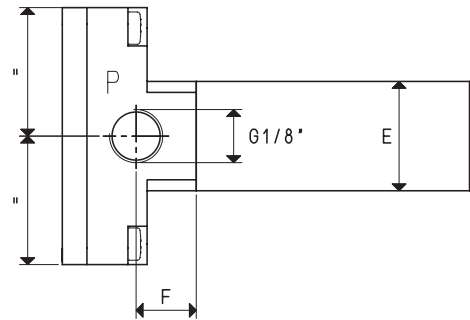
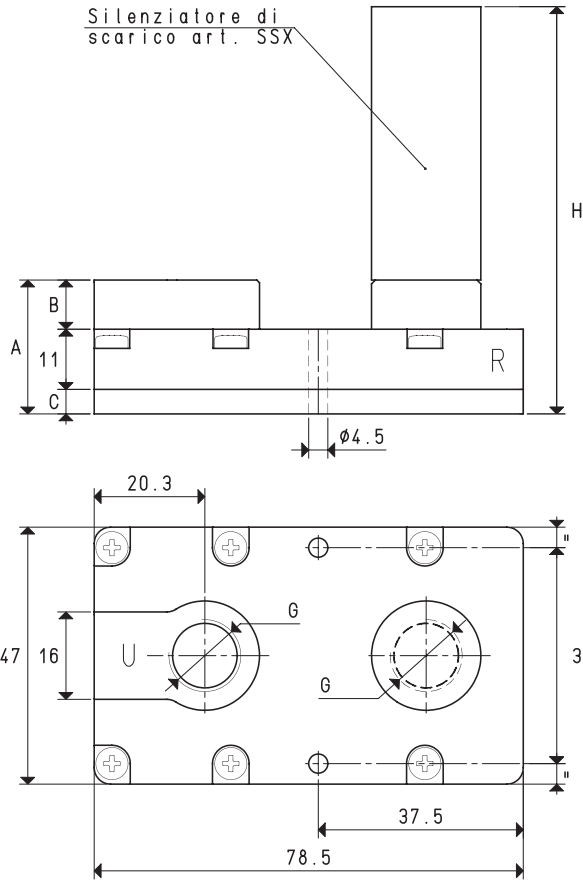

P=CONNESSIONE ARIA COMPRESSA R=SCARICO U=CONNESSIONE VUOTO

Art.		M 3 SSX			M 7 SSX		
Quantità di aria aspirata	mc/h	3.0	3.4	3.6	5.4	5.8	6.2
Massimo grado di vuoto	-kPa	62	82	85	62	82	85
Pressione finale	mbar ass.	380	180	150	380	180	150
Pressione di alimentazione	bar	3	4	5	3	4	5
Consumo di aria	NI/s	0.5	0.7	0.8	0.8	1.2	1.4
Temperatura di lavoro	°C			-10 / +80			-10 / +80
Livello di rumorosità	dB(A)			52			58
Peso	g			109			111
A				24.5			25.5
B				9			10
C				4.5			4.5
E	∅			20			29
F				11			12
G	∅			G1/4"			G3/8"
H				74.5			97.5
Ricambi							
Silenziatore	art.			SSX 1/4"			SSX 3/8"
Kit di guarnizioni e valvole a lamella	art.			00 KIT M 3			00 KIT M 7

N.B. Tutti i valori di vuoto indicati in tabella sono validi alla normale pressione atmosferica di 1013 mbar ed ottenuti con una pressione di alimentazione costante.

Rapporti di trasformazione: inch = $\frac{mm}{25.4}$; pounds = $\frac{g}{453.6} = \frac{Kg}{0.4536}$

Adattatori per filettature GAS - NPT disponibili a pag. 1.117

8.33



8



GENERATORI DI VUOTO MULTISTADIO M 3 SSX e M 7 SSX

Portata d'aria (NI/s) ai diversi gradi di vuoto (-KPa)

M3 SSX

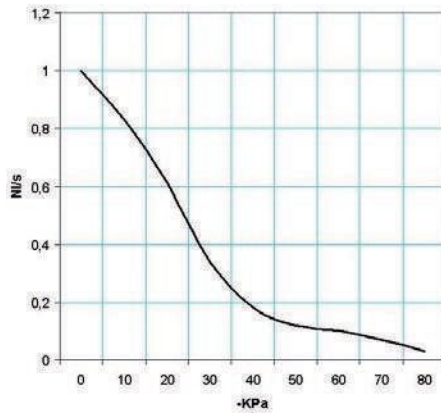

M7 SSX

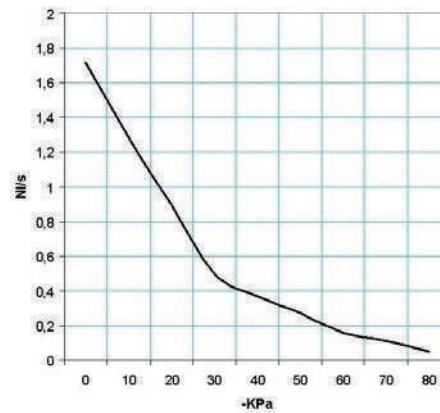

Generatore art.	Press. alim. bar	Consumo aria NI/s	Portata d'aria (NI/s) ai diversi gradi di vuoto (-KPa)										Vuoto max -KPa
			0	10	20	30	40	50	60	70	80		
M 3 SSX	5.0	0.8	1.00	0.83	0.61	0.34	0.18	0.12	0.10	0.07	0.03	85	
M 7 SSX	5.0	1.4	1.72	1.28	0.89	0.50	0.37	0.27	0.16	0.11	0.05	85	

Tempi di evacuazione (ms/l = s/m³) ai diversi gradi di vuoto (-KPa)

M3 SSX

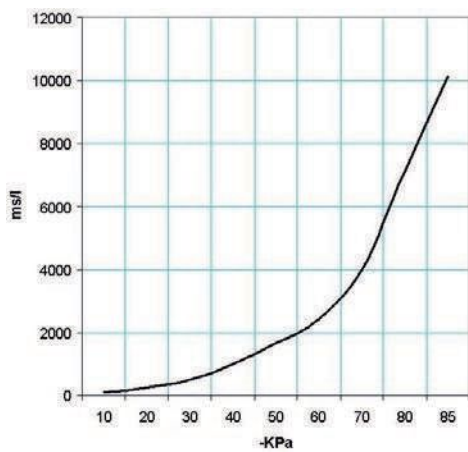

M7 SSX

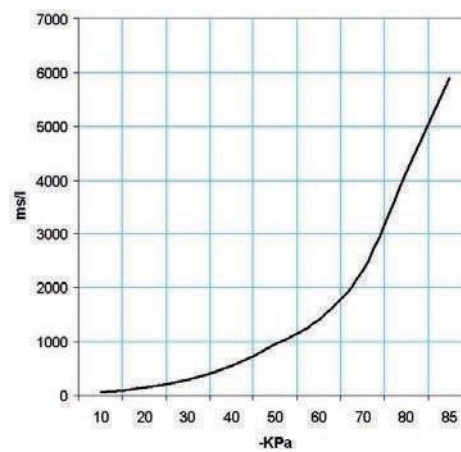

Generatore art.	Press. alim. bar/NI/s	Consumo aria 10	Tempi di evacuazione (ms/l = s/m³) ai diversi gradi di vuoto (-KPa)										Vuoto max -KPa
			2030	40	50	60	7080	85					
M 3 SSX	5.0	0.8	106	244	491	969	1642	2398	4004	7128	10122	85	
M 7 SSX	5.0	1.4	61	142	285	563	954	1394	2328	4144	5885	85	

Accessori inclusi

Silenziatore art. SSX 1/4' su M3

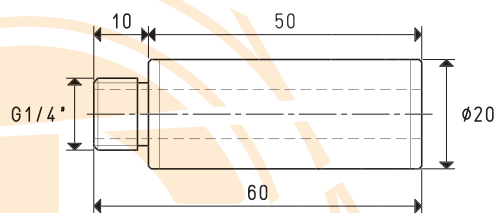

Silenziatore art. SSX 3/8' su M7

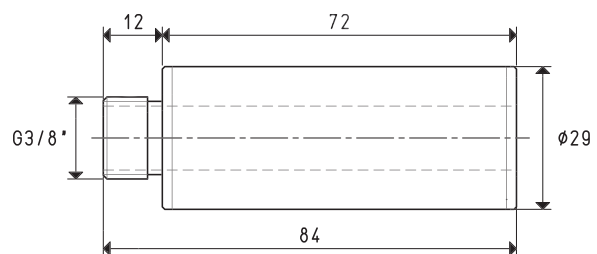

Sono disponibili i disegni 3D sul sito www.vuototecnica.net

GENERATORI DI VUOTO MULTISTADIO M 10 SSX, M 14 SSX e M 18 SSX

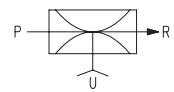
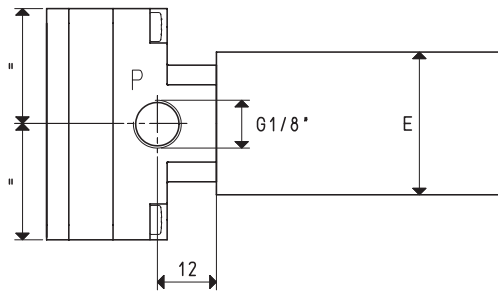
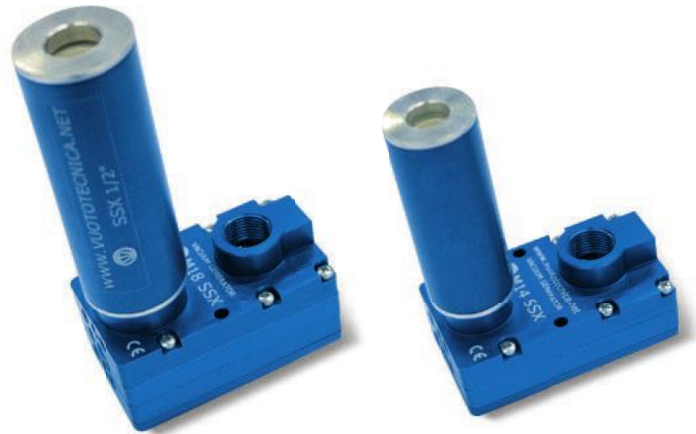
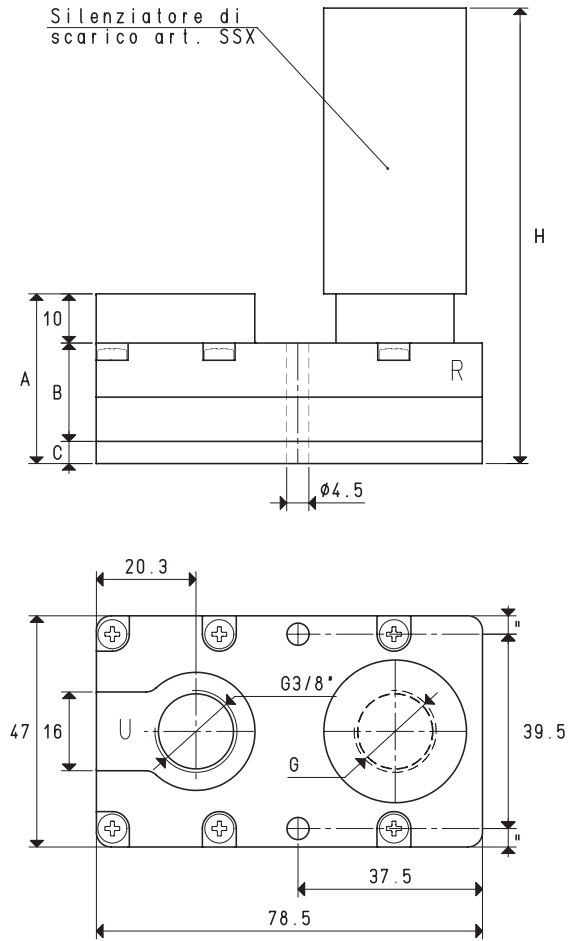

P=CONNESSIONE ARIA COMPRESSA R=SCARICO U=CONNESSIONE VUOTO

Art.				M 10 SSX		M 14 SSX		M 18 SSX		
Quantità di aria aspirata	mc/h	7.7	8.5	9.4	10.2	11.5	12.6	14.8	16.5	18.0
Massimo grado di vuoto	-KPa	62	82	85	62	82	85	62	82	85
Pressione finale	mbar ass.	380	180	150	380	180	150	380	180	150
Pressione di alimentazione	bar	3	4	5	3	4	5	3	4	5
Consumo di aria	NI/s	1.2	1.6	1.9	1.7	2.1	2.5	2.3	2.9	3.6
Temperatura di lavoro	°C			-10 / +80		-10 / +80			-10 / +80	
Livello di rumorosità	dB(A)			60		62			66	
Peso	g			144		145			150	
A				34.5		34.5			44.5	
B				20		20			30	
C				4.5		4.5			4.5	
E	Ø			29		29			35	
G	Ø			G3/8"		G3/8"			G1/2"	
H				106.5		106.5			136.5	
Ricambi										
Silenziatore	art.			SSX 3/8"		SSX 3/8"			SSX 1/2"	
Kit di guarnizioni e valvole a lamella	art.			00 KIT M 10		00 KIT M 14			00 KIT M 18	

N.B. Tutti i valori di vuoto indicati in tabella sono validi alla normale pressione atmosferica di 1013 mbar ed ottenuti con una pressione di alimentazione costante.

Sono disponibili i disegni 3D sul sito www.vuototecnica.net



GENERATORI DI VUOTO MULTISTADIO M 10 SSX, M 14 SSX e M 18 SSX

Portata d'aria (NI/s) ai diversi gradi di vuoto (-KPa)

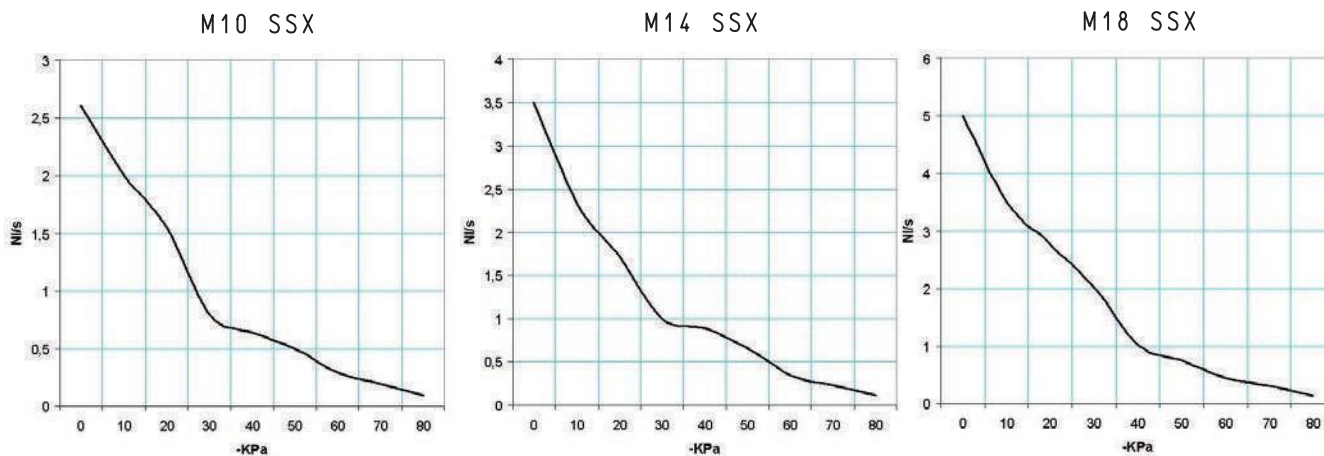

Generatore art.	Press. alim. bar	Consumo aria NI/s	Portata d'aria (NI/s) ai diversi gradi di vuoto (-KPa)										Vuoto max -KPa
			0	10	20	30	40	50	60	70	80	85	
M 10 SSX	5.0	1.9	2.61	2.00	1.55	0.80	0.64	0.50	0.29	0.19	0.09	0.09	85
M 14 SSX	5.0	2.5	3.50	2.33	1.72	1.00	0.89	0.67	0.35	0.24	0.11	0.11	85
M 18 SSX	5.0	3.6	5.00	3.50	2.78	2.02	1.02	0.75	0.44	0.30	0.14	0.14	85

Tempi di evacuazione (ms/l = s/m³) ai diversi gradi di vuoto (-KPa)

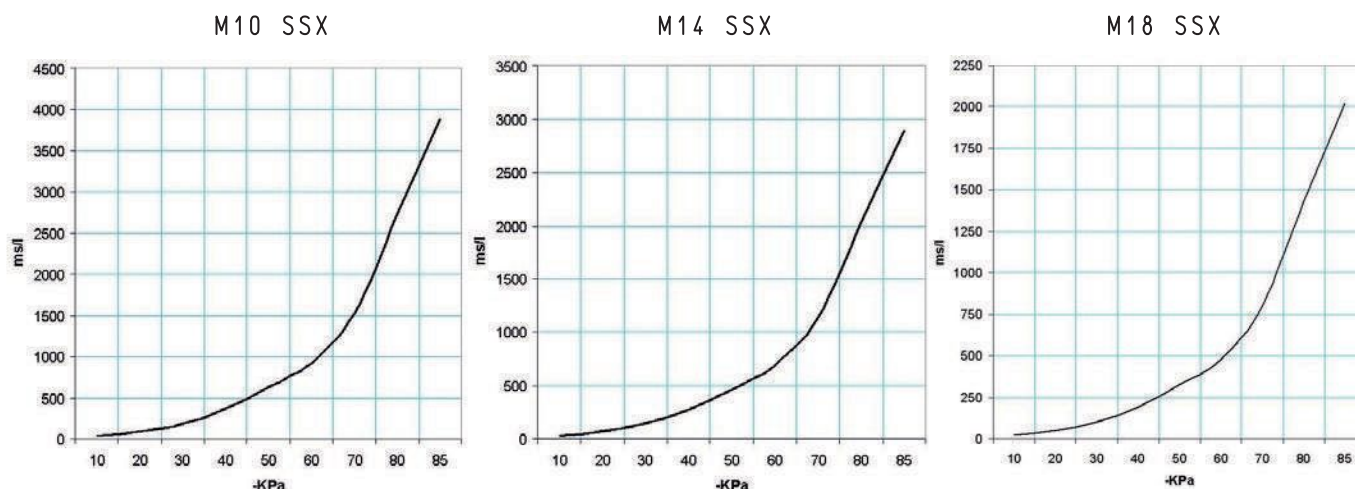

Generatore art.	Press. alim. bar	Consumo aria NI/s	Tempi di evacuazione (ms/l = s/m³) ai diversi gradi di vuoto (-KPa)										Vuoto max -KPa
			10	20	30	40	50	60	70	80	85	85	
M 10 SSX	5.0	1.9	40	93	188	371	629	918	1534	2731	3878	3878	85
M 14 SSX	5.0	2.5	30	69	140	276	469	685	1144	2036	2892	2892	85
M 18 SSX	5.0	3.6	21	48	98	193	327	478	799	1423	2020	2020	85

Accessori inclusi

Silenziatore art. SSX 3/8" su M10 e M14

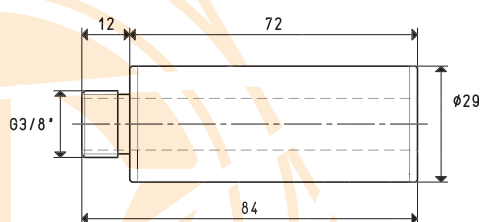

Silenziatore art. SSX 3/8" su M18

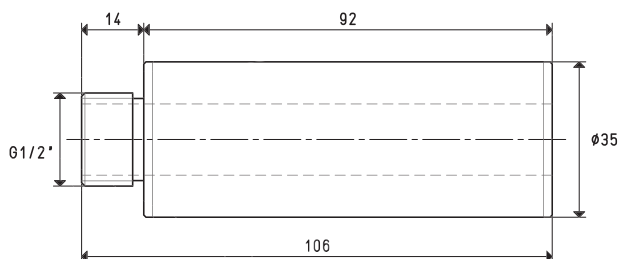

Sono disponibili i disegni 3D sul sito www.vuototecnica.net

8.36

Rapporti di trasformazione: inch = $\frac{\text{mm}}{25.4}$; pounds = $\frac{\text{g}}{453.6} = \frac{\text{Kg}}{0.4536}$

Adattatori per filettature GAS - NPT disponibili a pag. 1.117



8



SUPPORTI DI FISSAGGIO PER GENERATORI DI VUOTO MULTISTADIO

I supporti illustrati e descritti in questa pagina sono realizzati, di serie, in alluminio anodizzato ma, su richiesta, possono essere forniti anche in acciaio inox. I supporti servono a fissare i generatori di vuoto multistadio della serie M all'automatismo, tramite un perno cilindrico scanalato o un perno sferico, la cui sede dovrà essere ricavata nell'automatismo stesso. Sono adatti ai sistemi di presa robotizzati e consentono l'installazione rapida dei generatori di vuoto sugli appositi profili impiegati nel settore automotive.

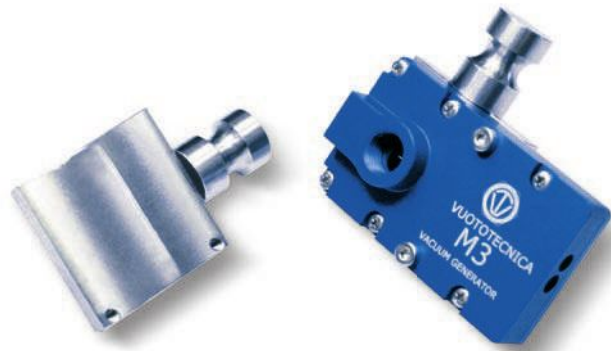
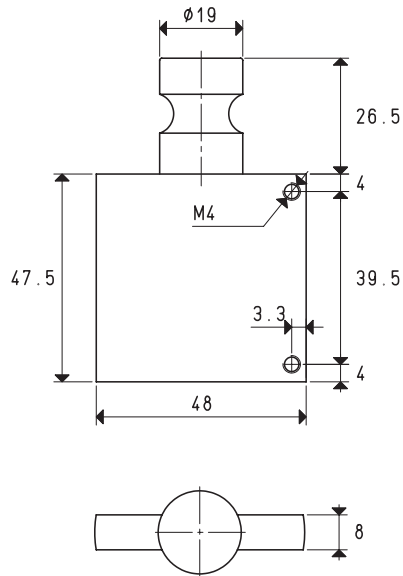

Art.	Per generatori	Materiale	Peso g
00 FCH 23	M 3 - M 7 - M 10 - M 14 - M 18	alluminio	63
00 FCH 22	M 3 - M 7 - M 10 - M 14 - M 18	acciaio inox	191

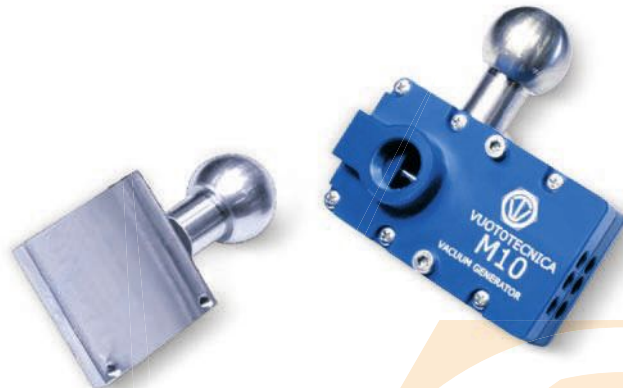
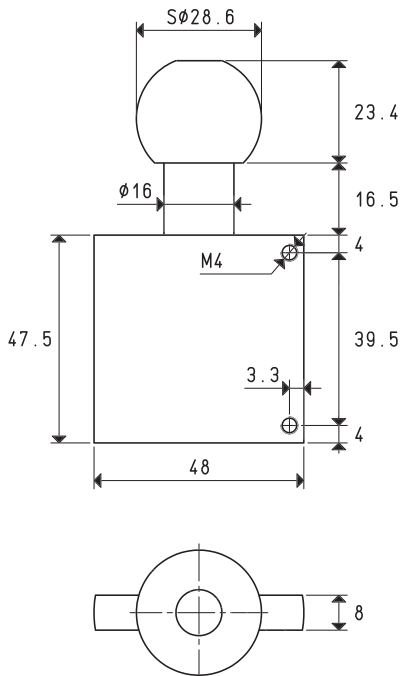

Art.	Per generatori	Materiale	Peso g
00 FCH 13	M 3 - M 7 - M 10 - M 14 - M 18	alluminio	85
00 FCH 12	M 3 - M 7 - M 10 - M 14 - M 18	acciaio inox	256

Sono disponibili i disegni 3D sul sito www.vuototecnica.net



GENERATORI DI VUOTO MULTISTADIO E MULTIFUNZIONE SERIE MVG

Questi generatori sono vere e proprie unità di vuoto autonome, in grado di asservire completamente un sistema di presa a depressione. Si distinguono per la loro compattezza e per la grande capacità d'aspirazione, rapportata alle loro ridotte dimensioni d'ingombro. Sono costituiti da un monoblocco d'alluminio anodizzato, sul quale sono assemblati:

- Un generatore di vuoto multistadio, modulare e silenziato.
- Una microelettrovalvola per l'alimentazione dell'aria compressa al generatore.
- Una microelettrovalvola per il soffiaggio dell'aria compressa d'espulsione.
- Un regolatore di flusso a vite per il dosaggio dell'aria d'espulsione.
- Una valvola di ritegno unidirezionale, posta sull'aspirazione, per il mantenimento del vuoto all'utilizzo in mancanza di corrente elettrica.
- Un vacuostato digitale con display e led di segnalazione delle commutazioni, idoneo a gestire l'alimentazione dell'aria compressa e di fornire un segnale per l'avvio ciclo in sicurezza.
- Un distributore d'alluminio anodizzato, con le connessioni per il vuoto ed un filtro integrato facilmente ispezionabile.

Attivando la microelettrovalvola d'alimentazione dell'aria compressa, il generatore crea vuoto all'utilizzo; al raggiungimento del valore massimo prestabilito, il vacuostato, intervenendo sulla bobina elettrica della microelettrovalvola, interrompe l'alimentazione dell'aria e la ripristina quando il valore di vuoto scende al di sotto del valore minimo.

Questa modulazione, oltre a mantenere il grado di vuoto entro i valori di sicurezza prestabiliti (isteresi), consente un notevole risparmio di aria compressa.

Un secondo segnale del vacuostato, anch'esso regolabile e indipendente dal primo, può essere impiegato per consentire l'avvio del ciclo quando il grado di vuoto raggiunto è quello idoneo all'utilizzo. Terminato il ciclo di lavoro, si disattiva la microelettrovalvola di alimentazione dell'aria al generatore e, contemporaneamente, si attiva la microelettrovalvola d'espulsione per il ripristino rapido della pressione atmosferica all'utilizzo.

I generatori di vuoto multifunzione MVG possono essere installati in qualsiasi posizione e sono adatti per l'asservimento di sistemi di presa a ventose, per movimentare lamiera, vetri, marmi, ceramiche, plastica, cartoni, legno, ecc. ed in particolare per il settore della robotica industriale, dove sono richiesti apparecchi con ottime prestazioni, ma con dimensioni e pesi ridottissimi.



GENERATORI DI VUOTO MULTISTADIO E MULTIFUNZIONE MVG 3 e MVG 7

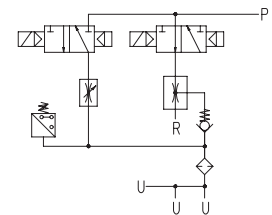
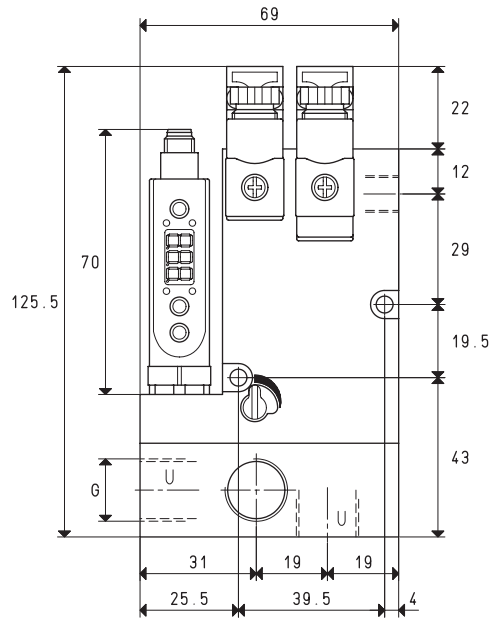
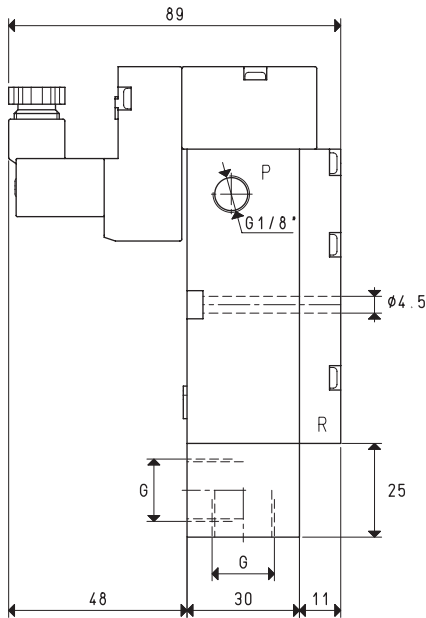

P=CONNESSIONE ARIA COMPRESSA R=SCARICO U=CONNESSIONE VUOTO

Art.		MVG 3					MVG 7
Quantità di aria aspirata	mc/h	2.8	3.0	3.2	5.6	6.0	6.6
Massimo grado di vuoto	-KPa	50	70	85	50	70	85
Pressione finale	mbar ass.	500	300	150	500	300	150
Pressione di alimentazione	bar	3	4	5	3	4	5
Consumo di aria	NI/s	0.5	0.6	0.8	0.8	1.0	1.3
Max quantità d'aria soffiata a 5 bar	l/min			205			205
Posizione elettrovalvola d'alimentazione	NO/NC			NO			NO
Posizione elettrovalvola d'espulsione	NC			NC			NC
Tensione d'alimentazione	V			24 DC			24 DC
Assorbimento elettrico	W			2 x 2			2 x 2
Uscita vacuostato				PNP			PNP
Grado di protezione	IP			65			65
Temperatura di utilizzo	°C			-10 / +60			-10 / +60
Livello di rumorosità	dB(A)			66			70
Peso	Kg			0.666			0.670
G	Ø			G1/4"			G3/8"

N.B. Per ordinare il generatore: con elettrovalvola d'alimentazione NC, indicare il codice MVG .. NC;
 senza vacuostato digitale, indicare il codice MVG .. SV;
 senza elettrovalvola d'espulsione, indicare il codice MVG .. SC.

N.B. Tutti i valori di vuoto indicati in tabella sono validi alla normale pressione atmosferica di 1013 mbar ed ottenuti con una pressione di alimentazione costante.

Sono disponibili i disegni 3D sul sito www.vuototecnica.net

Rapporti di trasformazione: inch = $\frac{mm}{25.4}$; pounds = $\frac{g}{453.6} = \frac{Kg}{0.4536}$

Adattatori per filettature GAS - NPT disponibili a pag. 1.117

GENERATORI DI VUOTO MULTIFUNZIONE MVG 3 e MG 7

Portata d'aria (Nl/s) ai diversi gradi di vuoto (-KPa)

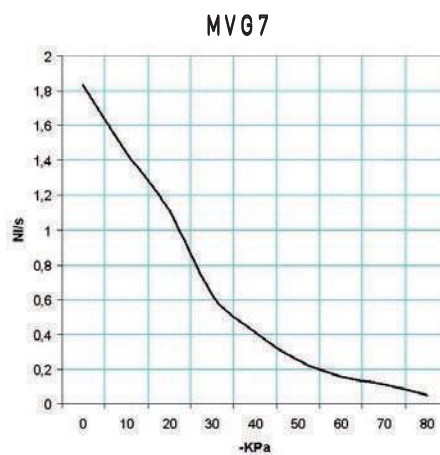
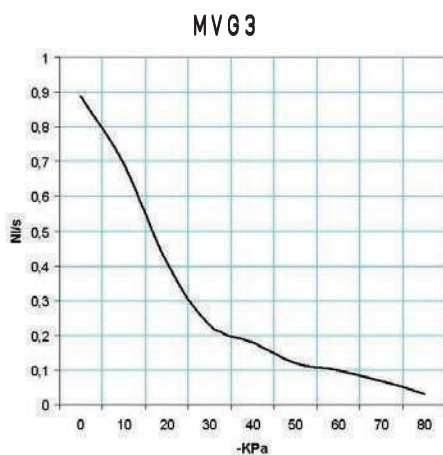

Generatore art.	Press. alim. bar	Consumo aria Nl/s	Portata d'aria (Nl/s) ai diversi gradi di vuoto (-KPa)										Vuoto max -KPa
			0	10	20	30	40	50	60	70	80		
MVG 3	5.0	0.8	0.89	0.69	0.41	0.23	0.18	0.12	0.10	0.07	0.03	85	
MVG 7	5.0	1.3	1.72	1.44	1.11	0.63	0.41	0.25	0.16	0.11	0.05	85	

Tempi di evacuazione (ms/l = s/m³) ai diversi gradi di vuoto (-KPa)

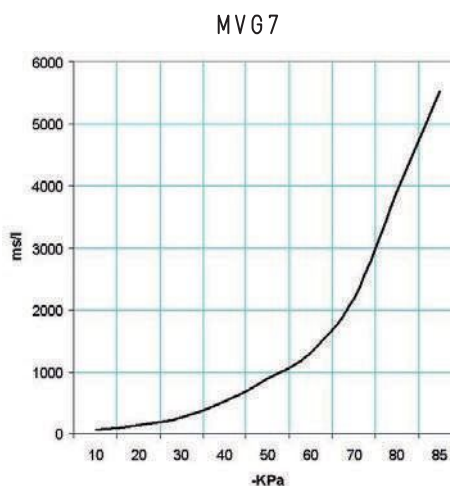
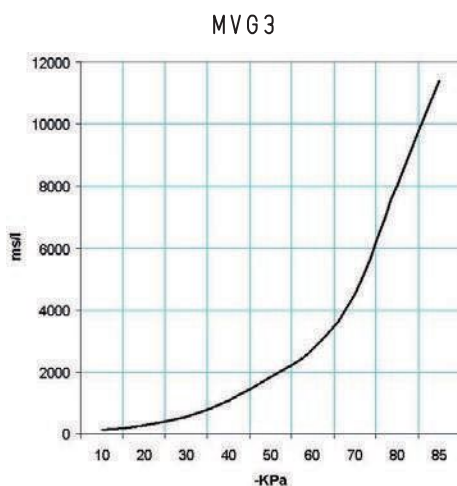

Generatore art.	Press. alim. bar	Consumo aria Nl/s	Tempi di evacuazione (ms/l = s/m³) ai diversi gradi di vuoto (-KPa)										Vuoto max -KPa
			10	20	30	40	50	60	70	80	85		
MVG 3	5.0	0.8	119	274	552	1088	1845	2694	4499	8009	11373	85	
MVG 7	5.0	1.3	58	133	268	529	897	1310	2188	3895	5531	85	

ACCESSORI E RICAMBI A RICHIESTA

Art.	MVG 3	MVG 7
Kit di guarnizioni e valvole a lamella	art. 00 KIT MVG 3	art. 00 KIT MVG 7
Cavo di collegamento elettrico, con connettore assiale, per vacuostato		00 12 20
Cavo di collegamento elettrico, con connettore radiale, per vacuostato		00 12 21
Set di cavi di collegamento elettrico, con dispositivo di risparmio energetico integrato NO e connettori		00 15 202
Set di cavi di collegamento elettrico, con dispositivo di risparmio energetico integrato NC e connettori		00 15 203
Vacuostato digitale		12 10 10
Elettrovalvola d'alimentazione NO		00 15 155
Elettrovalvola d'alimentazione NC		00 15 156

8.40



8



GENERATORI DI VUOTO MULTISTADIO E MULTIFUNZIONE MVG 10 e MVG 14

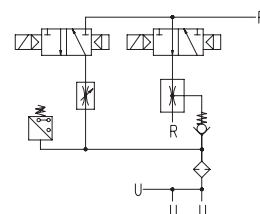
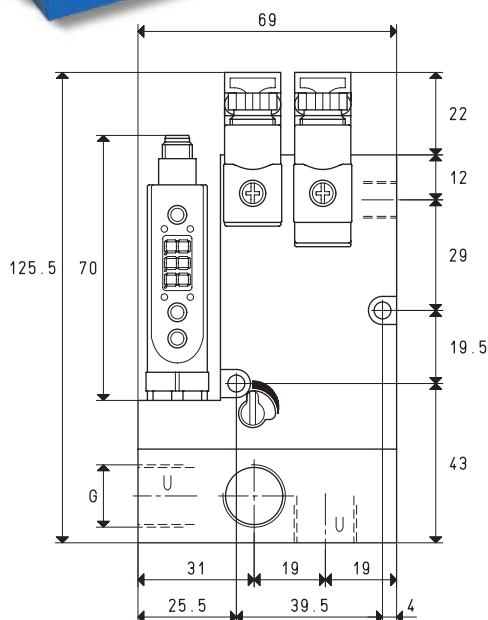
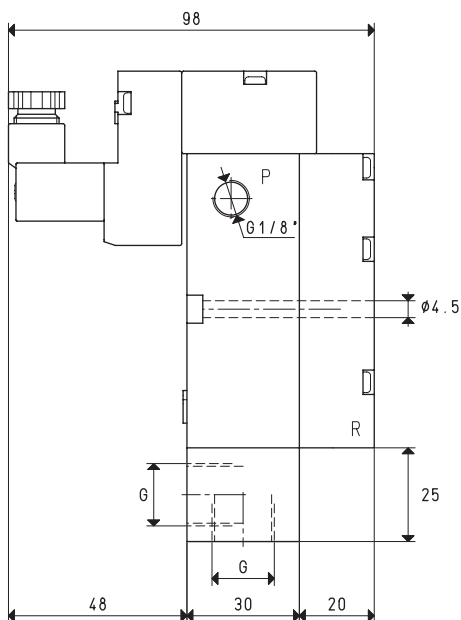

P=CONNESSIONE ARIA COMPRESSA R=SCARICO U=CONNESSIONE VUOTO

Art.		MVG 10				MVG 14	
Quantità di aria aspirata	mc/h	7.7	8.4	9.2	10.2	11.2	12.2
Massimo grado di vuoto	-KPa	50	70	85	50	70	85
Pressione finale	mbar ass.	500	300	150	500	300	150
Pressione di alimentazione	bar	3	4	5	3	4	5
Consumo di aria	NI/s	0.9	1.3	1.7	1.3	1.7	2.1
Max quantità d'aria soffiata a 5 bar	l/min			205			205
Posizione elettrovalvola d'alimentazione	NO/NC			NO			NO
Posizione elettrovalvola d'espulsione	NC			NC			NC
Tensione d'alimentazione	V			24 DC			24 DC
Assorbimento elettrico	W			1.4 x 2			1.4 x 2
Uscita vacuostato				PNP			PNP
Grado di protezione	IP			65			65
Temperatura di utilizzo	°C			-10 / +60			-10 / +60
Livello di rumorosità	dB(A)			62			70
Peso	Kg			0.716			0.720
G	Ø			G3/8"			G3/8"

N.B. Per ordinare il generatore: con elettrovalvola d'alimentazione NC, indicare il codice MVG .. NC;
 senza vacuostato digitale, indicare il codice MVG .. SV;
 senza elettrovalvola d'espulsione, indicare il codice MVG .. SC.

N.B. Tutti i valori di vuoto indicati in tabella sono validi alla normale pressione atmosferica di 1013 mbar ed ottenuti con una pressione di alimentazione costante.

Rapporti di trasformazione: inch = $\frac{mm}{25.4}$; pounds = $\frac{g}{453.6} = \frac{Kg}{0.4536}$

Adattatori per filettature GAS - NPT disponibili a pag. 1.117



GENERATORI DI VUOTO MULTIFUNZIONE MVG 10 e MVG 14

Portata d'aria (NI/s) ai diversi gradi di vuoto (-KPa)

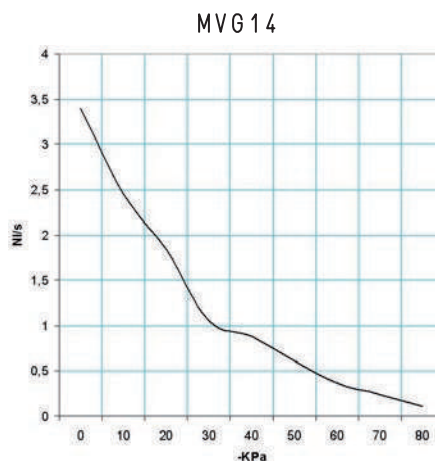
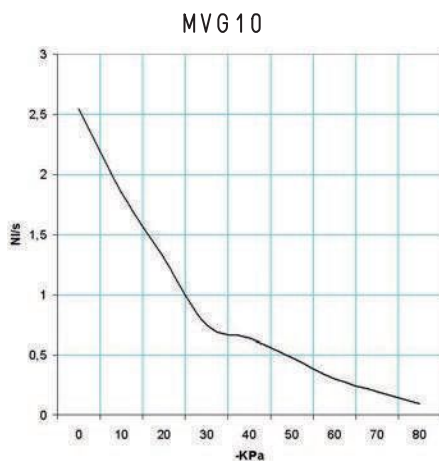

Generatore art.	Press. alim. bar	Consumo aria NI/s	Portata d'aria (NI/s) ai diversi gradi di vuoto (-KPa)										Vuoto max -KPa
			0	10	20	30	40	50	60	70	80		
MVG 10	5.0	1.7	2.55	1.85	1.30	0.75	0.64	0.48	0.30	0.20	0.09	85	
MVG 14	5.0	2.1	3.40	2.45	1.84	1.05	0.88	0.61	0.36	0.24	0.11	85	

Tempi di evacuazione (ms/l = s/m³) ai diversi gradi di vuoto (-KPa)

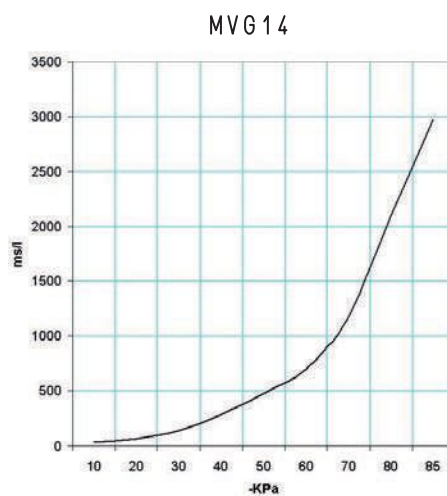
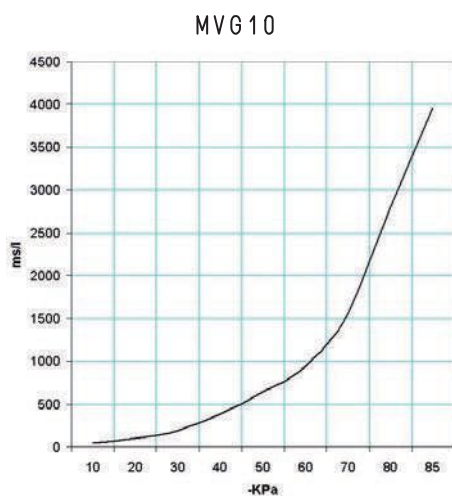

Generatore art.	Press. alim. bar	Consumo aria NI/s	Tempi di evacuazione (ms/l = s/m³) ai diversi gradi di vuoto (-KPa)										Vuoto max -KPa
			10	20	30	40	50	60	70	80	85		
MVG 10	5.0	1.7	41	95	192	379	642	938	1567	2790	3962	85	
MVG 14	5.0	2.1	31	71	144	284	482	704	1175	2092	2971	85	

ACCESSORI E RICAMBI A RICHIESTA

Art.	MVG 10	MVG 14
Kit di guarnizioni e valvole a lamella	art. 00 KIT MVG 10	art. 00 KIT MVG 14
Cavo di collegamento elettrico, con connettore assiale, per vacuostato	art.	00 12 20
Cavo di collegamento elettrico, con connettore radiale, per vacuostato	art.	00 12 21
Set di cavi di collegamento elettrico, con dispositivo di risparmio energetico integrato NO e connettori	art.	00 15 202
Set di cavi di collegamento elettrico, con dispositivo di risparmio energetico integrato NC e connettori	art.	00 15 203
Vacuostato digitale	art.	12 10 10
Elettrovalvola d'alimentazione NO	art.	00 15 155
Elettrovalvola d'alimentazione NC	art.	00 15 156

8.42



8



ACCESSORI E RICAMBI PER GENERATORI DI VUOTO MULTISTADIO E MULTIFUNZIONE, SERIE MVG

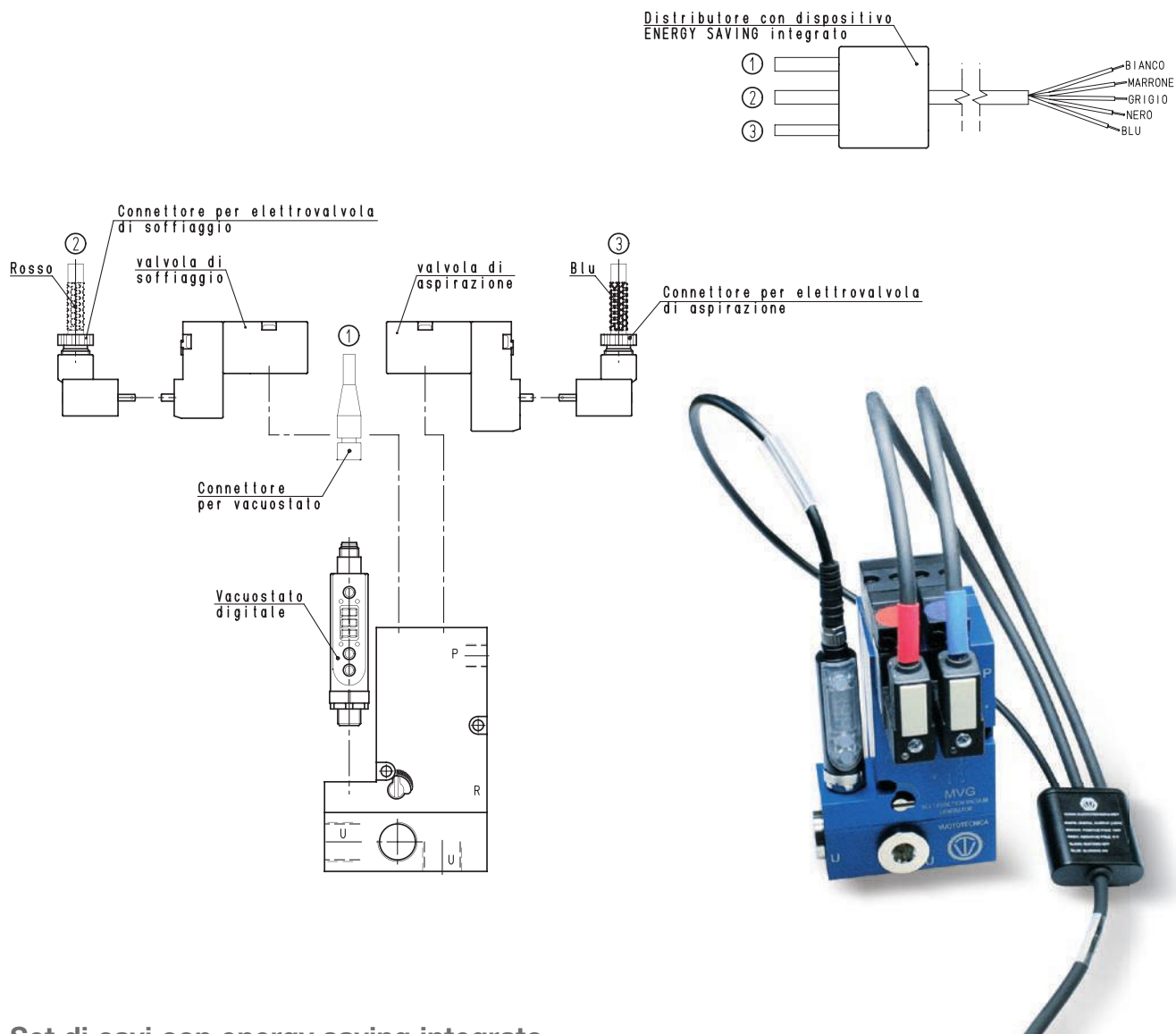

Set di cavi con energy saving integrato

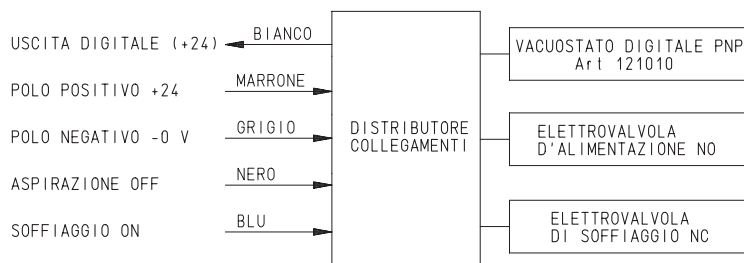

Art.	Descrizione
00 15 202	<p>Set di cavi con dispositivo energy saving integrato per l'allacciamento a:</p> <ul style="list-style-type: none"> - Vacuostato digitale - Microelettrovalvola d'alimentazione NO - Microelettrovalvola di espulsione NC <p>Lunghezza cavo = 5 mt.</p>

Sono disponibili i disegni 3D sul sito www.vuototecnica.net



ACCESSORI E RICAMBI PER GENERATORI DI VUOTO MULTISTADIO E MULTIFUNZIONE, SERIE MVG

Set di cavi con energy saving integrato

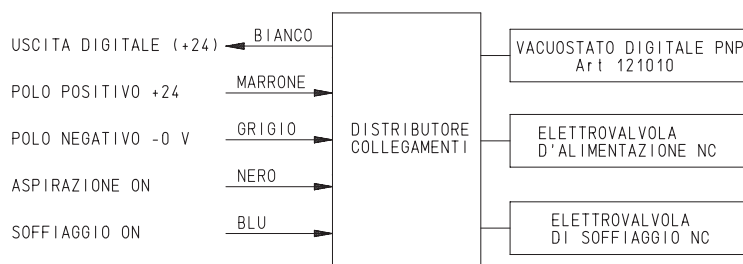

Art.	Descrizione
00 15 203	Set di cavi con dispositivo, energy saving integrato, per l'allacciamento a: - Vacuostato digitale - Microelettrovalvola d'alimentazione NC - Microelettrovalvola di espulsione NC Lunghezza cavo= 5 mt.

Connettore



Art.	Descrizione
00 15 157	Connettore con LED per le microelettrovalvole

Cavo con connettore assiale



Art.	Descrizione
00 12 20	Cavo di collegamento elettrico con connettore assiale per vacuostato digitale

Cavo con connettore radiale



Art.	Descrizione
00 12 21	Cavo di collegamento elettrico con connettore radiale per vacuostato digitale

Sono disponibili i disegni 3D sul sito www.vuototecnica.net

8.44



ACCESSORI E RICAMBI PER GENERATORI DI VUOTO MULTISTADIO E MULTIFUNZIONE, SERIE MVG

Microelettrovalvola d'alimentazione NO



Art.	Descrizione
00 15 155	Elettropilota NO con bobina elettrica a basso assorbimento integrata
00 15 154	Interfaccia

Microelettrovalvola d'alimentazione NC

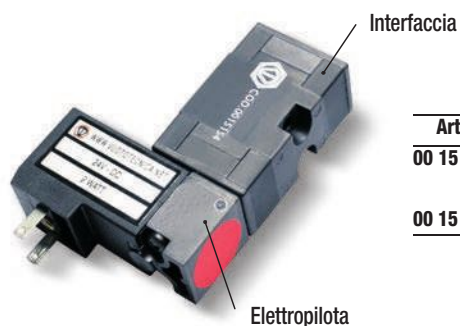

Art.	Descrizione
00 15 156	Elettropilota NC con bobina elettrica a basso assorbimento integrata
00 15 154	Interfaccia

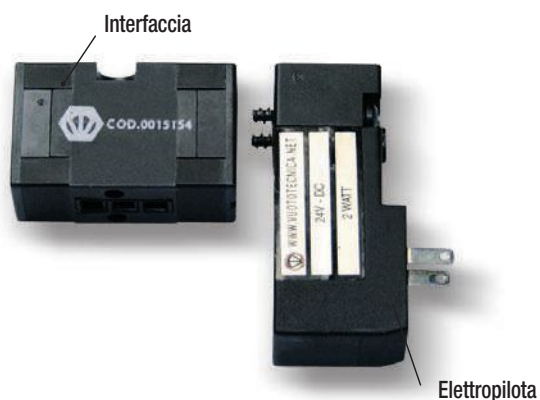

Piastrina sostitutiva dell'elettrovalvola d'espulsione



Art.	Descrizione
00 15 178	Piastrina sostitutiva dell'elettrovalvola d'espulsione

Vacuostato digitale



Art.	Descrizione
12 10 10	Vacuostato digitale

GENERATORI DI VUOTO MULTISTADIO, MULTIFUNZIONE E MODULARI SERIE GVMM

I generatori di vuoto multifunzione modulari sono vere e proprie unità di vuoto autonome, in grado di asservire completamente un sistema di presa a depressione.

Di spessore e peso ridottissimi, in rapporto alla loro capacità d'aspirazione, sono stati progettati per essere assemblati ad uno o più moduli intermedi MI, mediante viti; l'originale sistema di connessioni interne per l'alimentazione dell'aria compressa consente di comunicare tra loro, senza l'impiego di collettori esterni.

Il sistema modulare così concepito consente di aumentare il numero delle unità di vuoto autonome, in funzione delle proprie esigenze. Si possono, infatti, ordinare il generatore di vuoto multifunzione ed i moduli intermedi, nel numero e con le portate desiderate, già assemblati tra loro, oppure, assemblare uno o più moduli intermedi al generatore GVMM già installato sull'automatismo, senza apportare modifiche sostanziali. I generatori di vuoto GVMM sono costituiti da un monoblocco d'alluminio anodizzato con coperchio, all'interno del quale sono assemblati gli eiettori multipli silenziati e ricavate le camere di vuoto e le connessioni per l'alimentazione dell'aria compressa.

Esternamente sono invece assemblati:

- Una microelettrovalvola per l'alimentazione dell'aria compressa al generatore.
- Una microelettrovalvola per il soffiaggio dell'aria compressa d'espulsione.
- Un regolatore di flusso a vite per il dosaggio dell'aria d'espulsione.
- Un vacuostato digitale con display e led di segnalazione delle commutazioni, idoneo a gestire l'alimentazione dell'aria compressa e fornire un segnale per l'avvio ciclo in sicurezza.
- Un distributore in alluminio anodizzato o in plexiglas trasparente, con le connessioni per il vuoto, con integrati un filtro d'aspirazione facilmente ispezionabile ed una valvola di ritegno, per il mantenimento del vuoto all'utilizzo in mancanza di corrente elettrica o aria compressa.

Attivando la microelettrovalvola d'alimentazione dell'aria compressa, il generatore crea vuoto all'utilizzo; al raggiungimento del valore massimo prestabilito, il vacuostato, intervenendo sulla bobina elettrica della microelettrovalvola, interrompe l'alimentazione dell'aria e la ripristina quando il valore di vuoto scende al di sotto del valore minimo. Questa modulazione, oltre a mantenere il grado di vuoto entro i valori di sicurezza prestabiliti (isteresi), consente un notevole risparmio di aria compressa.

Un secondo segnale del vacuostato, anch'esso regolabile e indipendente dal primo, può essere impiegato per consentire l'avvio del ciclo quando il grado di vuoto raggiunto è quello idoneo all'utilizzo. Terminato il ciclo di lavoro, si disattiva la microelettrovalvola di alimentazione dell'aria al generatore e, contemporaneamente, si attiva la microelettrovalvola d'espulsione per il ripristino rapido della pressione atmosferica all'utilizzo.

I generatori di vuoto multifunzione modulari GVMM, possono essere installati in qualsiasi posizione e sono adatti per l'asservimento di sistemi di presa a ventose, per movimentare lamiere, vetri, marmi, ceramiche, plastica, cartoni, legno, ecc. ed in particolare per il settore della robotica industriale, dove sono sempre più richiesti apparecchi con ottime prestazioni e più prese di vuoto autonome per l'asservimento di più utenze, ma con dimensioni e pesi molto contenuti.



GENERATORI DI VUOTO MULTISTADIO, MULTIFUNZIONE E MODULARI, GVMM 3 e GVMM 7

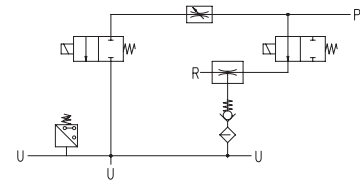
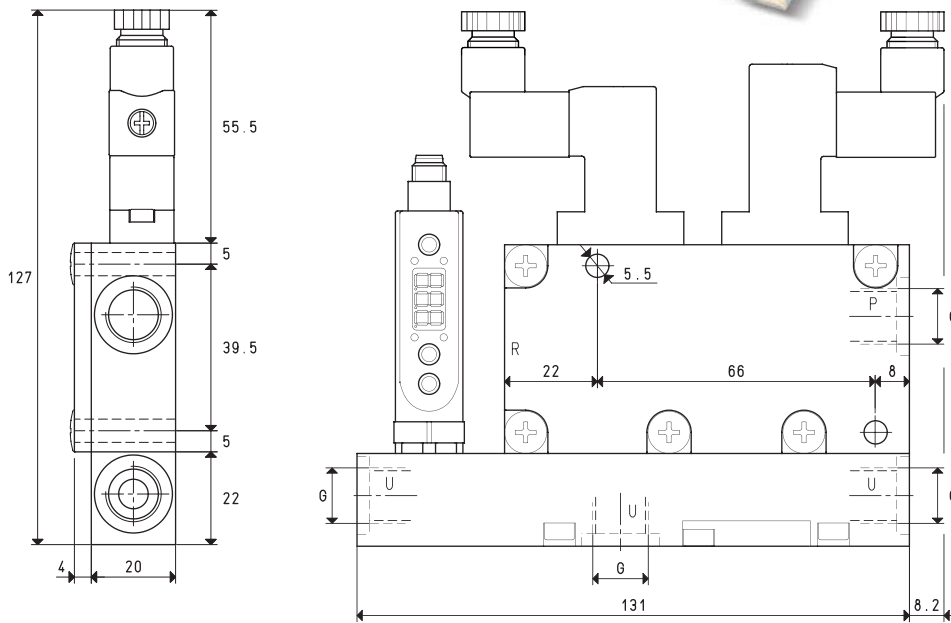

P=CONNESSIONE ARIA COMPRESSA R=SCARICO U=CONNESSIONE VUOTO

Art.		GVMM 3			GVMM 7		
Quantità di aria aspirata	mc/h	2.6	2.8	3.0	5.5	6.0	6.4
Massimo grado di vuoto	-KPa	64	85	85	60	80	85
Pressione finale	mbar ass.	360	150	150	400	200	150
Pressione di alimentazione	bar	3	4	5	3	4	5
Consumo di aria	NI/s	0.6	0.7	0.8	0.9	1.1	1.3
Max quantità d'aria soffiata a 5 bar	l/min			128			128
Posizione elettrovalvola d'alimentazione	NO/NC			NO			NO
Assorbimento elettrico	W			2			2
Posizione elettrovalvola d'espulsione	NC			NC			NC
Assorbimento elettrico	W			4			4
Tensione d'alimentazione	V			24DC			24DC
Uscita vacuostato				PNP			PNP
Grado di protezione	IP			65			65
Temperatura di utilizzo	°C			-10 / +60			-10 / +60
Livello di rumorosità	dB(A)			66			70
Peso	g			420			420
G	Ø			G1/4"			G1/4"

N.B. Per ordinare il generatore: con elettrovalvola d'alimentazione NC, indicare il codice GVMM .. NC;
senza vacuostato digitale, indicare il codice GVMM .. SV.

N.B. Tutti i valori di vuoto indicati in tabella sono validi alla normale pressione atmosferica di 1013 mbar ed ottenuti con una pressione di alimentazione costante.

Rapporti di trasformazione: inch = $\frac{\text{mm}}{25.4}$; pounds = $\frac{\text{g}}{453.6} = \frac{\text{Kg}}{0.4536}$

Adattatori per filettature GAS - NPT disponibili a pag. 1.117

8.47

Sono disponibili i disegni 3D sul sito www.vuototecnica.net



GENERATORI DI VUOTO MULTISTADIO, MULTIFUNZIONE E MODULARI, GVMM 3 e GVMM 7

Portata d'aria (NI/s) ai diversi gradi di vuoto (-KPa)

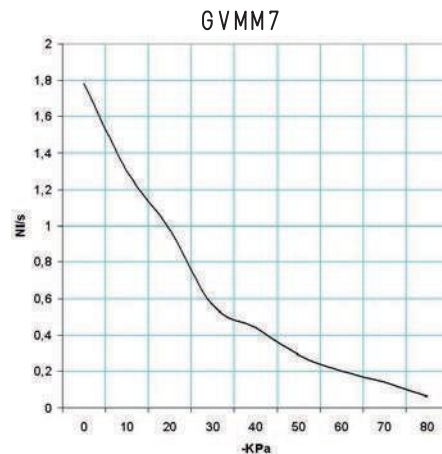
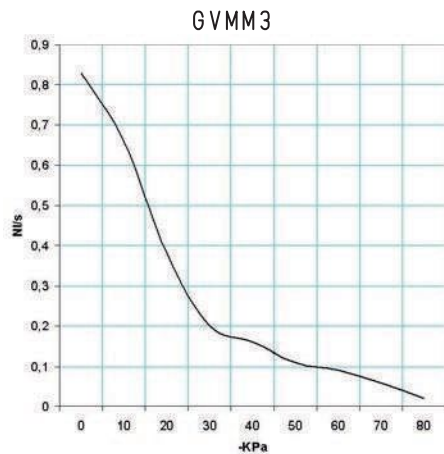

Generatore art.	Press. alim. bar	Consumo aria NI/s	Portata d'aria (NI/s) ai diversi gradi di vuoto (-KPa)										Vuoto max -KPa
			0	10	20	30	40	50	60	70	80		
GVMM 3	5.0	0.8	0.83	0.66	0.38	0.20	0.16	0.11	0.09	0.06	0.02	85	
GVMM 7	5.0	1.3	1.78	1.30	0.98	0.56	0.44	0.29	0.20	0.14	0.06	85	

Tempi di evacuazione (ms/l = s/m³) ai diversi gradi di vuoto (-KPa)

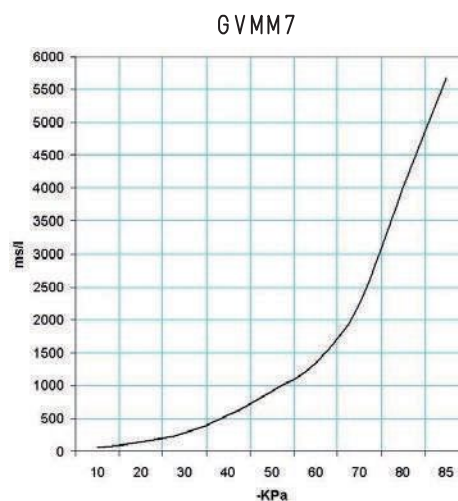
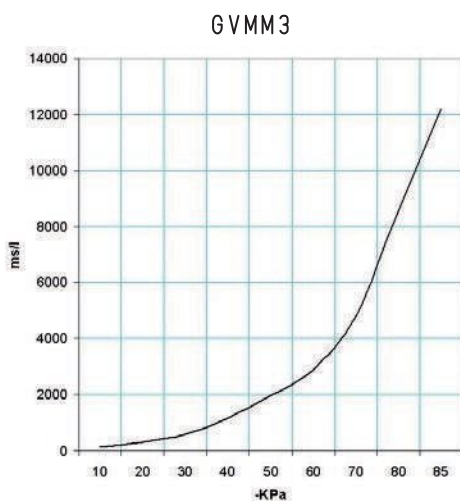

Generatore art.	Press. alim. bar	Consumo aria NI/s	Tempi di evacuazione (ms/l = s/m³) ai diversi gradi di vuoto (-KPa)								Vuoto max -KPa	
			10	20	30	40	50	60	70	80		85
GVMM 3	5.0	0.8	128	294	592	1167	1978	2889	4824	8588	12195	85
GVMM 7	5.0	1.3	59	137	275	543	921	1344	2245	3997	5676	85

ACCESSORI E RICAMBI A RICHIESTA

Art.	GVMM 3	GVMM 7
Kit di guarnizioni e valvole a lamella	art. 00 KIT GVMM 3	art. 00 KIT GVMM 7
Cavo di collegamento elettrico, con connettore assiale, per vacuostato	art. 00 12 20	art. 00 12 21
Cavo di collegamento elettrico, con connettore radiale, per vacuostato	art. 00 15 202	
Set di cavi di collegamento elettrico, con dispositivo di risparmio energetico integrato NO e connettori	art. 00 15 203	
Set di cavi di collegamento elettrico, con dispositivo di risparmio energetico integrato NC e connettori	art. 12 10 10	
Vacuostato digitale	art. 00 15 176	
Elettrovalvola d'alimentazione NO	art. 00 15 175	
Elettrovalvola d'alimentazione NC		

8.48



8



GENERATORI DI VUOTO MULTISTADIO, MULTIFUNZIONE E MODULARI, GVMM 10 e GVMM 14

Portata d'aria (NI/s) ai diversi gradi di vuoto (-KPa)

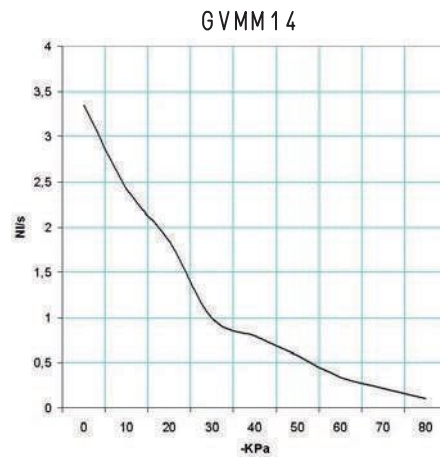
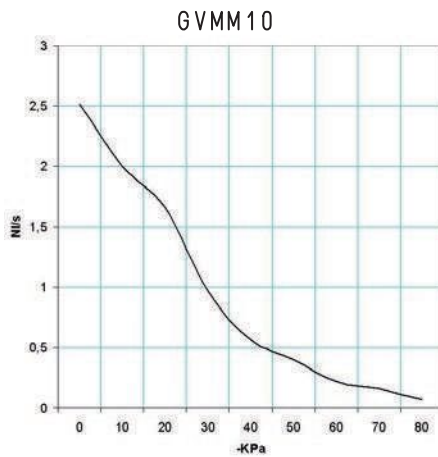

Generatore art.	Press. alim. bar	Consumo aria NI/s	Portata d'aria (NI/s) ai diversi gradi di vuoto (-KPa)										Vuoto max -KPa
			0	10	20	30	40	50	60	70	80		
GVMM 10	5.0	1.7	2.52	2.00	1.66	0.97	0.56	0.40	0.22	0.16	0.07	85	
GVMM 14	5.0	2.1	3.35	2.42	1.84	0.99	0.80	0.58	0.34	0.22	0.10	85	

Tempi di evacuazione (ms/l = s/m³) ai diversi gradi di vuoto (-KPa)

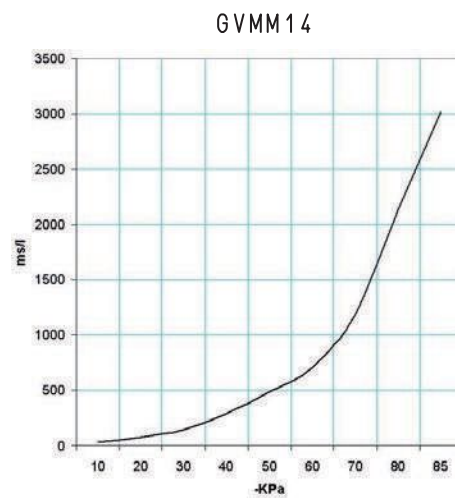
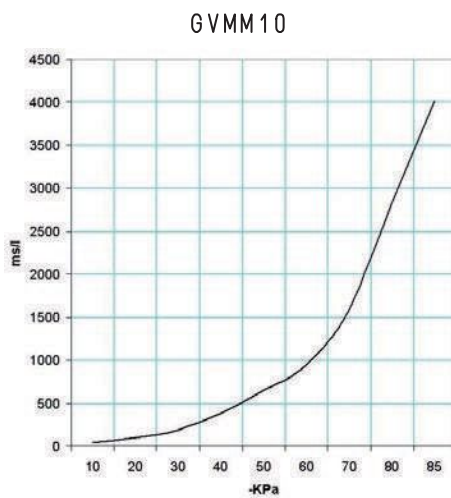

Generatore art.	Press. alim. bar	Consumo aria NI/s	Tempi di evacuazione (ms/l = s/m³) ai diversi gradi di vuoto (-KPa)										Vuoto max -KPa
			10	20	30	40	50	60	70	80	85		
GVMM 10	5.0	1.7	42	97	195	384	651	951	1589	2828	4016	85	
GVMM 14	5.0	2.1	31	72	146	288	489	714	1193	2124	3016	85	

ACCESSORI E RICAMBI A RICHIESTA

Art.		GVMM 10	GVMM 14
Kit di guarnizioni e valvole a lamella	art.	00 KIT GVMM 10	00 KIT GVMM 14
Cavo di collegamento elettrico, con connettore assiale, per vacuostato	art.		00 12 20
Cavo di collegamento elettrico, con connettore radiale, per vacuostato	art.		00 12 21
Set di cavi di collegamento elettrico, con dispositivo di risparmio energetico integrato NO e connettori	art.		00 15 202
Set di cavi di collegamento elettrico, con dispositivo di risparmio energetico integrato NC e connettori	art.		00 15 203
Vacuostato digitale	art.		12 10 10
Elettrovalvola d'alimentazione NO	art.		00 15 176
Elettrovalvola d'alimentazione NC	art.		00 15 175

8.50



8



MODULI DI VUOTO INTERMEDI, MULTISTADIO, MULTIFUNZIONE E MODULARI, SERIE MI

I moduli intermedi sono dei generatori di vuoto multistadio e multifunzione non autonomi, da assemblare ai generatori della serie GVMM.

Di spessore e peso ridottissimi in rapporto alla loro capacità d'aspirazione, sono stati progettati per essere racchiusi tra il coperchio e la base del generatore di vuoto GVMM e fissati a quest'ultimo mediante viti; le connessioni interne per l'alimentazione dell'aria compressa consentono di comunicare tra loro e con il generatore di base, senza l'impiego di collettori esterni.

Così assemblati, ogni modulo diventa una unità di vuoto autonoma, in grado di asservire completamente un sistema di presa a depressione.

Si possono ordinare nel numero e con le portate desiderate, già assemblati al generatore di vuoto multifunzione GVMM, oppure separatamente, da assemblare al generatore GVMM precedentemente installato sull'automatismo; in questo caso è bene richiedere il kit di viti adeguato al numero di moduli da fissare insieme.

I moduli di vuoto intermedi MI sono costituiti dagli stessi elementi che compongono i generatori GVMM, ad esclusione del coperchio di chiusura. Il loro funzionamento ed il loro impiego sono gli stessi del generatore di vuoto multifunzione GVMM, al quale vengono assemblati.



MODULI DI VUOTO INTERMEDI MI 3 e MI 7

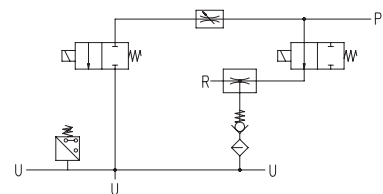
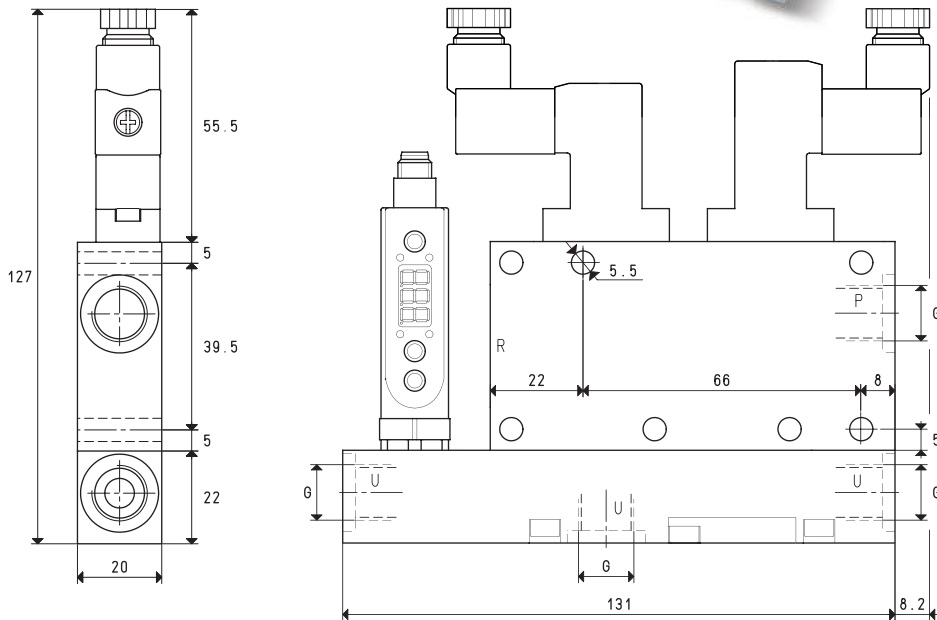
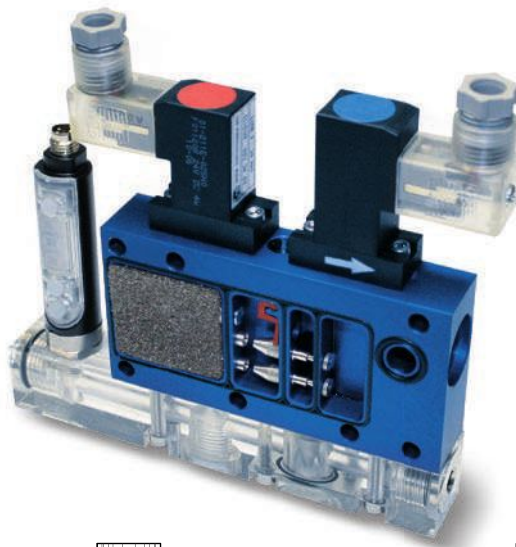

P=CONNESSIONE ARIA COMPRESSA R=SCARICO U=CONNESSIONE VUOTO

Art.		MI 3			MI 7		
Quantità di aria aspirata	mc/h	2.6	2.8	3.0	5.5	6.0	6.4
Massimo grado di vuoto	-KPa	64	85	85	60	80	85
Pressione finale	mbar ass.	360	150	150	400	200	150
Pressione di alimentazione	bar	3	4	5	3	4	5
Consumo di aria	NI/s	0.6	0.7	0.8	0.9	1.1	1.3
Max quantità d'aria soffiata a 5 bar	l/min			128			128
Posizione elettrovalvola d'alimentazione	NO/NC			NO			NO
Assorbimento elettrico	W			2			2
Posizione elettrovalvola d'espulsione	NC			NC			NC
Assorbimento elettrico	W			4			4
Tensione d'alimentazione	V			24DC			24DC
Uscita vacuostato				PNP			PNP
Grado di protezione	IP			65			65
Temperatura di utilizzo	°C			-10 / +60			-10 / +60
Livello di rumorosità	dB(A)			66			70
Peso	g			380			380
G	Ø			G1/4"			G1/4"

N.B. Per ordinare il generatore: con elettrovalvola d'alimentazione NC, indicare il codice MI .. NC;
senza vacuostato digitale, indicare il codice MI .. SV.

N.B. Tutti i valori di vuoto indicati in tabella sono validi alla normale pressione atmosferica di 1013 mbar ed ottenuti con una pressione di alimentazione costante.

8.52

Rapporti di trasformazione: inch = $\frac{\text{mm}}{25.4}$; pounds = $\frac{\text{g}}{453.6} = \frac{\text{Kg}}{0.4536}$

Adattatori per filettature GAS - NPT disponibili a pag. 1.117



MODULI DI VUOTO INTERMEDI MI 3 e MI 7

Portata d'aria (NI/s) ai diversi gradi di vuoto (-KPa)

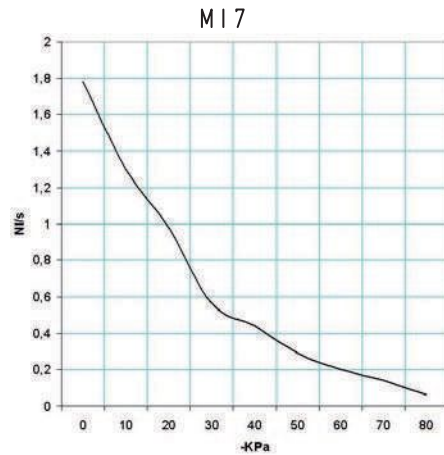
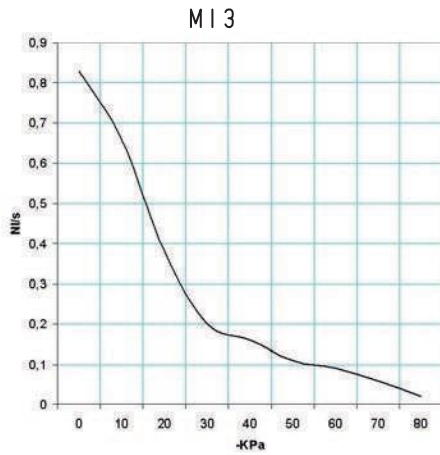

Generatore art.	Press. alim. bar	Consumo aria NI/s	Portata d'aria (NI/s) ai diversi gradi di vuoto (-KPa)										Vuoto max -KPa
			0	10	20	30	40	50	60	70	80		
MI 3	5.0	0.8	0.83	0.66	0.38	0.20	0.16	0.11	0.09	0.06	0.02	85	
MI 7	5.0	1.3	1.78	1.30	0.98	0.56	0.44	0.29	0.20	0.14	0.06	85	

Tempi di evacuazione (ms/l = s/m³) ai diversi gradi di vuoto (-KPa)

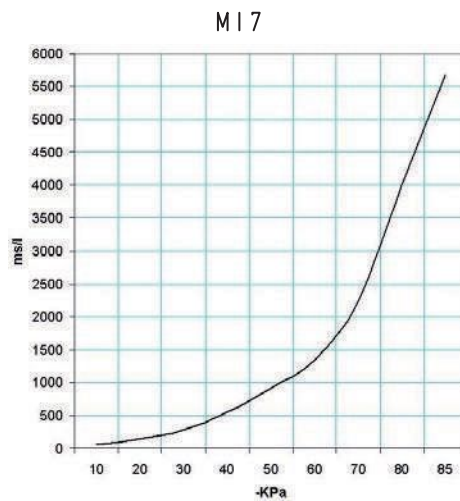
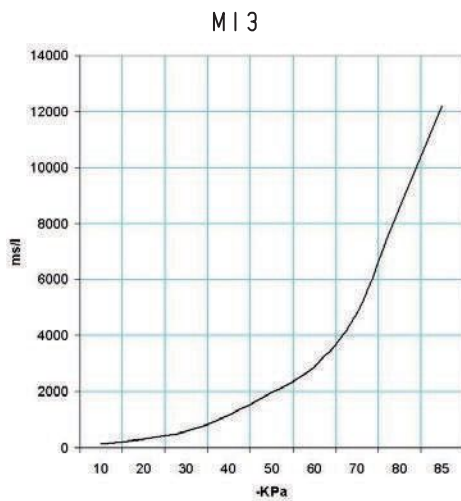

Generatore art.	Press. alim. bar	Consumo aria NI/s	Tempi di evacuazione (ms/l = s/m ³) ai diversi gradi di vuoto (-KPa)										Vuoto max -KPa
			10	20	30	40	50	60	70	80	85		
MI 3	5.0	0.8	128	294	592	1167	1978	2889	4824	8588	12195	85	
MI 7	5.0	1.3	59	137	275	543	921	1344	2245	3997	5676	85	

ACCESSORI E RICAMBI A RICHIESTA

Art.	MI 3	MI 7
Kit di guarnizioni e valvole a lamella	art. 00 KIT MI 3	art. 00 KIT MI 7
Cavo di collegamento elettrico, con connettore assiale, per vacuostato	art. 00 12 20	art. 00 12 21
Cavo di collegamento elettrico, con connettore radiale, per vacuostato	art. 00 12 21	art. 00 15 202
Set di cavi di collegamento elettrico, con dispositivo di risparmio energetico integrato NO e connettori	art. 00 15 203	art. 12 10 10
Set di cavi di collegamento elettrico, con dispositivo di risparmio energetico integrato NC e connettori	art. 00 15 176	art. 00 15 175
Vacuostato digitale	art. 12 10 10	
Elettrovalvola d'alimentazione NO	art. 00 15 176	
Elettrovalvola d'alimentazione NC	art. 00 15 175	

Sono disponibili i disegni 3D sul sito www.vuototecnica.net

MODULI DI VUOTO INTERMEDI MI 10 e MI 14

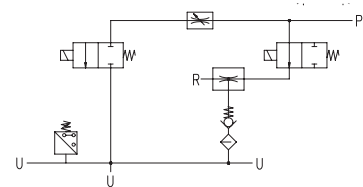
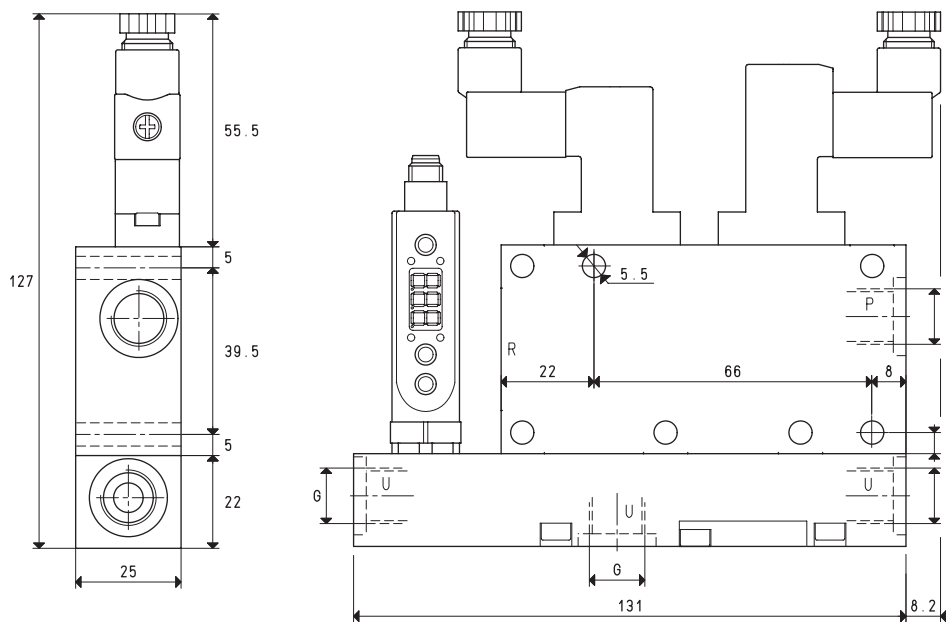

P=CONNESSIONE ARIA COMPRESSA R=SCARICO U=CONNESSIONE VUOTO

Art.		MI 10			MI 14		
Quantità di aria aspirata	mc/h	7.5	8.3	9.1	10.1	11.1	12.1
Massimo grado di vuoto	-KPa	60	80	85	60	80	85
Pressione finale	mbar ass.	400	200	150	400	200	150
Pressione di alimentazione	bar	3	4	5	3	4	5
Consumo di aria	NI/s	1.1	1.4	1.7	1.4	1.7	2.1
Max quantità d'aria soffiata a 5 bar	l/min			128			128
Posizione elettrovalvola d'alimentazione	NO/NC			NO			NO
Assorbimento elettrico	W			2			2
Posizione elettrovalvola d'espulsione	NC			NC			NC
Assorbimento elettrico	W			4			4
Tensione d'alimentazione	V			24DC			24DC
Uscita vacuostato				PNP			PNP
Grado di protezione	IP			65			65
Temperatura di utilizzo	°C			-10 / +60			-10 / +60
Livello di rumorosità	dB(A)			70			72
Peso	g			410			410
G	Ø			G1/4"			G1/4"

N.B. Per ordinare il generatore: con elettrovalvola d'alimentazione NC, indicare il codice MI .. NC;
senza vacuostato digitale, indicare il codice MI .. SV.

N.B. Tutti i valori di vuoto indicati in tabella sono validi alla normale pressione atmosferica di 1013 mbar ed ottenuti con una pressione di alimentazione costante.

8.54

Rapporti di trasformazione: inch = $\frac{\text{mm}}{25.4}$; pounds = $\frac{\text{g}}{453.6} = \frac{\text{Kg}}{0.4536}$

Adattatori per filettature GAS - NPT disponibili a pag. 1.117



MODULI DI VUOTO INTERMEDI MI 10 e MI 14

Portata d'aria (NI/s) ai diversi gradi di vuoto (-KPa)

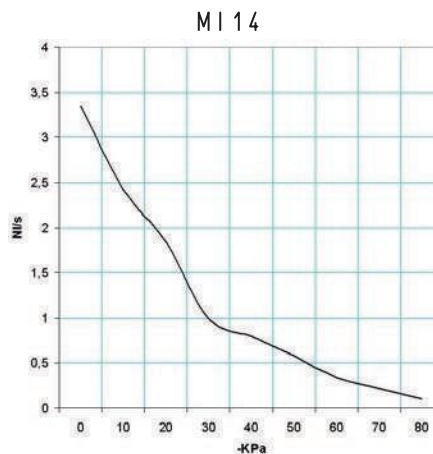
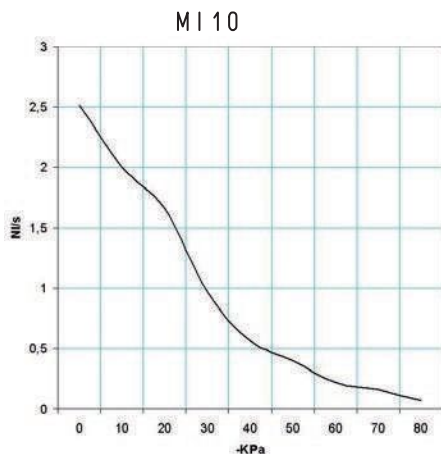

Generatore art.	Press. alim. bar	Consumo aria NI/s	Portata d'aria (NI/s) ai diversi gradi di vuoto (-KPa)										Vuoto max -KPa
			0	10	20	30	40	50	60	70	80		
MI 10	5.0	1.7	2.52	2.00	1.66	0.97	0.56	0.40	0.22	0.16	0.07	85	
MI 14	5.0	2.1	3.35	2.42	1.84	0.99	0.80	0.58	0.34	0.22	0.10	85	

Tempi di evacuazione (ms/l = s/m³) ai diversi gradi di vuoto (-KPa)

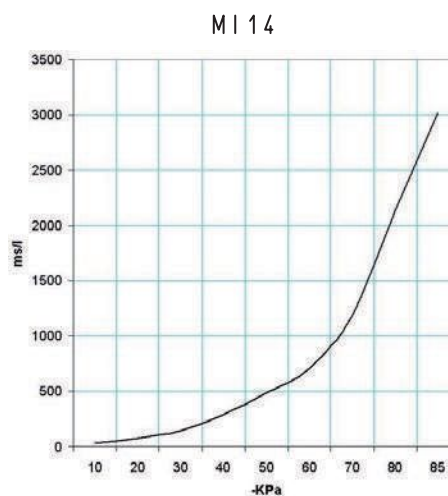
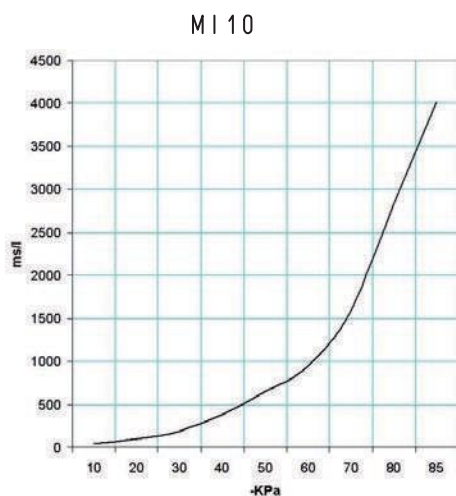

Generatore art.	Press. alim. bar	Consumo aria NI/s	Tempi di evacuazione (ms/l = s/m³) ai diversi gradi di vuoto (-KPa)										Vuoto max -KPa
			10	20	30	40	50	60	70	80	85		
MI 10	5.0	1.7	42	97	195	384	651	951	1589	2828	4016	85	
MI 14	5.0	2.1	31	72	146	288	489	714	1193	2124	3016	85	

ACCESSORI E RICAMBI A RICHIESTA

Art.	MI 10	MI 14
Kit di guarnizioni e valvole a lamella	art. 00 KIT MI 10	art. 00 KIT MI 14
Cavo di collegamento elettrico, con connettore assiale, per vacuostato		art. 00 12 20
Cavo di collegamento elettrico, con connettore radiale, per vacuostato		art. 00 12 21
Set di cavi di collegamento elettrico, con dispositivo di risparmio energetico integrato NO e connettori		art. 00 15 202
Set di cavi di collegamento elettrico, con dispositivo di risparmio energetico integrato NC e connettori		art. 00 15 203
Vacuostato digitale		art. 12 10 10
Elettrovalvola d'alimentazione NO		art. 00 15 176
Elettrovalvola d'alimentazione NC		art. 00 15 175

Sono disponibili i disegni 3D sul sito www.vuototecnica.net



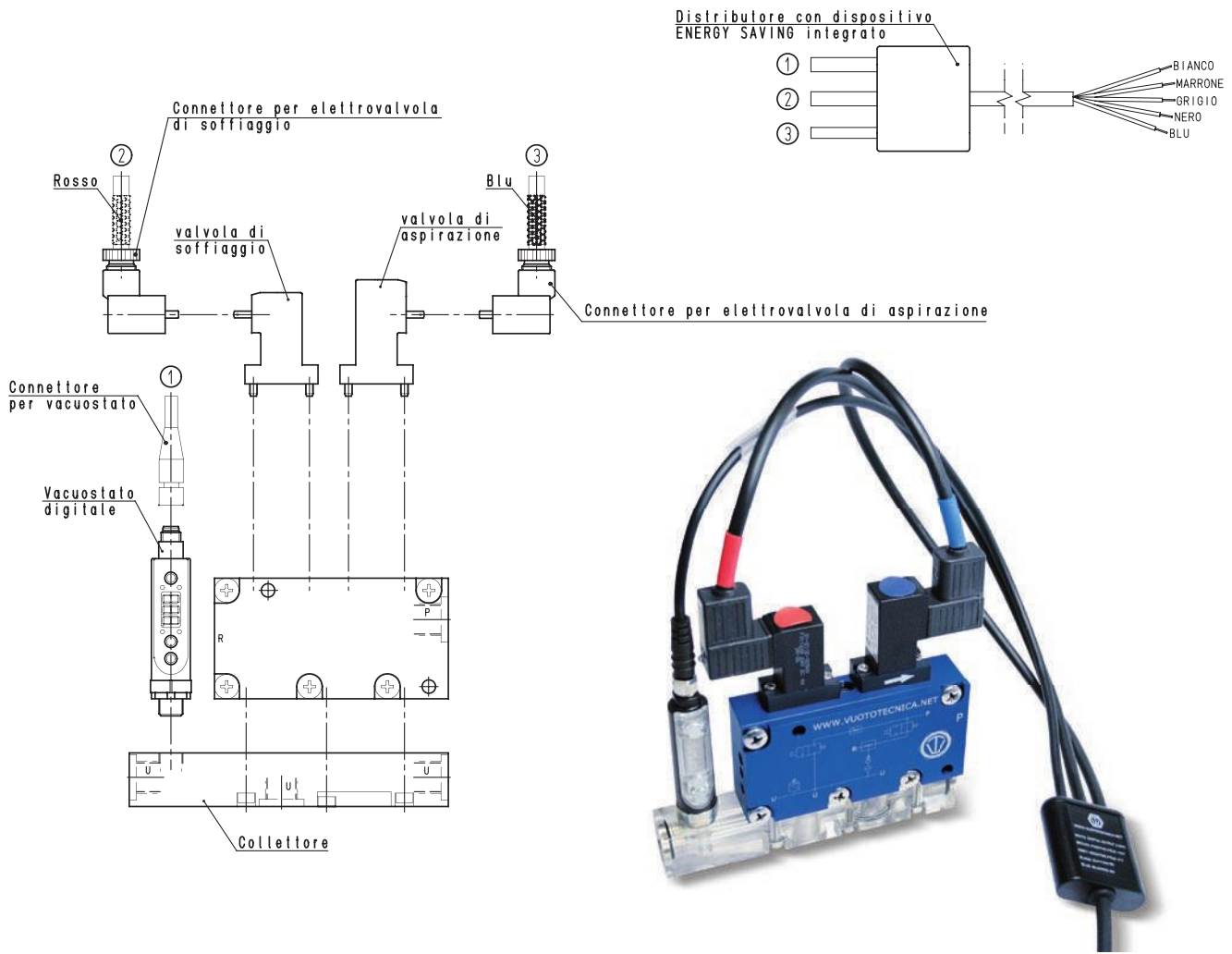

Set di cavi con energy saving integrato

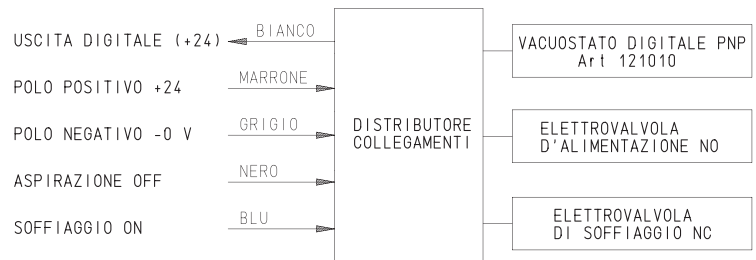

Sono disponibili i disegni 3D sul sito www.vuototecnica.net

Art.	Descrizione
00 15 202	Set di cavi con dispositivo, energy saving integrato per l'allacciamento a: - Vacuostato digitale - Microelettrovalvola d'alimentazione NO - Microelettrovalvola di espulsione NC Lunghezza cavo = 5 mt.

8.56

Set di cavi con energy saving integrato

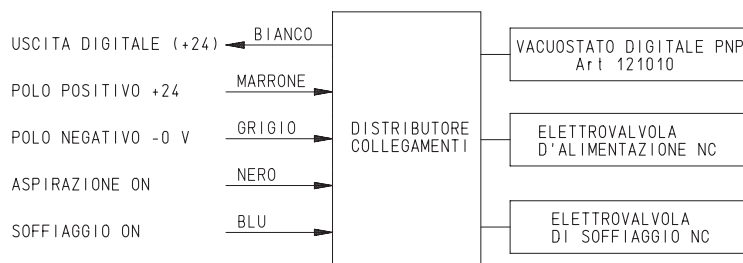

Art.	Descrizione
00 15 203	Set di cavi con dispositivo energy saving integrato, per l'allacciamento a: - Vacuostato digitale - Microelettrovalvola d'alimentazione NC - Microelettrovalvola di espulsione NC Lunghezza cavo= 5 mt.

Connettore



Art.	Descrizione
00 15 157	Connettore con LED per le microelettrovalvole

Cavo con connettore assiale



Art.	Descrizione
00 12 20	Cavo di collegamento elettrico con connettore assiale, per vacuostato digitale

Cavo con connettore radiale



Art.	Descrizione
00 12 21	Cavo di collegamento elettrico con connettore radiale, per vacuostato digitale

Vacuostato digitale



Art.	Descrizione
12 10 10	Vacuostato digitale



ACCESSORI E RICAMBI PER GENERATORI E MODULI DI VUOTO SERIE GVMM e MI

Microelettrovalvola NO



Art.	Descrizione
00 15 176	Microelettrovalvola d'alimentazione NO

Microelettrovalvola NC



Art.	Descrizione
00 15 175	Microelettrovalvola d'alimentazione NC

Collettori in plexiglas

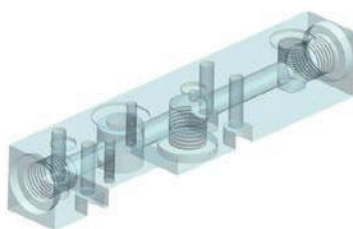

Art.	Descrizione
00 15 171	Collettore d'aspirazione in plexiglas per GVMM - MI 3/7
00 15 188	Collettore d'aspirazione in plexiglas per GVMM - MI 10/14

Collettori in alluminio



Art.	Descrizione
00 15 174	Collettore d'aspirazione in alluminio per GVMM - MI 3/7
00 15 187	Collettore d'aspirazione in alluminio per GVMM - MI 10/14

Supporto

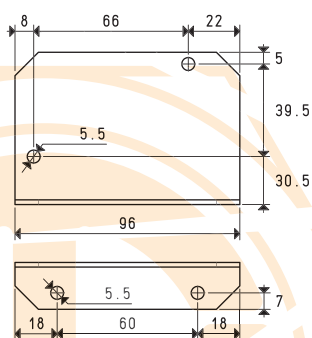

Art.	Descrizione
00 15 306	Supporto di fissaggio a L, in lamiera zincata

Sono disponibili i disegni 3D sul sito www.vuototecnica.net

8.58

Rapporti di trasformazione: $\text{inch} = \frac{\text{mm}}{25.4}$; $\text{pounds} = \frac{\text{g}}{453.6} = \frac{\text{Kg}}{0.4536}$



8



COMPOSIZIONE DEI SISTEMI DI VUOTO MODULARI

L'assieme di un generatore di vuoto multifunzione GVMM con uno o più moduli intermedi forma un sistema di vuoto modulare, caratterizzato dalla compattezza, dalla leggerezza e dalle ridotte dimensioni d'ingombro.

Si possono assemblare di serie fino a 6 unità di vuoto, ma con l'impiego di barre filettate al posto delle viti, è possibile assemblarne fra loro molte di più.

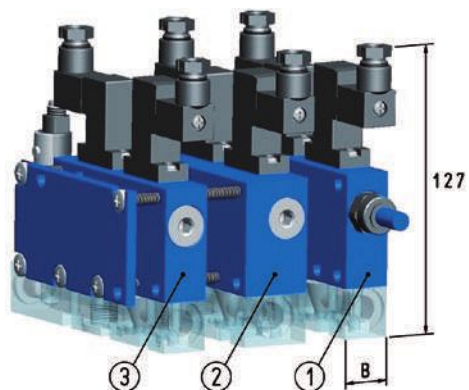

ESEMPIO DI COMPOSIZIONE 1

N°	Art.	B
1	GVMM 3 - 7	20
2	MI 10 - 14	25
3	MI 3 - 7	20

Lunghezza totale L= 65

Kit di viti necessario: Art. 00 KIT GVMM 02

Esempio di ordinazione:

n°1 Generatore GVMM 3

n°1 Modulo intermedio MI 10

n°1 Modulo intermedio MI 3

n°1 Kit di viti inox 00 KIT GVMM 02

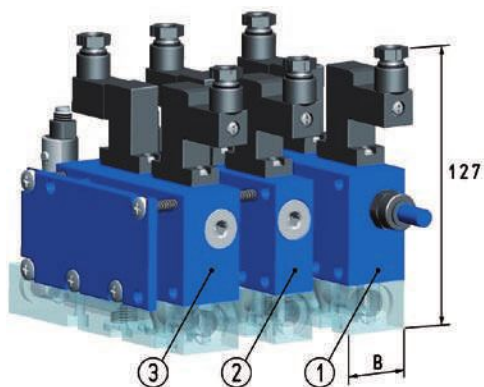
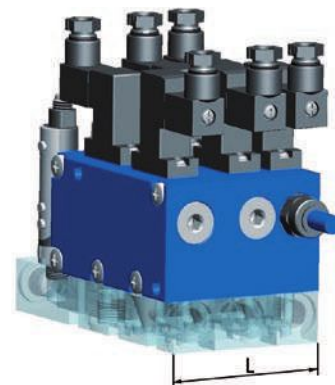

ESEMPIO DI COMPOSIZIONE 2

N°	Art.	B
1	GVMM 10 - 14	25
2	MI 3 - 7	20
3	MI 10 - 14	25

Lunghezza totale L= 70

Kit di viti necessario: Art. 00 KIT GVMM 03

Esempio di ordinazione:

n°1 Generatore GVMM 10

n°1 Modulo intermedio MI 3

n°1 Modulo intermedio MI 10

n°1 Kit di viti inox 00 KIT GVMM 03



KIT DI VITI M5 IN ACCIAIO INOX

Art.	L
00 KIT GVMM 01	45 - 50
00 KIT GVMM 02	60 - 65
00 KIT GVMM 03	70 - 75
00 KIT GVMM 04	80 - 85
00 KIT GVMM 05	90 - 95
00 KIT GVMM 06	100 - 105
00 KIT GVMM 07	110 - 115
00 KIT GVMM 08	120 - 125
00 KIT GVMM 09	130 - 135
00 KIT GVMM 10	140 - 145
00 KIT GVMM 11	150 - 155

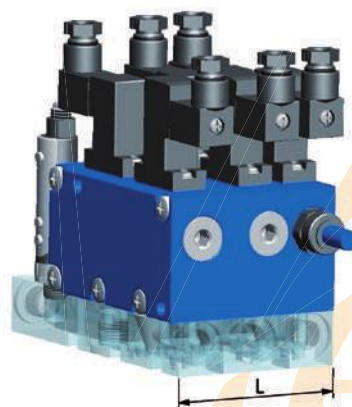

GENERATORI DI VUOTO MONOSTADIO E MULTIFUNZIONE, SERIE AVG

Sono unità di vuoto autonome, in grado di asservire completamente un sistema di presa a depressione. Studiati per il settore AUTOMOTIVE, sono dotati di eiettori singoli che consentono, a parità di portata dei generatori con eiettori multipli, una maggiore rapidità di presa e di un conseguente maggior consumo di aria compressa.

Di serie, hanno integrato un dispositivo pneumatico per il risparmio energetico.

Sono costituiti da un monoblocco d'alluminio anodizzato, all'interno del quale sono installati gli eiettori, la valvola a corsoio servopilotata per l'alimentazione dell'aria compressa e ricavate le camere di vuoto e le varie connessioni.

Esternamente al monoblocco sono invece assemblati:

- Una microelettrovalvola ad impulsi, bistabile, per il comando della valvola d'alimentazione a corsoio.
- Una microelettrovalvola per il soffiaggio dell'aria compressa d'espulsione.
- Un regolatore di flusso a vite per il dosaggio dell'aria compressa d'espulsione.
- Due silenziatori per eliminare la rumorosità dell'aria espulsa.
- Un distributore in alluminio con le connessioni del vuoto, con integrati:
 - ° Un vacuostato pneumatico per la gestione dell'aria compressa d'alimentazione, in funzione del grado di vuoto stabilito (risparmio energetico).
 - ° Una valvola di ritegno per il mantenimento del vuoto all'utilizzo, in mancanza di corrente elettrica o aria compressa.
 - ° Un filtro d'aspirazione, facilmente ispezionabile attraverso un coperchio in policarbonato trasparente.

Fornendo un impulso elettrico alla microelettrovalvola a due posizioni, si attiva la valvola di alimentazione dell'aria compressa a corsoio e si crea vuoto all'utilizzo; al raggiungimento del valore massimo prestabilito, il vacuostato pneumatico, intervenendo sulla valvola a corsoio, interrompe l'alimentazione dell'aria compressa e la ripristina quando il valore scende al di sotto del valore minimo.

Oltre a mantenere il grado di vuoto entro i valori di sicurezza prestabiliti, questa modulazione consente un notevole risparmio di aria compressa ed avviene anche in assenza di corrente elettrica. Terminato il ciclo di lavoro, mediante un impulso elettrico si disattiva la microelettrovalvola d'alimentazione e, contemporaneamente, si attiva la microelettrovalvola di espulsione per il ripristino rapido della pressione atmosferica all'utilizzo.

I generatori di vuoto AVG, sono predisposti per l'installazione di un micro vacuostato digitale articolo 12 05 11 sull'utilizzo e, a richiesta, possono essere forniti con protezioni contro gli urti o le cadute accidentali.

Anche questi generatori di vuoto possono essere installati in qualsiasi posizione.

I generatori di vuoto AVG sono adatti all'asservimento di sistemi di presa a ventose, per la movimentazione di lamiere, vetri, marmi, ceramiche, plastica, cartoni, legno, ecc. ed in particolare, per il settore AUTOMOTIVE, dove sono sempre più richiesti apparecchi con ottime prestazioni, ma con ingombri e pesi molto contenuti.

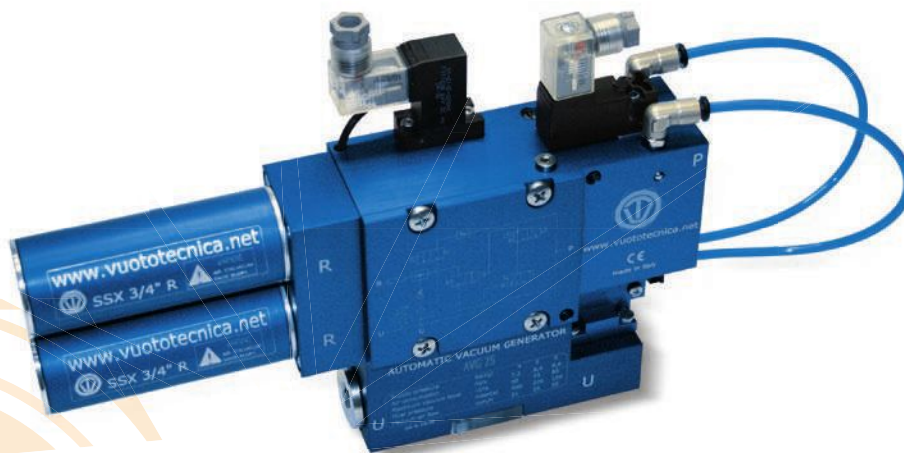

GENERATORI DI VUOTO MONOSTADIO E MULTIFUNZIONE, AVG 18 e AVG 25

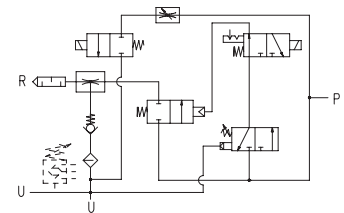
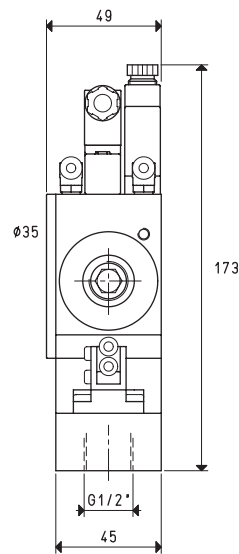
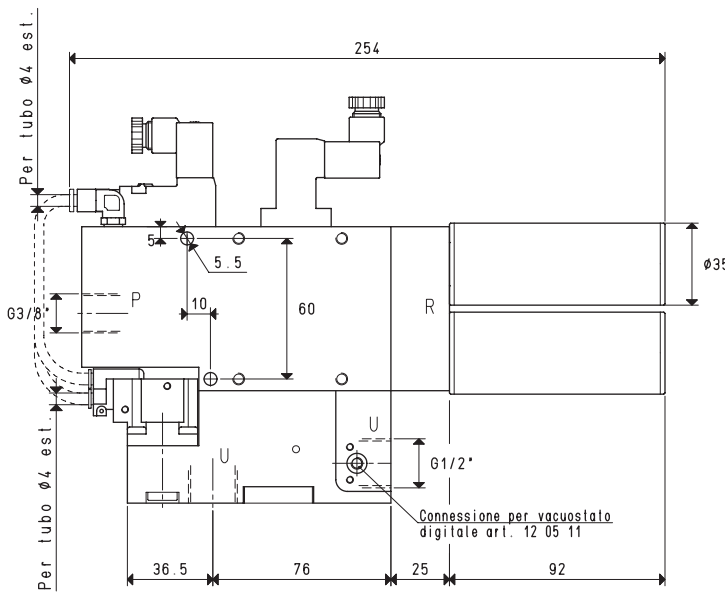
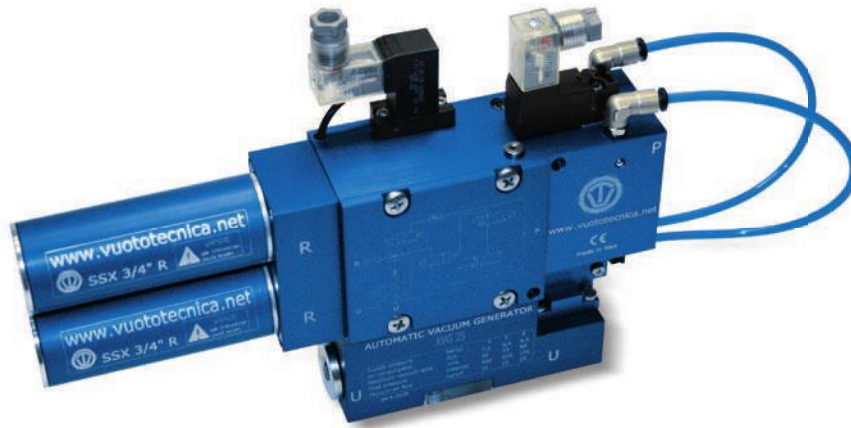

P=CONNESSIONE ARIA COMPRESSA R=SCARICO ARIA U=CONNESSIONE VUOTO

Art.		AVG 18				AVG 25		
Quantità di aria aspirata	mc/h	16.5	17.0	17.4	24.5	25.0	25.2	
Massimo grado di vuoto	-KPa	60	70	85	60	70	85	
Pressione finale	mbar ass.	400	300	150	400	300	150	
Pressione di alimentazione	bar	4	5	6	4	5	6	
Consumo di aria	NI/s	4.3	5.3	6.4	6.5	8.0	9.6	
Max quantità d'aria soffiata a 6 bar	l/min			140			140	
Elettrovalvola d'alimentazione bistabile	NO/NC			NO/NC			NO/NC	
Assorbimento elettrico	W			1			1	
Posizione elettrovalvola d'espulsione	NC			NC			NC	
Assorbimento elettrico	W			4			4	
Tensione d'alimentazione	V			24 DC			24 DC	
Grado di protezione	IP			65			65	
Temperatura di utilizzo	°C			-10 / +60			-10 / +60	
Livello di rumorosità	dB(A)			63			65	
Peso	Kg			1.67			1.67	

N.B. Per ordinare il generatore con il vacuostato digitale installato, aggiungere la lettera V al codice dell'articolo (esempio: AVG 25 V).

N.B. Tutti i valori di vuoto indicati in tabella sono validi alla normale pressione atmosferica di 1013 mbar ed ottenuti con una pressione di alimentazione costante.

Rapporti di trasformazione: inch = $\frac{\text{mm}}{25.4}$; pounds = $\frac{\text{g}}{453.6} = \frac{\text{Kg}}{0.4536}$

Adattatori per filettature GAS - NPT disponibili a pag. 1.117

Sono disponibili i disegni 3D sul sito www.vuototecnica.net



GENERATORI DI VUOTO MONOSTADIO E MULTIFUNZIONE, AVG 18 e AVG 25

Portata d'aria (NI/s) ai diversi gradi di vuoto (-KPa)

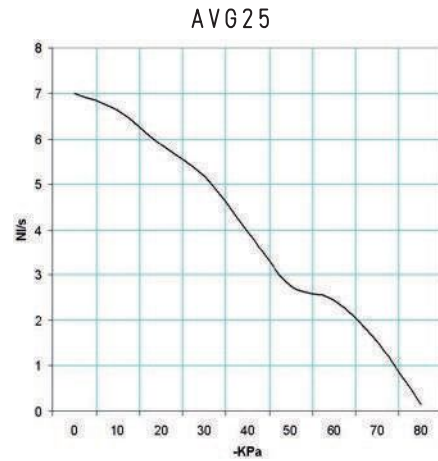
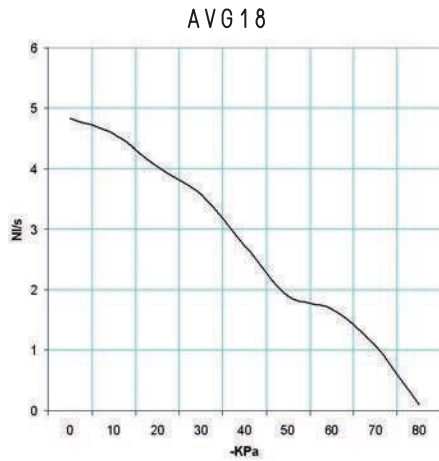

Generatore art.	Press. alim. bar	Consumo aria NI/s	Portata d'aria (NI/s) ai diversi gradi di vuoto (-KPa)										Vuoto max -KPa
			0	10	20	30	40	50	60	70	80		
AVG 18	6.0	6.4	4.83	4.58	4.04	3.58	2.72	1.90	1.68	1.07	0.10	85	
AVG 25	6.0	9.6	7.00	6.63	5.86	5.18	3.94	2.76	2.44	1.54	0.15	85	

Tempi di evacuazione (ms/l = s/m³) ai diversi gradi di vuoto (-KPa)

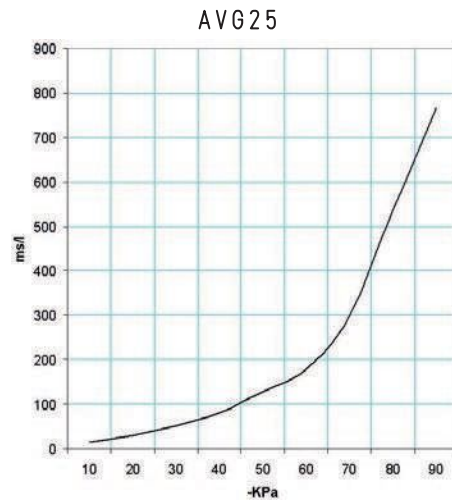
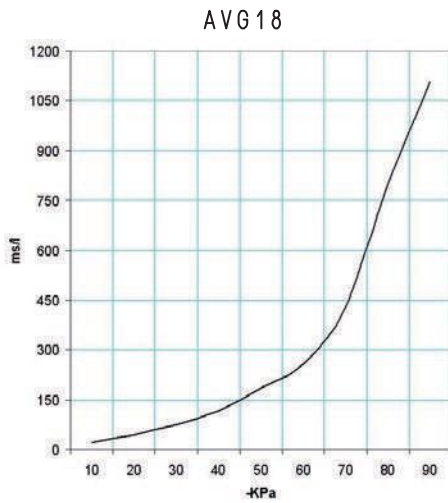

Generatore art.	Press. alim. bar	Consumo aria NI/s	Tempi di evacuazione (ms/l = s/m³) ai diversi gradi di vuoto (-KPa)										Vuoto max -KPa
			10	20	30	40	50	60	70	80	85		
AVG 18	6.0	6.4	22	44	75	115	185	258	430	798	1107	85	
AVG 25	6.0	9.6	15	30	52	80	128	178	297	538	764	85	

ACCESSORI E RICAMBI A RICHIESTA

Art.	AVG 18	AVG 25
Kit di guarnizioni	art. 00 KIT AVG 18	00 KIT AVG 25
Cavi con connettori per il collegamento delle elettrovalvole, con elettronica integrata nel connettore maschio M12	art. 00 15 309	
Silenziatori di scarico	art. SSX 3/4 R	
Piastre di protezione antiurto in alluminio posteriore	art. 00 15 271	
Piastre di protezione antiurto in alluminio anteriore	art. 00 15 272	
Microvacuostato digitale	art. 12 05 11	
Elettrovalvola bi-stabile di alimentazione	art. 00 15 297	
Elettrovalvola di soffiaggio NC	art. 00 15 175	

8.62



8



GENERATORI DI VUOTO MONOSTADIO E MULTIFUNZIONE, AVG 18 P e AVG 25 P



Protezioni

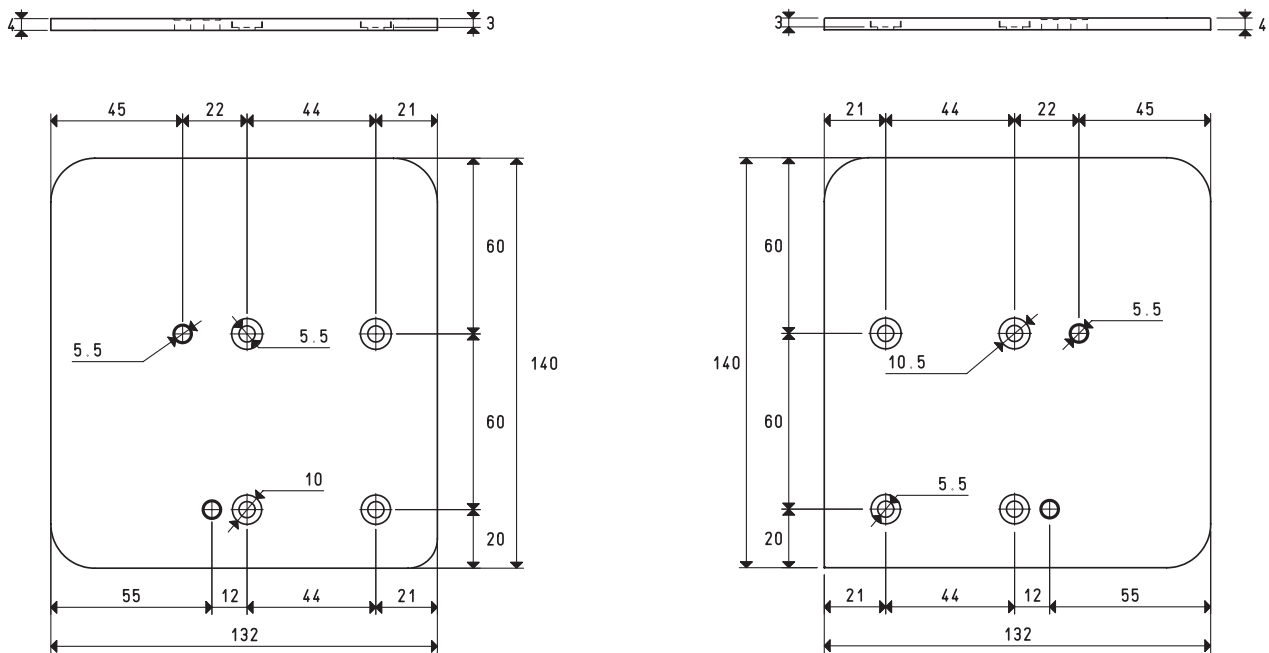

Art.	Descrizione
00 15 271	Protezione antiurto posteriore

Art.	Descrizione
00 15 272	Protezione antiurto anteriore

N.B. Per ordinare il generatore con il vacuostato digitale installato, aggiungere la lettera V al codice dell'articolo (esempio: AVG 25 P V).

Sono disponibili i disegni 3D sul sito www.vuototecnica.net

ACCESSORI E RICAMBI PER GENERATORI DI VUOTO MONOSTADIO E MULTIFUNZIONE, SERIE AVG

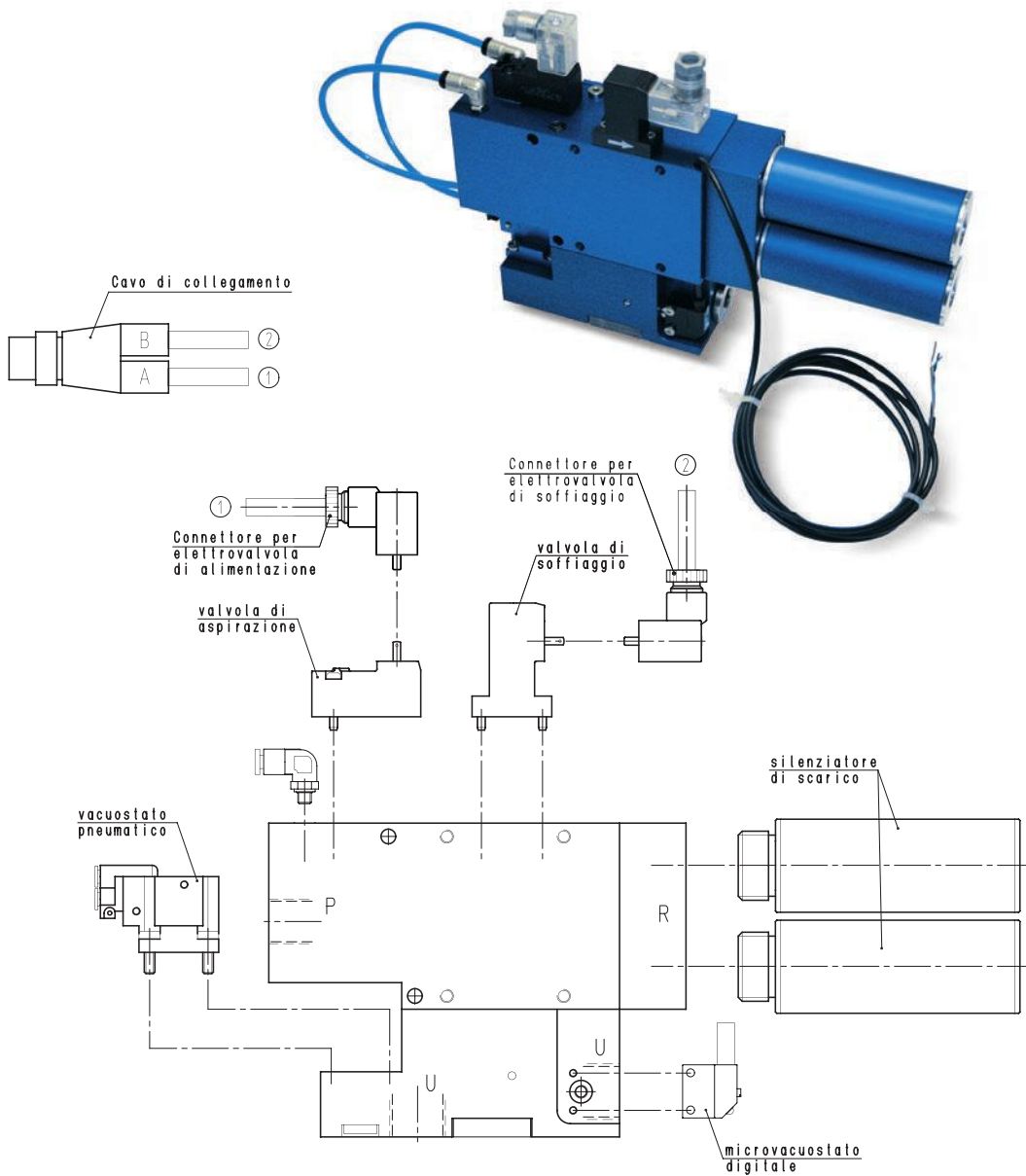

Cavo con elettronica integrata

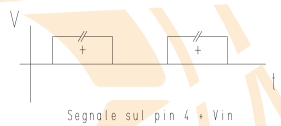
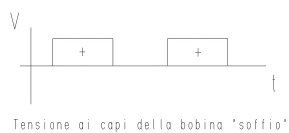
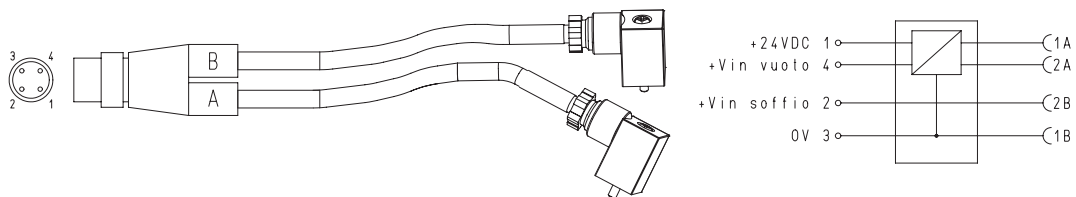

N°	Descrizione
00 15 309	Cavo con connettori per il collegamento delle elettrovalvole, con elettronica integrata nel connettore maschio M 12

Sono disponibili i disegni 3D sul sito www.vuototecnica.net

8.64



ACCESSORI E RICAMBI PER GENERATORI DI VUOTO MONOSTADIO E MULTIFUNZIONE, SERIE AVG

Microvacuostato digitale



Art.	Descrizione
12 05 11	Microvacuostato digitale

Connettore



Art.	Descrizione
00 15 157	Connettore con LED per le microelettrovalvole

Microelettrovalvola bistabile



Art.	Descrizione
00 15 297	Elettrovalvola bi-stabile di alimentazione

Microelettrovalvola NC



Art.	Descrizione
00 15 175	Elettrovalvola di soffiaggio NC

Silenziatore



Art.	Descrizione
SSX 3/4" R	Silenziatore di scarico

GENERATORI DI VUOTO MULTISTADIO PVP 12 MX e 25 MX

Questa nuova serie di generatori di vuoto ad eiettori multipli è la naturale evoluzione dei generatori PVP 12M e 25M precedenti: infatti, fermi restando i valori del consumo d'aria e del grado di vuoto finale, la capacità d'aspirazione massima è aumentata rispettivamente da 15 a 21 mc/h e da 25 a 31 mc/h.

Il corpo ed il coperchio di chiusura sono realizzati in alluminio anodizzato, gli eiettori sono tutti in acciaio inox, così come le viti di fissaggio.

La guarnizione di tenuta, di nuova concezione, è in EPDM e non va mai a contatto con il fluido aspirato; le valvole a lamella, invece, sono realizzate in silicone di serie, e in viton, a richiesta. Sugli apparecchi sono inoltre state ricavate due nuove connessioni per il vuoto, oltre a quella già esistente, ed una per l'allacciamento ad eventuali strumenti di controllo o misurazione.

Gli apparecchi, di serie, hanno in dotazione il vuotometro, il raccordo rapido per l'alimentazione dell'aria compressa ed i tappi metallici di chiusura delle connessioni inutilizzate.

Le connessioni di scarico dell'aria aspirata sono filettate per consentire l'installazione dei nuovi silenziatori SSX, in grado di ridurre ulteriormente la rumorosità.

Sono perfettamente intercambiabili ai generatori precedenti.

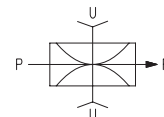
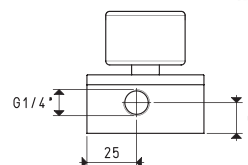
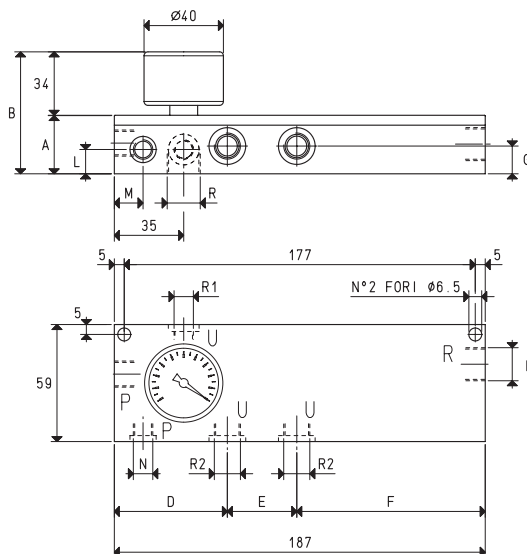

P=CONNESSIONE ARIA COMPRESSA R=SCARICO ARIA U=CONNESSIONE VUOTO

Art.	PVP 12 MX						PVP 25 MX
Quantità di aria aspirata	mc/h	16.0	18.0	21.0	25.0	28.0	31.0
Massimo grado di vuoto	-KPa	65	85	90	65	85	90
Pressione finale	mbar ass.	350	150	100	350	150	100
Pressione di alimentazione	bar	4	5	6	4	5	6
Consumo di aria	NI/s	1.3	1.5	1.8	2.3	2.7	3.2
Temperatura di utilizzo	°C	-20 / +80					
Livello di rumorosità	dB(A)	65					
Peso	g	660					
A		29.5					
B		63.5					
C		15.5					
D		57.0					
E		35.0					
F		95.0					
G		14.0					
L		--					
M		--					
N		--					
I	Connessione scarico	Ø	G3/8"				N° 4 x G1/8"
R	Connessione vuoto	Ø	G3/8"				G3/8"
R 1	Connessione vuoto ausiliaria	Ø	G1/8"				G1/8"
R 2	Connessione vuoto supplementari	Ø	G1/4"				G1/2"
Ricambi							
Kit di guarnizioni e valvole a lamella	art.	00 KIT PVP 12 MX				00 KIT PVP 25 MX	
Vuotometro	art.	09 03 15				09 03 15	

N.B. Tutti i valori di vuoto indicati in tabella sono validi alla normale pressione atmosferica di 1013 mbar ed ottenuti con una pressione di alimentazione costante.

8.66

Rapporti di trasformazione: $\text{inch} = \frac{\text{mm}}{25.4}$; $\text{pounds} = \frac{\text{g}}{453.6} = \frac{\text{Kg}}{0.4536}$

Adattatori per filettature GAS - NPT disponibili a pag. 1.117



8



GENERATORI DI VUOTO MULTISTADIO PVP 12 MX e 25 MX

Portata d'aria (NI/s) ai diversi gradi di vuoto (-KPa)

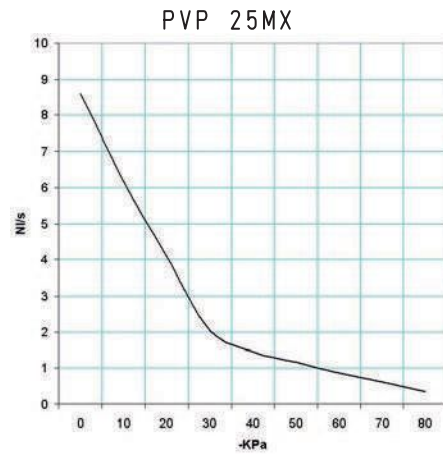
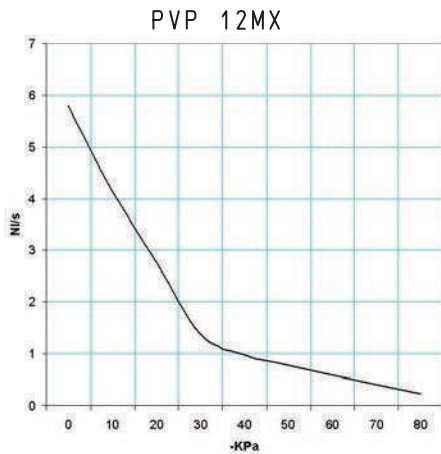

Generatore art.	Press. alim. bar	Consumo aria NI/s	Portata d'aria (NI/s) ai diversi gradi di vuoto (-KPa)										Vuoto max -KPa
			0	10	20	30	40	50	60	70	80		
PVP 12 MX	6.0	1.8	5.80	4.14	2.76	1.38	0.98	0.78	0.59	0.41	0.23	90	
PVP 25 MX	6.0	3.2	8.61	6.15	4.10	2.05	1.46	1.17	0.88	0.61	0.35	90	

Tempi di evacuazione (ms/l = s/m³) ai diversi gradi di vuoto (-KPa)

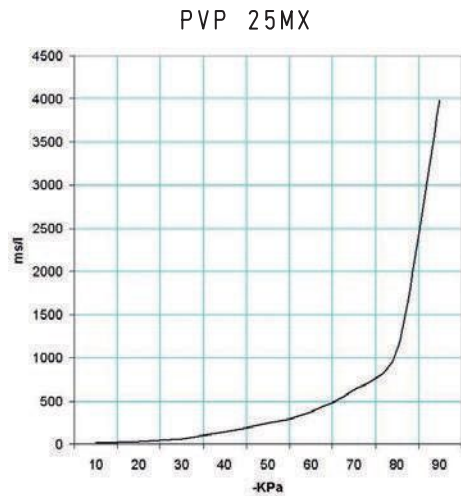
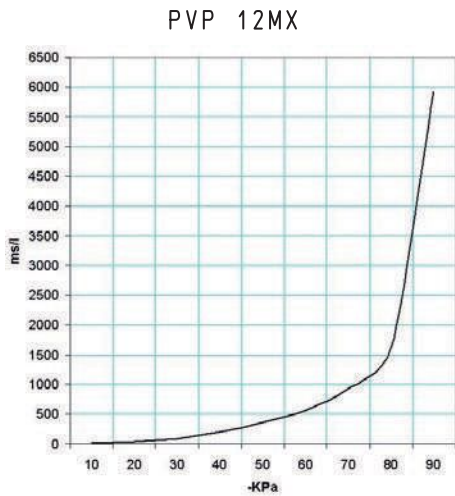

Generatore art.	Press. alim. bar	Consumo aria NI/s	Tempi di evacuazione (ms/l = s/m³) ai diversi gradi di vuoto (-KPa)										Vuoto max -KPa
			10	20	30	40	50	60	70	80	85		
PVP 12 MX	6.0	1.8	15.4	38.7	85.1	204.4	365.9	559.8	929.4	1607.8	5916	90	
PVP 25 MX	6.0	3.2	10.4	26.0	57.3	137.7	246.5	377.1	626.0	1083.1	3986	90	

Accessori a richiesta

Silenziatore art. SSX 3/8" per PVP 12MX

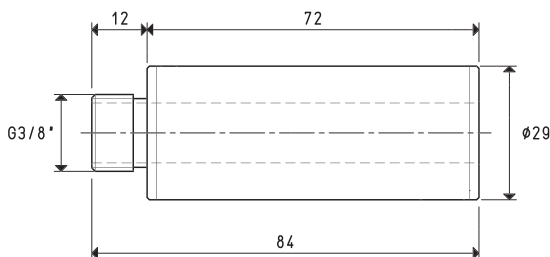

N°4 silenziatori art. SSX 1/4" per PVP 25MX

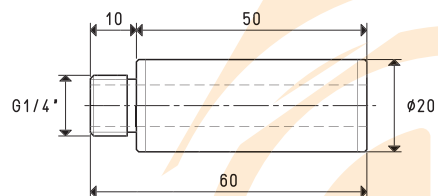

Sono disponibili i disegni 3D sul sito www.vuototecnica.net



GENERATORI DI VUOTO MULTISTADIO PVP 40 ÷ 300 M

Nati dall'esigenza di assemblaggio sui sistemi di presa a depressione OCTOPUS, questa nuova serie di generatori di vuoto multistadio, in grado di aspirare in funzione delle effettive esigenze, rappresenta una vera e propria evoluzione rispetto alle tradizionali pompe per vuoto a palette rotative. Caratterizzati da eiettori di nuova concezione, questi generatori vantano un eccezionale rapporto fra la quantità d'aria consumata e quella aspirata, a tutto vantaggio dei consumi operativi. Offrono poi la possibilità di regolare il grado di vuoto e la portata, in funzione della pressione dell'aria di alimentazione.

Nella progettazione di questi generatori di vuoto, grande attenzione si è prestata alla rumorosità; infatti, essendo privi di parti in movimento soggette a vibrazioni e ad usura e perfettamente insonorizzati, il loro funzionamento risulta particolarmente silenzioso.

Inoltre, essendo il loro funzionamento basato sul principio Venturi, non sviluppano calore. L'impiego di leghe leggere per la loro realizzazione ha consentito di contenerne il peso entro valori ridottissimi.

Una buona filtrazione dell'aria compressa d'alimentazione e dell'aria aspirata consente di scaricare aria priva di vapori d'olio, di condense d'acqua o di impurità nell'ambiente di lavoro e di ridurre la manutenzione ad una semplice pulizia periodica dei filtri e nient'altro.

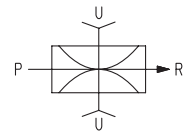
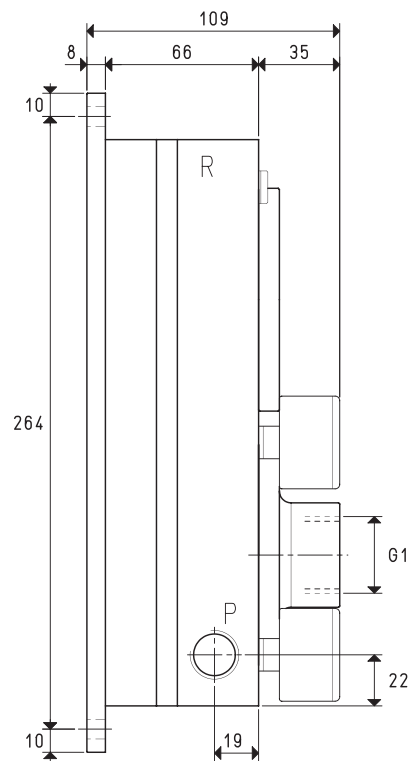
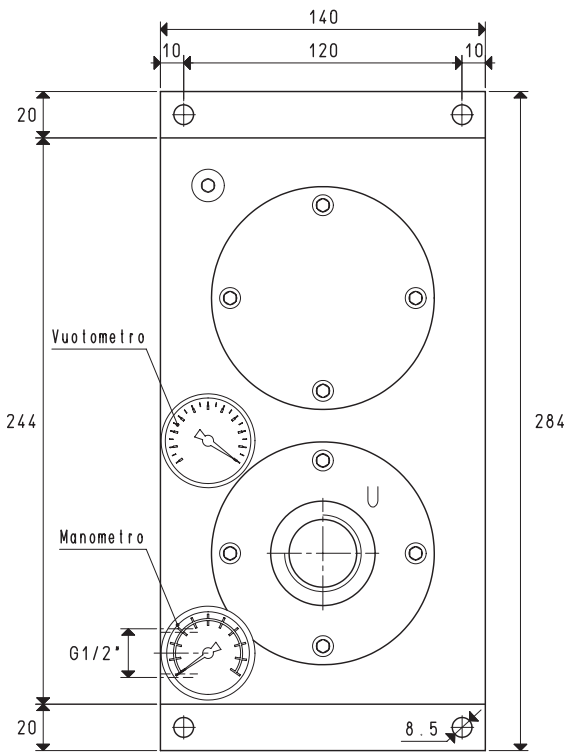

P=CONNESSIONE ARIA COMPRESSA R=SCARICO ARIA U=CONNESSIONE VUOTO

Art.		PVP 40 M			PVP 70 M			PVP 100 M		
Quantità di aria aspirata	mc/h	36	39	42	65	73	80	88	98	108
Massimo grado di vuoto	-KPa	65	82	90	65	82	90	65	82	90
Pressione finale	mbar ass.	350	180	100	350	180	100	350	180	100
Pressione di alimentazione	bar	4	5	6	4	5	6	4	5	6
Consumo di aria	NI/s	2.3	2.7	3.2	4.9	5.7	6.6	7.2	8.5	9.8
Temperatura di utilizzo	°C			-20 / +80			-20 / +80			-20 / +80
Livello di rumorosità	dB(A)			67			68			70
Peso	Kg			4.2			4.2			4.2
Ricambi										
Kit di guarnizioni e valvole a disco	art.			00 KIT PVP 40 M			00 KIT PVP 70 M			00 KIT PVP 100 M
Vuotometro	art.			09 03 15			09 03 15			09 03 15
Manometro	art.			09 03 25			09 03 25			09 03 25

N.B. Tutti i valori di vuoto indicati in tabella sono validi alla normale pressione atmosferica di 1013 mbar ed ottenuti con una pressione di alimentazione costante.

Aggiungendo all'articolo la lettera R, il generatore viene fornito con la valvola di ritegno integrata (Esempio: PVP 40 MR).

Sono disponibili i disegni 3D sul sito www.vuototecnica.net

8.68

Rapporti di trasformazione: $\text{inch} = \frac{\text{mm}}{25.4}$; $\text{pounds} = \frac{\text{g}}{453.6} = \frac{\text{Kg}}{0.4536}$

Adattatori per filettature GAS - NPT disponibili a pag. 1.117



GENERATORI DI VUOTO MULTISTADIO PVP 40 M, 70 M e 100 M

Portata d'aria (NI/s) ai diversi gradi di vuoto (-KPa)

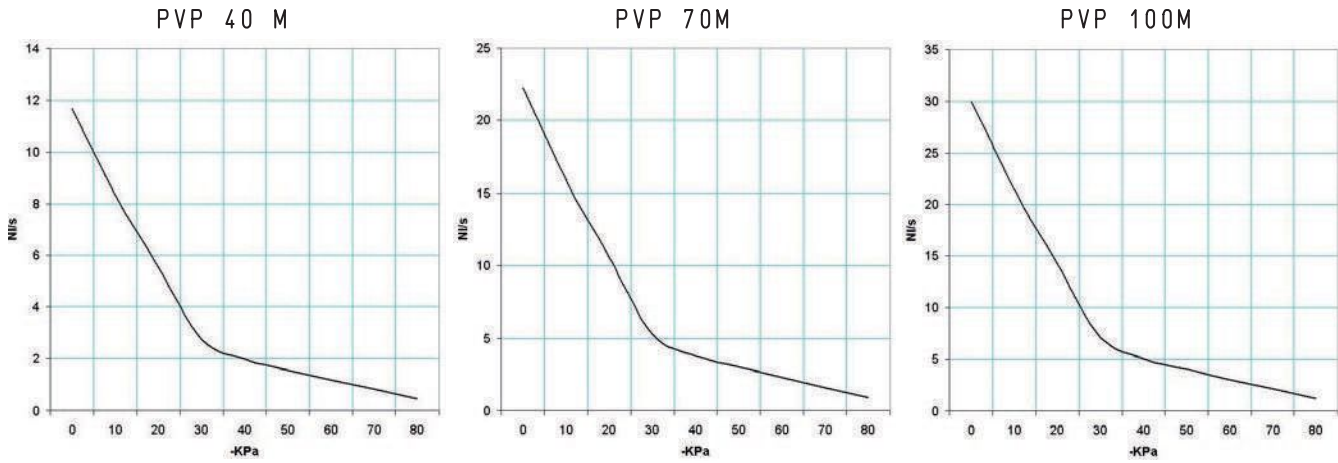

Generatore art.	Press. alim. bar	Consumo aria NI/s	Portata d'aria (NI/s) ai diversi gradi di vuoto (-KPa)										Vuoto max -KPa
			0	10	20	30	40	50	60	70	80	90	
PVP 40 M	6.0	3.2	11.66	8.32	5.55	2.77	1.98	1.58	1.19	0.83	0.47	90	
PVP 70 M	6.0	6.6	22.22	15.87	10.58	5.29	3.77	3.02	2.27	1.58	0.90	90	
PVP 100 M	6.0	9.8	30.00	21.42	14.28	7.14	5.10	4.08	3.06	2.14	1.22	90	

Tempi di evacuazione (ms/l = s/m³) ai diversi gradi di vuoto (-KPa)

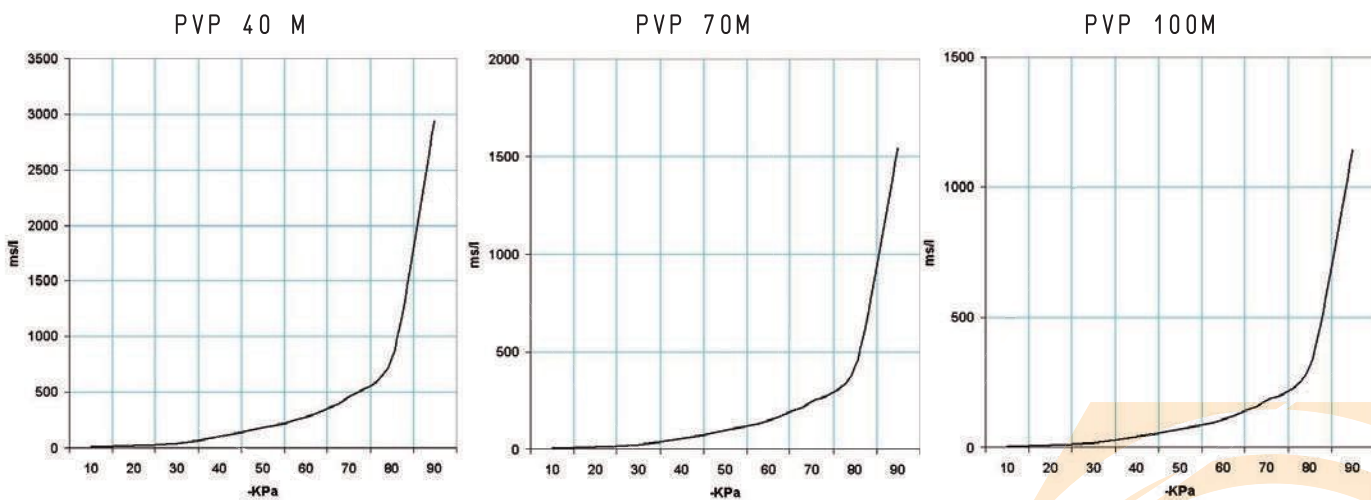

Generatore art.	Press. alim. bar	Consumo aria NI/s	Tempi di evacuazione (ms/l = s/m³) ai diversi gradi di vuoto (-KPa)										Vuoto max -KPa
			10	20	30	40	50	60	70	80	90		
PVP 40 M	6.0	3.2	7.7	19.2	42.3	101.6	182.0	278.4	462.3	799.8	2943	90	
PVP 70 M	6.0	6.6	4.0	10.1	22.2	53.3	95.5	146.1	242.6	419.7	1544	90	
PVP 100 M	6.0	9.8	3.0	7.4	16.4	39.5	70.7	108.2	179.6	310.8	1144	90	

Sono disponibili i disegni 3D sul sito www.vuototecnica.net

GENERATORI DI VUOTO MULTISTADIO PVP 140 M, 170 M e 200 M

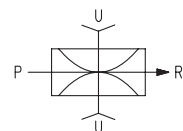
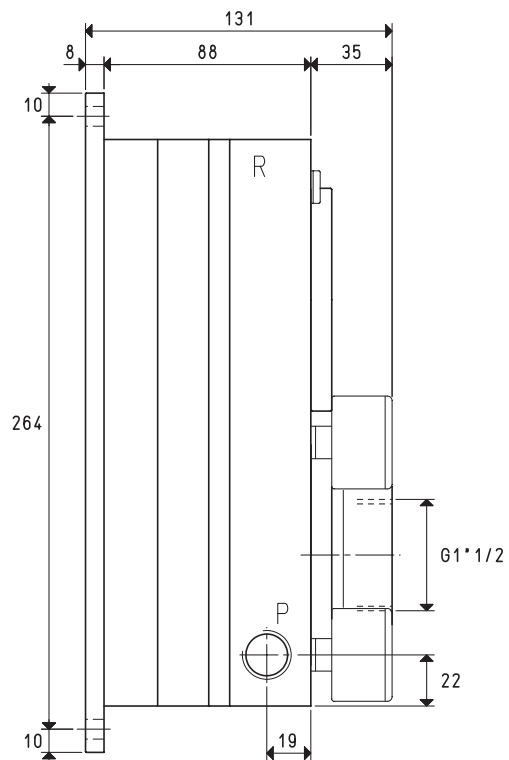
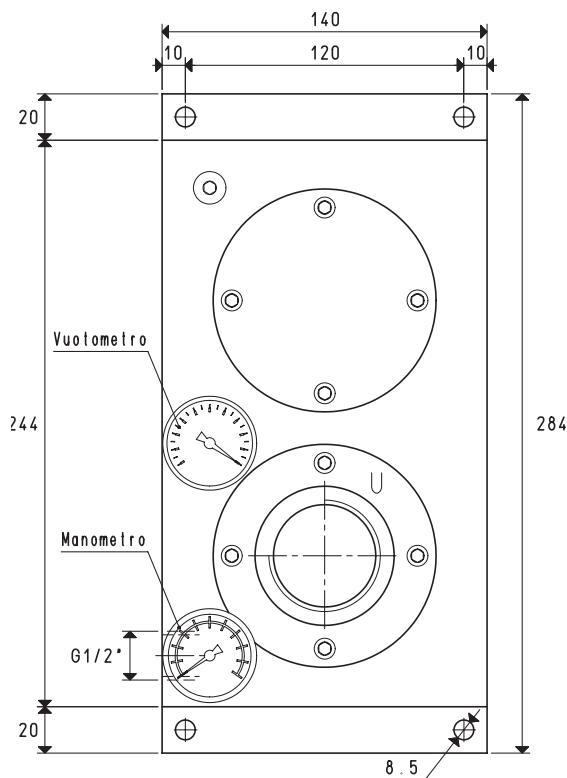

P=CONNESSIONE ARIA COMPRESSA R=SCARICO ARIA U=CONNESSIONE VUOTO

Art.		PVP 140 M			PVP 170 M			PVP 200 M		
Quantità di aria aspirata	mc/h	125	140	152	150	168	182	170	188	200
Massimo grado di vuoto	-KPa	65	82	90	65	82	90	65	82	90
Pressione finale	mbar ass.	350	180	100	350	180	100	350	180	100
Pressione di alimentazione	bar	4	5	6	4	5	6	4	5	6
Consumo di aria	NI/s	9.6	11.4	13.0	12.1	14.2	16.3	14.2	16.9	19.4
Temperatura di utilizzo	°C			-20 / +80			-20 / +80			-20 / +80
Livello di rumorosità	dB(A)			70			71			72
Peso	Kg			5.1			5.1			5.1
Ricambi										
Kit di guarnizioni e valvole a disco	art.			00 KIT PVP 140 M			00 KIT PVP 170 M		00 KIT PVP 200 M	
Vuotometro	art.			09 03 15			09 03 15		09 03 15	
Manometro	art.			09 03 25			09 03 25		09 03 25	

N.B. Tutti i valori di vuoto indicati in tabella sono validi alla normale pressione atmosferica di 1013 mbar ed ottenuti con una pressione di alimentazione costante.

Aggiungendo all'articolo la lettera R, il generatore viene fornito con la valvola di ritegno integrata (Esempio: PVP 140 MR).

Sono disponibili i disegni 3D sul sito www.vuototecnica.net

8.70

Rapporti di trasformazione: $\text{inch} = \frac{\text{mm}}{25.4}$; $\text{pounds} = \frac{\text{g}}{453.6} = \frac{\text{Kg}}{0.4536}$

Adattatori per filettature GAS - NPT disponibili a pag. 1.117



GENERATORI DI VUOTO MULTISTADIO PVP 140 M, 170 M e 200 M

Portata d'aria (NI/s) ai diversi gradi di vuoto (-KPa)

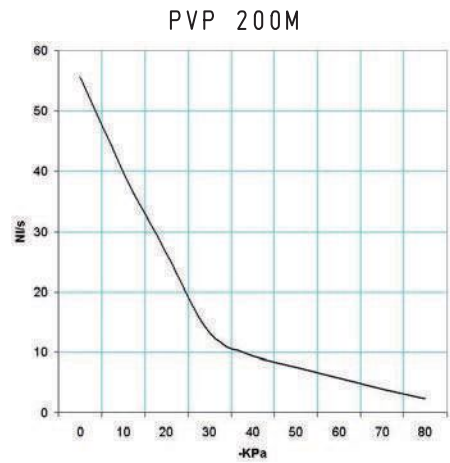
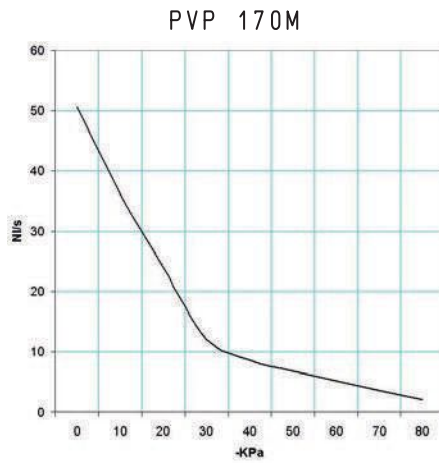
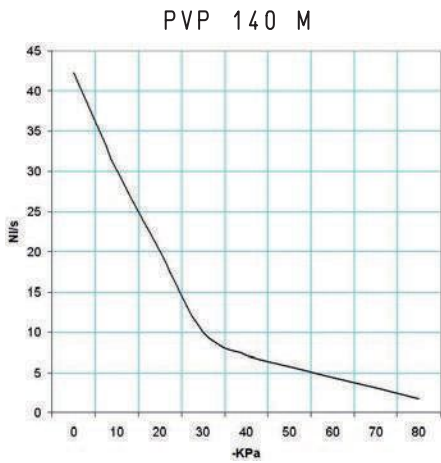

Generatore art.	Press. alim. bar	Consumo aria NI/s	Portata d'aria (NI/s) ai diversi gradi di vuoto (-KPa)										Vuoto max -KPa
			0	10	20	30	40	50	60	70	80		
PVP 140 M	6.0	13.0	42.22	30.15	20.10	10.05	7.18	5.74	4.31	3.02	1.72	90	
PVP 170 M	6.0	16.3	50.55	36.10	24.07	12.03	8.59	6.87	5.17	3.61	2.06	90	
PVP 200 M	6.0	19.4	55.55	39.67	26.45	13.22	9.44	7.55	5.68	3.97	2.27	90	

Tempi di evacuazione (ms/l = s/m³) ai diversi gradi di vuoto (-KPa)

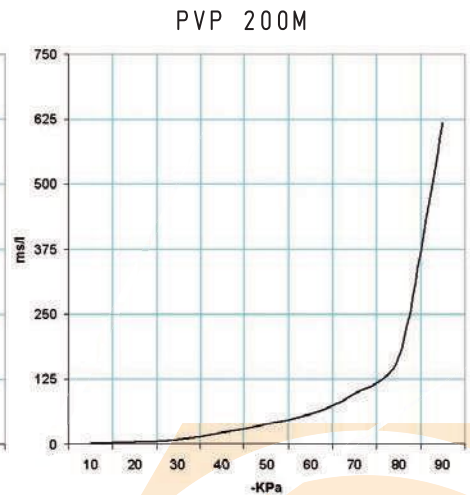
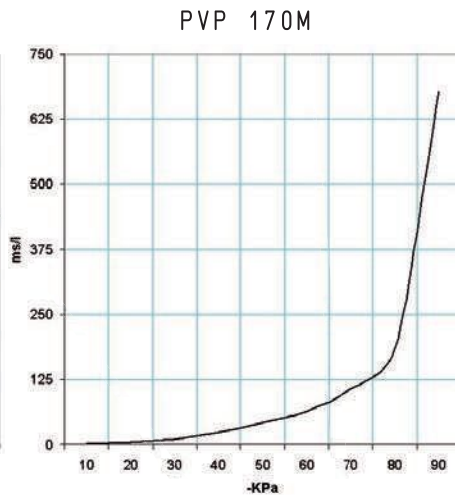
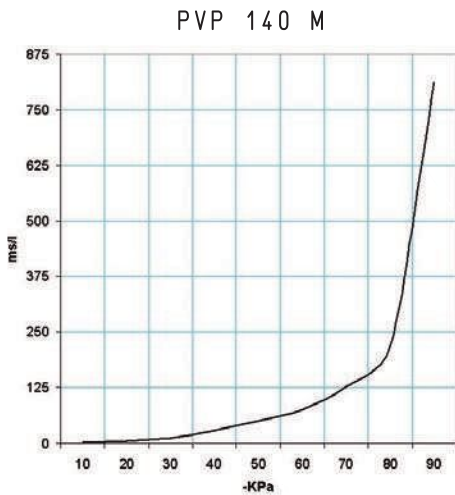

Generatore art.	Press. alim. bar	Consumo aria NI/s	Tempi di evacuazione (ms/l = s/m³) ai diversi gradi di vuoto (-KPa)										Vuoto max -KPa
			10	20	30	40	50	60	70	80	90		
PVP 140 M	6.0	13.0	2.1	5.3	11.7	28.0	50.2	76.9	127.6	220.8	812	90	
PVP 170 M	6.0	16.3	1.7	4.4	9.7	23.4	42.0	64.2	106.6	184.5	678	90	
PVP 200 M	6.0	19.4	1.6	4.0	8.9	21.3	38.2	58.4	97.0	167.8	618	90	

Sono disponibili i disegni 3D sul sito www.vuototecnica.net

GENERATORI DI VUOTO MULTISTADIO PVP 250 M e 300 M

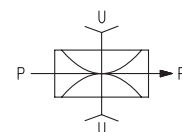
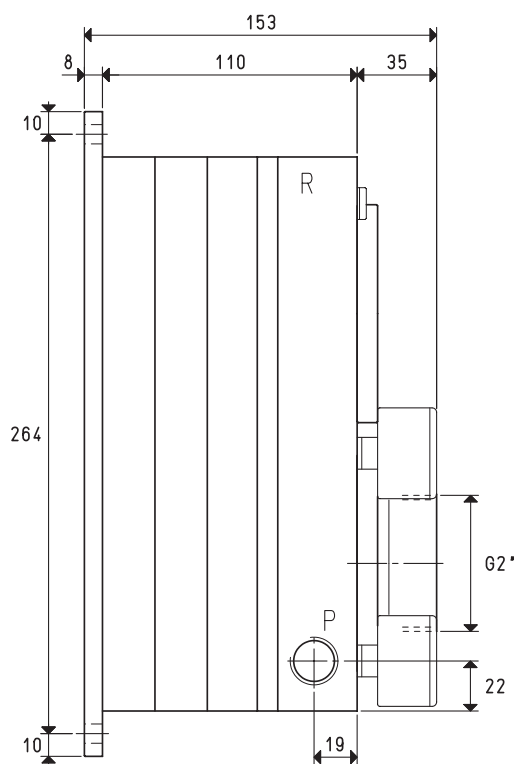
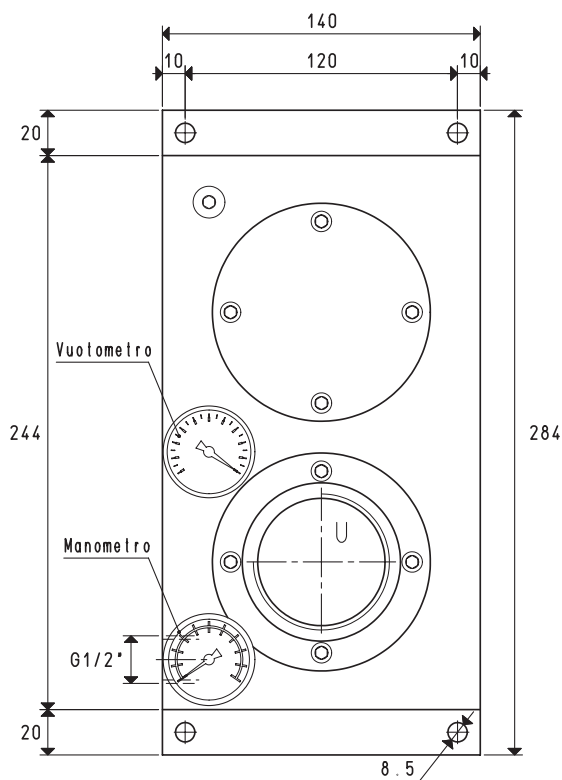

P=CONNESSIONE ARIA COMPRESSA R=SCARICO ARIA U=CONNESSIONE VUOTO

Art.				PVP 250 M		PVP 300 M	
Quantità di aria aspirata	mc/h	224	252	280	240	290	320
Massimo grado di vuoto	-KPa	65	82	90	65	82	90
Pressione finale	mbar ass.	350	180	100	350	180	100
Pressione di alimentazione	bar	4	5	6	4	5	6
Consumo di aria	NI/s	17.3	20.7	24.0	20.4	24.8	29.0
Temperatura di utilizzo	°C			-20 / +80			-20 / +80
Livello di rumorosità	dB(A)			72			74
Peso	Kg			6.0			6.0
Ricambi							
Kit di guarnizioni e valvole a disco	art.			00 KIT PVP 250 M			00 KIT PVP 300 M
Vuotometro	art.			09 03 15			09 03 15
Manometro	art.			09 03 25			09 03 25

N.B. Tutti i valori di vuoto indicati in tabella sono validi alla normale pressione atmosferica di 1013 mbar ed ottenuti con una pressione di alimentazione costante.

Aggiungendo all'articolo la lettera R, il generatore viene fornito con la valvola di ritegno integrata (Esempio: PVP 250 MR).

Sono disponibili i disegni 3D sul sito www.vuototecnica.net

8.72

Rapporti di trasformazione: inch = $\frac{\text{mm}}{25.4}$; pounds = $\frac{\text{g}}{453.6} = \frac{\text{Kg}}{0.4536}$

Adattatori per filettature GAS - NPT disponibili a pag. 1.117



8



GENERATORI DI VUOTO MULTISTADIO PVP 250 M e 300 M

Portata d'aria (NI/s) ai diversi gradi di vuoto (-KPa)

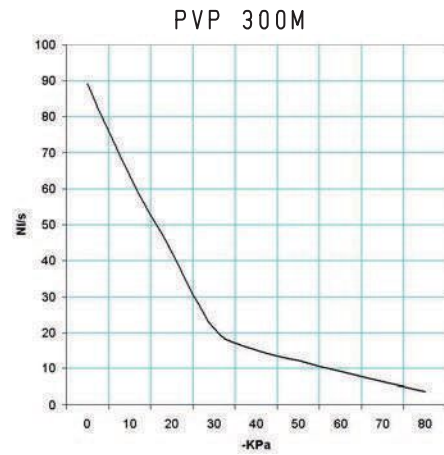
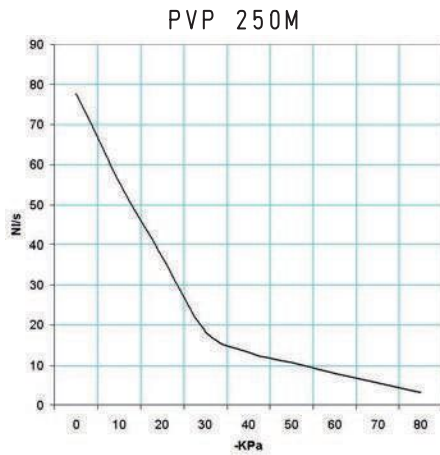

Generatore art.	Press. alim. bar	Consumo aria NI/s	Portata d'aria (NI/s) ai diversi gradi di vuoto (-KPa)										Vuoto max -KPa
			0	10	20	30	40	50	60	70	80		
PVP 250 M	6.0	24.0	77.77	55.55	37.03	18.51	13.22	10.58	7.95	5.56	3.17	90	
PVP 300 M	6.0	29.0	88.88	63.48	42.32	21.16	15.11	12.09	9.09	6.35	3.63	90	

Tempi di evacuazione (ms/l = s/m³) ai diversi gradi di vuoto (-KPa)

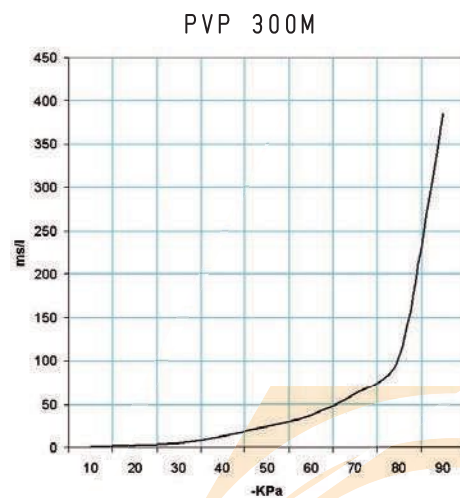
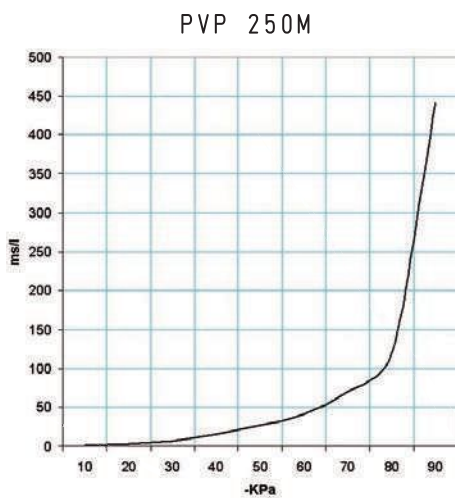

Generatore art.	Press. alim. bar	Consumo aria NI/s	Tempi di evacuazione (ms/l = s/m³) ai diversi gradi di vuoto (-KPa)										Vuoto max -KPa
			10	20	30	40	50	60	70	80	90		
PVP 250 M	6.0	24.0	1.1	2.9	6.4	15.2	27.3	41.8	69.3	119.9	442	90	
PVP 300 M	6.0	29.0	1.0	2.5	5.5	13.3	23.8	36.5	60.6	104.9	386	90	

Sono disponibili i disegni 3D sul sito www.vuototecnica.net



GENERATORI DI VUOTO MULTISTADIO PVP 25 ÷ 75 MDX

La naturale evoluzione dei generatori di vuoto ad eiettori multipli PVP 25 ÷ 75 MD, è sfociata in questa nuova serie di generatori dalle prestazioni veramente eccezionali: infatti, fermi restando i valori del consumo d'aria e del grado di vuoto finale, la capacità d'aspirazione massima è aumentata del 10 ÷ 12% rispetto la precedente.

Il corpo ed il coperchio di chiusura sono realizzati in alluminio anodizzato, gli eiettori sono tutti in acciaio inox, così come le viti di fissaggio.

La guarnizione di tenuta, di nuova concezione, è in EPDM e non va mai a contatto con il fluido aspirato; le valvole a lamella, invece, sono realizzate in silicone, di serie e in viton, a richiesta.

Sui nuovi apparecchi è stata inoltre ricavata una sede per l'installazione, su ordinazione, di un vacuostato pneumatico, che, abbinato ad una valvola a corsoio pneumatica e ad una apposita valvola di ritegno, consente la realizzazione di un dispositivo per il risparmio energetico.

Il vuotometro ed il manometro sono in dotazione su tutti gli apparecchi di serie, come pure il silenziatore posto sullo scarico dell'aria aspirata ed il raccordo rapido per l'alimentazione dell'aria compressa.

Questa nuova serie di generatori di vuoto è perfettamente intercambiabile alla precedente.

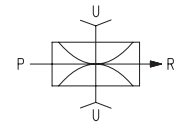
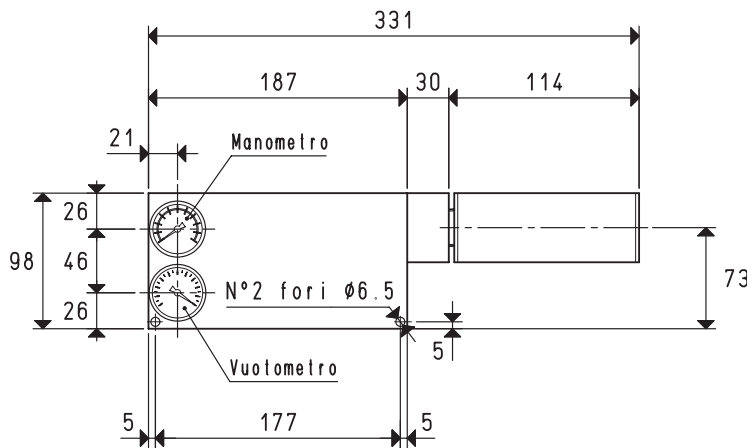
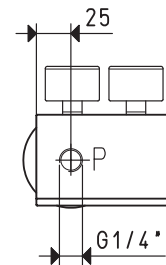
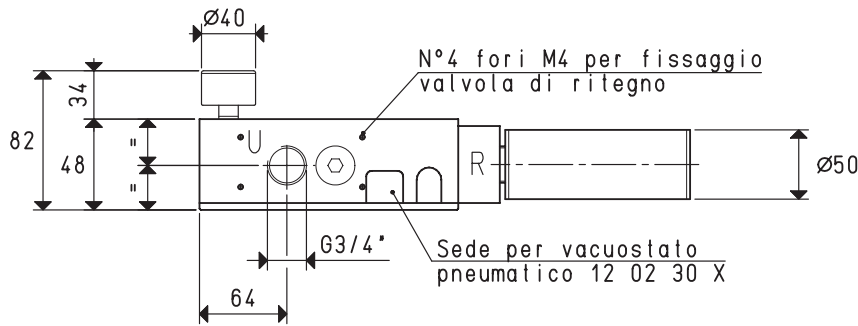

P=CONNESSIONE ARIA COMPRESSA R=SCARICO ARIA U=CONNESSIONE VUOTO

Art.		PVP 25 MDX				PVP 35 MDX		PVP 50 MDX			
Quantità di aria aspirata	mc/h	35	39	43	47	52	57	57	62	68	
Massimo grado di vuoto	-kPa	65	82	90	65	82	90	65	82	90	
Pressione finale	mbar ass.	350	180	100	350	180	100	350	180	100	
Pressione di alimentazione	bar	4	5	6	4	5	6	4	5	6	
Consumo di aria	NI/s	2.3	2.8	3.2	3.4	4.1	4.8	4.7	5.6	6.5	
Temperatura di utilizzo	°C			-20 / +80			-20 / +80			-20 / +80	
Livello di rumorosità	dB(A)			58			58			60	
Peso	Kg			1.71			1.73			1.75	
Ricambi											
Kit di guarnizioni e valvole a lamella	art.			00 KIT PVP 25 MDX			00 KIT PVP 35 MDX			00 KIT PVP 50 MDX	
Vuotometro	art.			09 03 15			09 03 15			09 03 15	
Manometro	art.			09 03 25			09 03 25			09 03 25	
Silenziatore	art.			SSX 3/4"			SSX 3/4"			SSX 3/4"	

N.B. Tutti i valori di vuoto indicati in tabella sono validi alla normale pressione atmosferica di 1013 mbar ed ottenuti con una pressione di alimentazione costante.

8.74

Rapporti di trasformazione: inch = $\frac{\text{mm}}{25.4}$; pounds = $\frac{\text{g}}{453.6} = \frac{\text{Kg}}{0.4536}$

Adattatori per filettature GAS - NPT disponibili a pag. 1.117



8



GENERATORI DI VUOTO MULTISTADIO PVP 25 MDX, 35 MDX e 50 MDX

Portata d'aria (NI/s) ai diversi gradi di vuoto (-KPa)

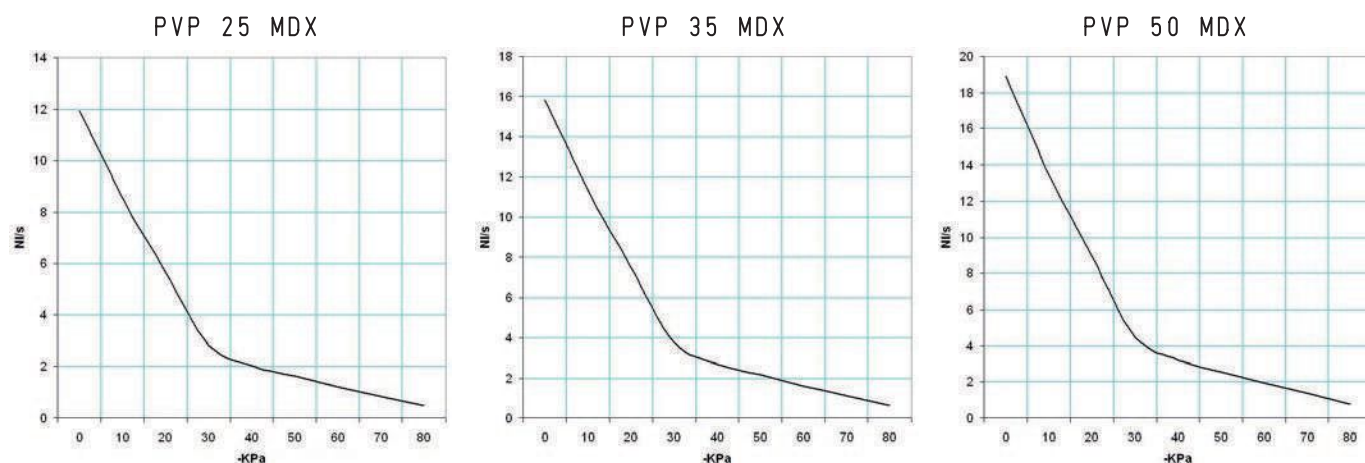

Generatore art.	Press. alim. bar	Consumo aria NI/s	Portata d'aria (NI/s) ai diversi gradi di vuoto (-KPa)										Vuoto max -KPa
			0	10	20	30	40	50	60	70	80		
PVP 25 MDX	6.0	3.2	11.94	8.53	5.68	2.84	2.03	1.62	1.22	0.85	0.48	90	
PVP 35 MDX	6.0	4.8	15.83	11.30	7.53	3.76	2.69	2.15	1.61	1.13	0.64	90	
PVP 50 MDX	6.0	6.5	18.88	13.48	8.99	4.49	3.21	2.56	1.93	1.35	0.77	90	

Tempi di evacuazione (ms/l = s/m³) ai diversi gradi di vuoto (-KPa)

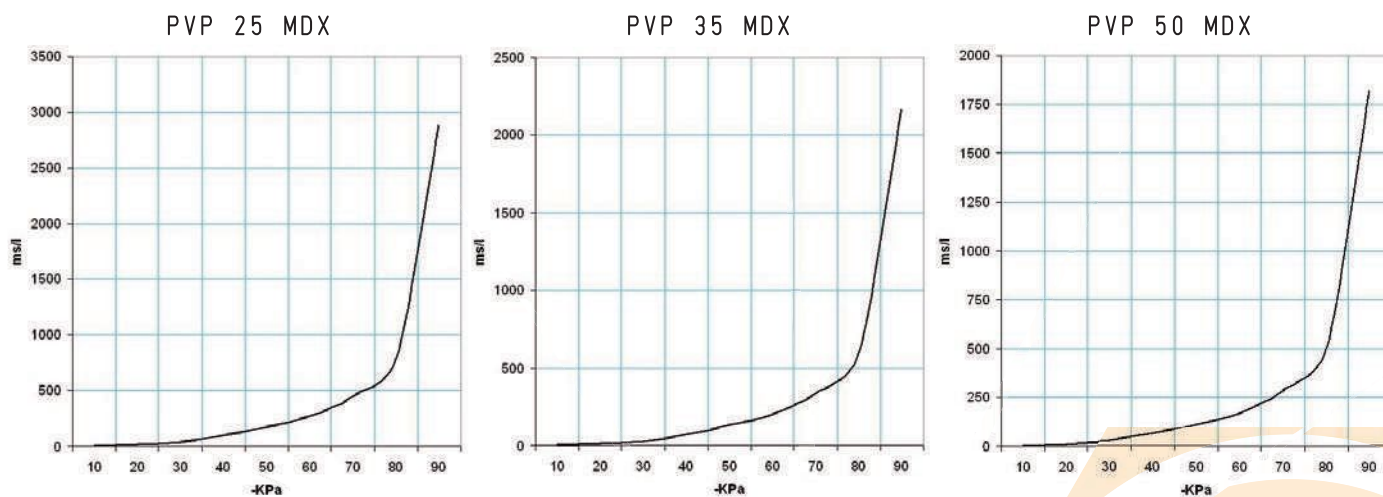

Generatore art.	Press. alim. bar	Consumo aria NI/s	Tempi di evacuazione (ms/l = s/m³) ai diversi gradi di vuoto (-KPa)										Vuoto max -KPa
			10	20	30	40	50	60	70	80	90		
PVP 25 MDX	6.0	3.2	7.5	18.8	41.3	99.3	177.7	271.9	451.4	781.0	2874	90	
PVP 35 MDX	6.0	4.8	5.6	14.1	31.2	74.9	134.0	205.1	340.5	589.1	2618	90	
PVP 50 MDX	6.0	6.5	4.7	11.9	26.2	62.8	112.4	172.0	285.5	494.0	1818	90	

Sono disponibili i disegni 3D sul sito www.vuototecnica.net

GENERATORI DI VUOTO MULTISTADIO PVP 60 MDX e 75 MDX

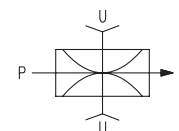
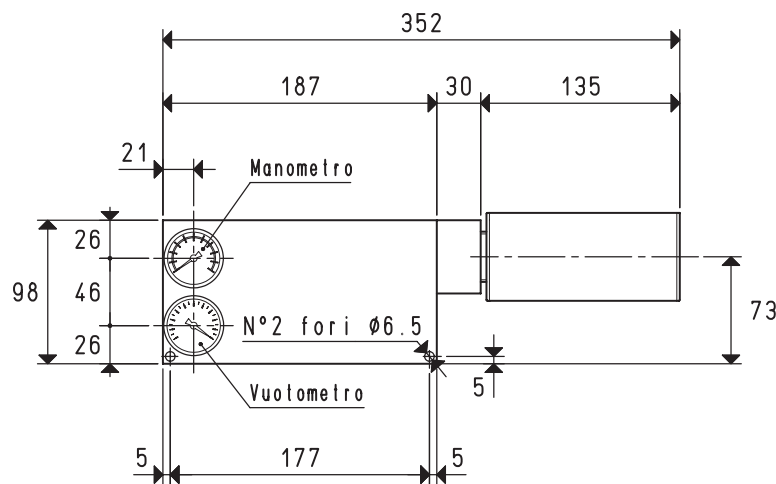
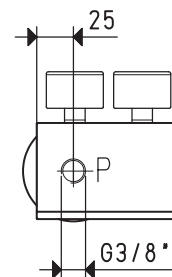
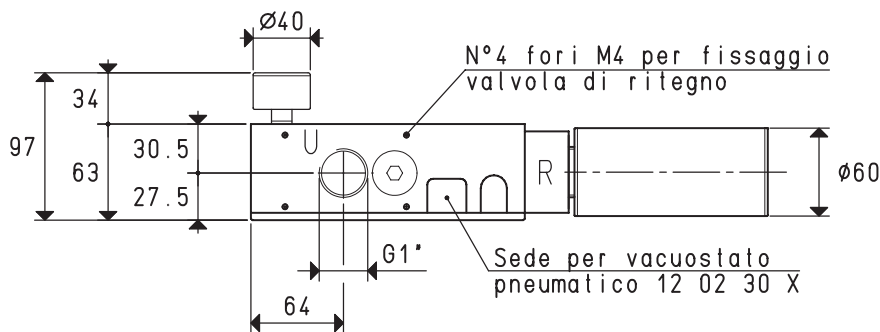

P=CONNESSIONE ARIA COMPRESSA R=SCARICO ARIA U=CONNESSIONE VUOTO

Art.		PVP 60 MDX		PVP 75 MDX	
Quantità di aria aspirata	mc/h	75	85	92	103
Massimo grado di vuoto	-KPa	65	82	90	90
Pressione finale	mbar ass.	350	180	100	100
Pressione di alimentazione	bar	4	5	4	5
Consumo di aria	NI/s	5.9	7.0	8.2	9.8
Temperatura di utilizzo	°C			-20 / +80	-20 / 80
Livello di rumorosità	dB(A)			62	64
Peso	Kg			1.90	1.92
Ricambi					
Kit di guarnizioni e valvole a lamella	art.			00 KIT PVP 60 MDX	00 KIT PVP 75 MDX
Vuotometro	art.			09 03 15	09 03 15
Manometro	art.			09 03 25	09 03 25
Silenziatore	art.			SSX 1"	SSX 1"

N.B. Tutti i valori di vuoto indicati in tabella sono validi alla normale pressione atmosferica di 1013 mbar ed ottenuti con una pressione di alimentazione costante.

8.76

Rapporti di trasformazione: inch = $\frac{\text{mm}}{25.4}$; pounds = $\frac{\text{g}}{453.6} = \frac{\text{Kg}}{0.4536}$

Adattatori per filettature GAS - NPT disponibili a pag. 1.117



GENERATORI DI VUOTO MULTISTADIO PVP 60 MDX e 75 MDX

Portata d'aria (NI/s) ai diversi gradi di vuoto (-KPa)

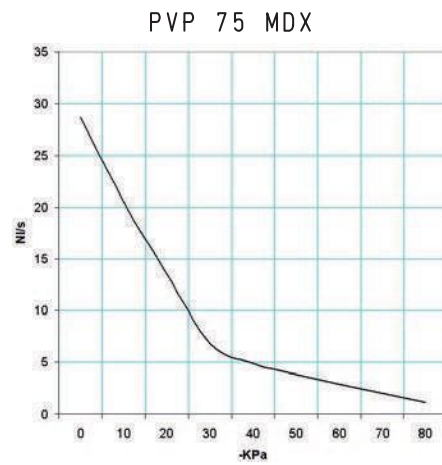
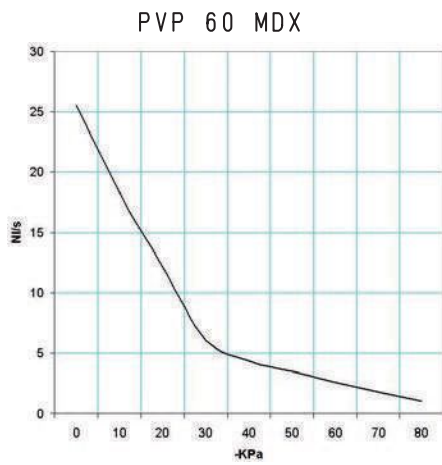

Generatore art.	Press. alim. bar	Consumo aria NI/s	Portata d'aria (NI/s) ai diversi gradi di vuoto (-KPa)										Vuoto max -KPa
			0	10	20	30	40	50	60	70	80		
PVP 60 MDX	6.0	8.2	25.55	18.25	12.16	6.08	4.34	3.47	2.61	1.82	1.04	90	
PVP 75 MDX	6.0	9.8	28.61	20.43	13.62	6.81	4.86	3.89	2.92	2.04	1.16	90	

Tempi di evacuazione (ms/l = s/m³) ai diversi gradi di vuoto (-KPa)

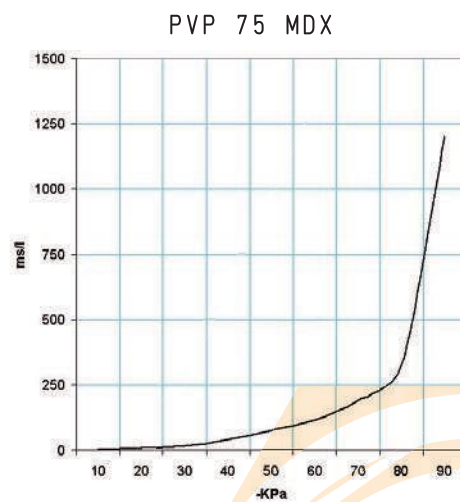
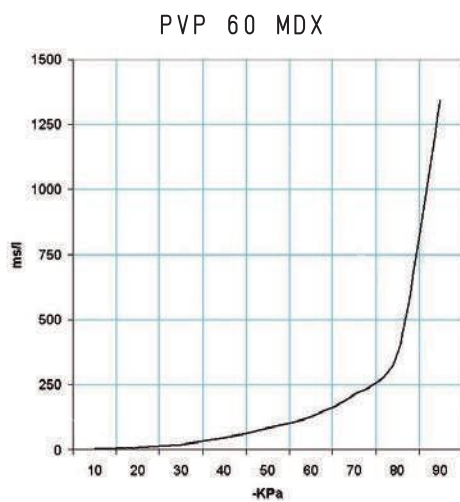

Generatore art.	Press. alim. bar	Consumo aria NI/s	Tempi di evacuazione (ms/l = s/m³) ai diversi gradi di vuoto (-KPa)										Vuoto max -KPa
			10	20	30	40	50	60	70	80	90		
PVP 60 MDX	6.0	8.2	3.5	8.8	19.3	46.4	83.0	127.0	211.0	365.0	1343	90	
PVP 75 MDX	6.0	9.8	3.1	7.8	17.2	41.4	74.2	113.5	188.4	326.0	1200	90	

Sono disponibili i disegni 3D sul sito www.vuototecnica.net

ACCESSORI PER GENERATORI DI VUOTO PVP 25 ÷ 75 MDX

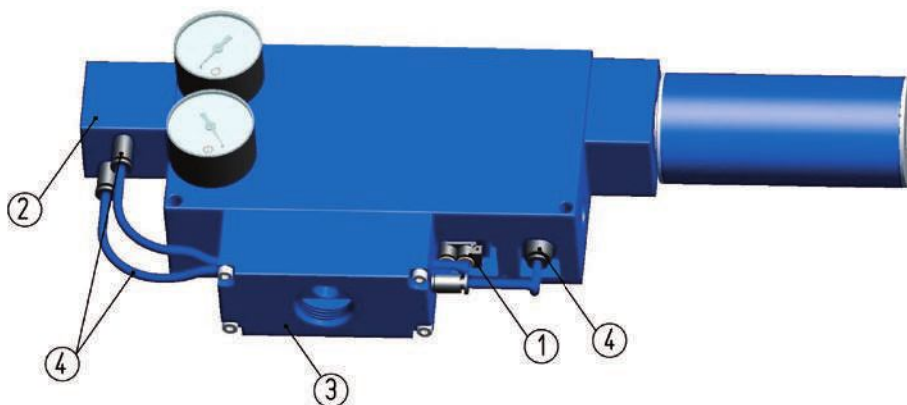

① - VACUOSTATO MINI PNEUMATICO

Il vacuostato ha la funzione di togliere un segnale pneumatico al raggiungimento di un determinato grado di vuoto regolabile. Il differenziale di pressione esistente tra il valore massimo impostato e quello di ripristino del segnale a riposo non è regolabile ed è pari a circa 100 mbar.

Il vacuostato pneumatico, installato sui generatori di vuoto PVP 25 ÷ 75 MDX, agendo sulla valvola di alimentazione a corsoio, ha la proprietà di mantenere automaticamente il grado di vuoto massimo e minimo, entro il valore del differenziale.

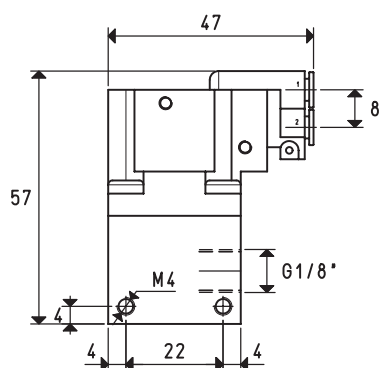

Art.	Per generatore art.	Peso g
12 02 30 X	PVP 25 ÷ 50 MDX PVP 60 ÷ 75 MDX	104

② - VALVOLA DI ALIMENTAZIONE A CORSOIO SERVOPILOTATA

Trattasi di una valvola con otturatore a corsoio che, azionata pneumaticamente dal vacuostato o da una fonte alternativa, è in grado di intercettare l'aria compressa di alimentazione al generatore di vuoto, con pressioni comprese tra 1,5 e 7 bar. La grandezza è in funzione della connessione di alimentazione del generatore.

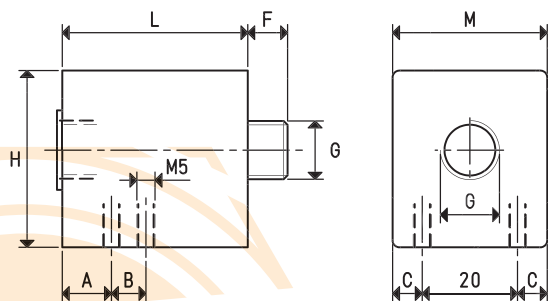

Art.	A	B	C	F	G Ø	H	L	M	Peso g	Per generatore art.
07 01 70	11.5	8.0	7.5	9.5	G1/4"	40	42	35	190	PVP 25 ÷ 50 MDX
07 02 70	13.5	9.5	12.5	9.5	G3/8"	50	51	45	420	PVP 60 ÷ 75 MDX

8.78

Rapporti di trasformazione: inch = $\frac{\text{mm}}{25.4}$; pounds = $\frac{\text{g}}{453.6} = \frac{\text{Kg}}{0.4536}$

Adattatori per filettature GAS - NPT disponibili a pag. 1.117



8



③ - VALVOLA DI RITEGNO A MEMBRANA

È una valvola di ritegno appositamente studiata per adattarsi ai generatori di vuoto PVP 25 ÷ 75 MDX.

L'originalità di questa valvola, oltre la sua conformazione, consiste nell'organo di tenuta a membrana, in grado di garantire bassissime perdite di carico, rapidità d'intervento ed una tenuta perfetta.

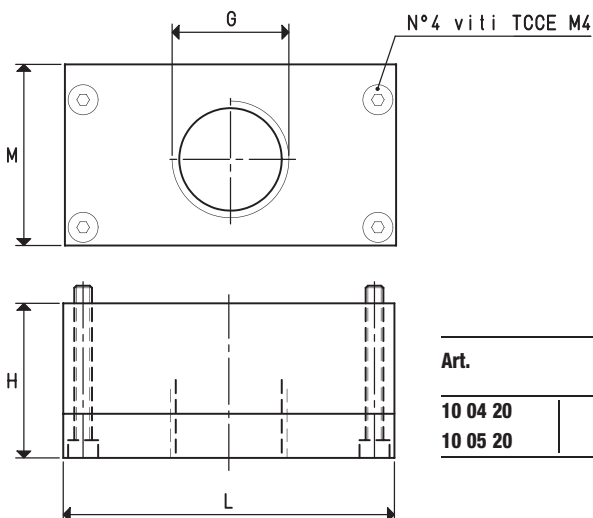

Art.	G Ø	H	L	M	Peso g	Per generatore art.
10 04 20	G3/4"	35	75	41	165	PVP 25 ÷ 50 MDX
10 05 20	G1"	48	113	58	458	PVP 60 ÷ 75 MDX

④ - KIT DI TUBI FLESSIBILI CON RACCORDI

Questo kit di tubi flessibili serve a collegare il vacuostato alla valvola di alimentazione a corsoio e alla valvola di ritegno a membrana; alle estremità dei tubi sono assemblati gli appositi raccordi rapidi, da avvitare alle connessioni delle valvole e del vacuostato.

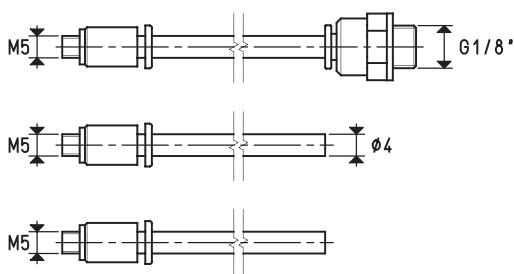

Art.	Per generatore art.	Peso g
00 15 308	PVP 25 ÷ 50 MDX PVP 60 ÷ 75 MDX	16

KIT COMPLETO PER DISPOSITIVO DI RISPARMIO ENERGETICO ES



Art.	Per generatore art.	Peso g
ES 01	PVP 25 ÷ 50 MDX	475
ES 02	PVP 60 ÷ 75 MDX	998

N.B. Per ordinare i generatori di vuoto multistadio con il dispositivo di risparmio energetico installato, aggiungere al codice le lettere ES (Esempio: PVP 25 MDX ES).

Sono disponibili i disegni 3D sul sito www.vuototecnica.net

Rapporti di trasformazione: inch = $\frac{\text{mm}}{25.4}$; pounds = $\frac{\text{g}}{453.6} = \frac{\text{Kg}}{0.4536}$

Adattatori per filettature GAS - NPT disponibili a pag. 1.117



SILENZIATORI

L'impiego di materiale fonoassorbente in fibre naturali, racchiuso in appositi involucri di alluminio anodizzato, ha consentito la realizzazione di questa nuovissima gamma di silenziatori, in grado di abbattere notevolmente il rumore dell'aria in fase di scarico dei generatori di vuoto.

Le versioni sono due e si distinguono per la loro lunghezza: maggiore è la lunghezza, maggiore è l'abbattimento del rumore.

Riduzione della rumorosità: da -13 a -20 dB (A);

Temperatura di lavoro: da -20 a +100 °C.

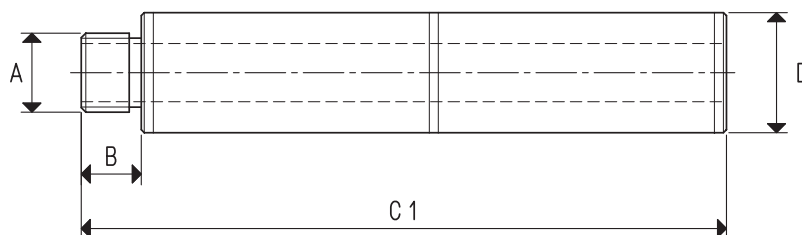
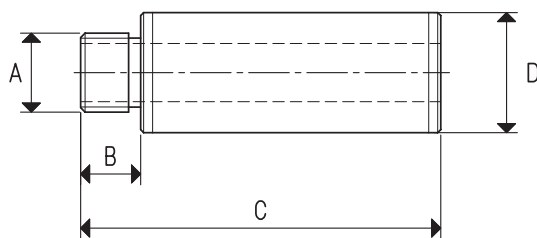

Sono disponibili i disegni 3D sul sito www.vuototecnica.net

Art.	A Ø	B	C	C1	D Ø	Peso g
SSX 1/4"	G1/4"	10	60	--	20	20
SSX 3/8"	G3/8"	12	84	--	29	52
SSX 1/2"	G1/2"	14	106	--	35	96
SSX 3/4" R	G3/4"	14	106	--	35	100
SSX 3/4"	G3/4"	14	126	--	50	174
SSX 1"	G1"	14	146	--	60	240
SSX 1" 1/2	G1" 1/2	30	210	--	80	302
SSX 2"	G2"	30	230	--	90	372
2SSX 1/4"	G1/4"	10	--	108	20	40
2SSX 3/8"	G3/8"	12	--	154	29	104
2SSX 1/2"	G1/2"	14	--	196	35	192
2SSX 3/4"	G3/4"	14	--	236	50	348
2SSX 1"	G1"	14	--	276	55	480

8.80

Rapporti di trasformazione: inch = $\frac{\text{mm}}{25.4}$; pounds = $\frac{\text{g}}{453.6} = \frac{\text{Kg}}{0.4536}$

Adattatori per filettature GAS - NPT disponibili a pag. 1.117



8



GENERATORI DI VUOTO MULTISTADIO E MODULARI, PVP 150 ÷ 600 MD

La particolare conformazione di questi generatori di vuoto ha consentito di ottenere grandi capacità d'aspirazione in dimensioni d'ingombro molto contenute. Gli eiettori impiegati hanno le stesse caratteristiche di quelli precedentemente descritti, solo che, anziché essere fissati direttamente al corpo del generatore, sono assemblati su telai modulari.

La sovrapposizione di uno o più telai determina la portata dei generatori. Alimentati da aria compressa filtrata con una pressione ottimale di 6 bar, sono in grado di creare una depressione massima del 90%, con capacità d'aspirazione varianti da 200 a 750 mc/h, misurate alla normale pressione atmosferica di 1013 mbar.

Sono interamente realizzati in alluminio anodizzato, con valvole a disco e guarnizioni in mescole speciali. Perfettamente insonorizzati, il loro funzionamento risulta estremamente silenzioso.



GENERATORI DI VUOTO MULTISTADIO, MODULARI, PVP 150 MD e 300 MD

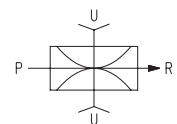
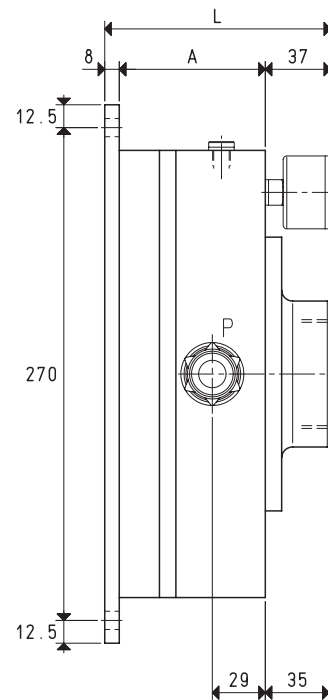
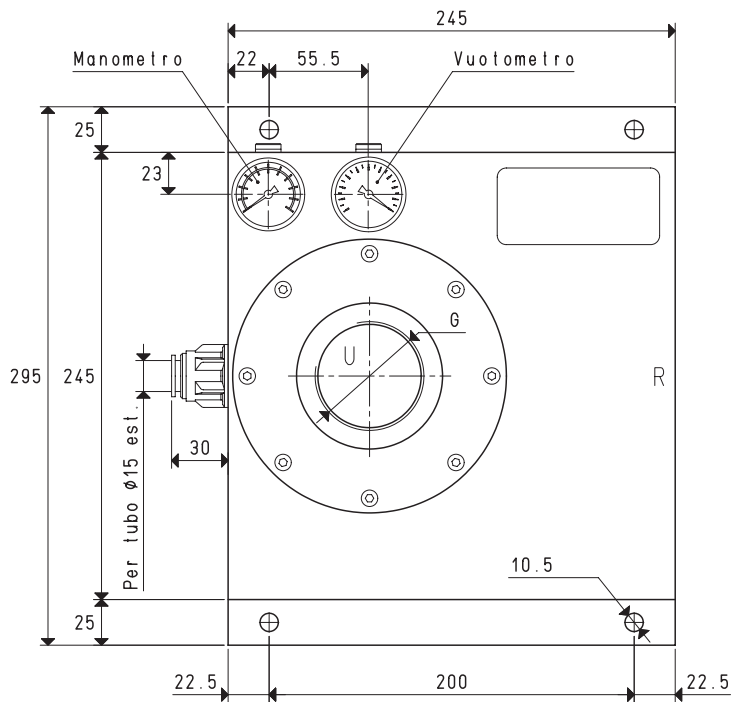

P=CONNESSIONE ARIA COMPRESSA R=SCARICO ARIA U=CONNESSIONE VUOTO

Art.		PVP 150 MD				PVP 300 MD	
Quantità di aria aspirata	mc/h	160	180	200	320	360	400
Massimo grado di vuoto	-KPa	65	82	90	65	82	90
Pressione finale	mbar ass.	350	180	100	350	180	100
Pressione di alimentazione	bar	4	5	6	4	5	6
Consumo di aria	NI/s	12.1	14.2	16.0	23.2	27.8	32.0
Temperatura di utilizzo	°C			-20 / +80			-20 / +80
Livello di rumorosità	dB(A)			72			74
Peso	Kg			7.8			8.8
A				80			100
G	Ø			G1" 1/2			G2"
L				125			145
Ricambi							
Kit di guarnizioni e valvole a disco	art.			00 KIT PVP 150 MD			00 KIT PVP 300 MD
Vuotometro	art.			09 03 15			09 03 15
Manometro	art.			09 03 25			09 03 25

N.B. Tutti i valori di vuoto indicati in tabella sono validi alla normale pressione atmosferica di 1013 mbar ed ottenuti con una pressione di alimentazione costante.

Aggiungendo all'articolo la lettera R, il generatore viene fornito con la valvola di ritegno integrata (Esempio: PVP 300 MDR).

8.82

Rapporti di trasformazione: inch = $\frac{\text{mm}}{25.4}$; pounds = $\frac{\text{g}}{453.6} = \frac{\text{Kg}}{0.4536}$

Adattatori per filettature GAS - NPT disponibili a pag. 1.117



GENERATORI DI VUOTO MULTISTADIO, MODULARI, PVP 150 MD e 300 MD

Portata d'aria (NI/s) ai diversi gradi di vuoto (-KPa)

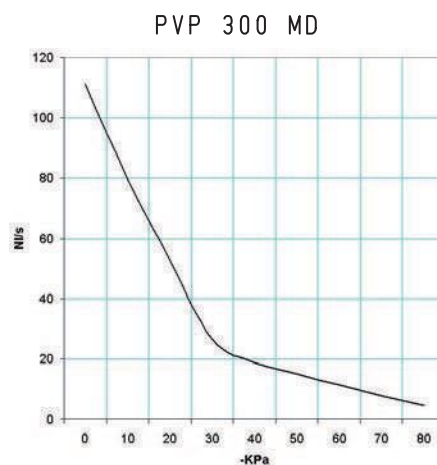
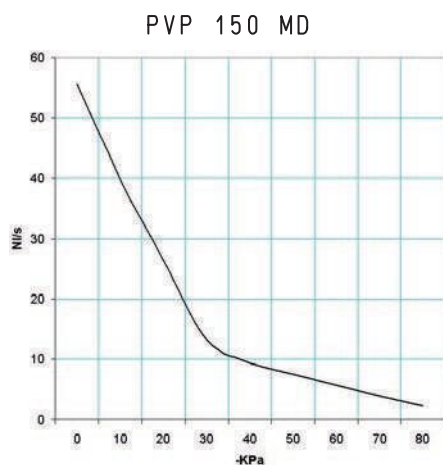

Generatore art.	Press. alim. bar	Consumo aria NI/s	Portata d'aria (NI/s) ai diversi gradi di vuoto (-KPa)										Vuoto max -KPa
			0	10	20	30	40	50	60	70	80		
PVP 150 MD	6.0	16	55.55	39.68	26.45	13.22	9.44	7.55	5.68	3.97	2.27	90	
PVP 300 MD	6.0	32	111.11	79.36	52.91	26.45	19.89	15.11	11.36	7.94	4.54	90	

Tempi di evacuazione (ms/l = s/m³) ai diversi gradi di vuoto (-KPa)

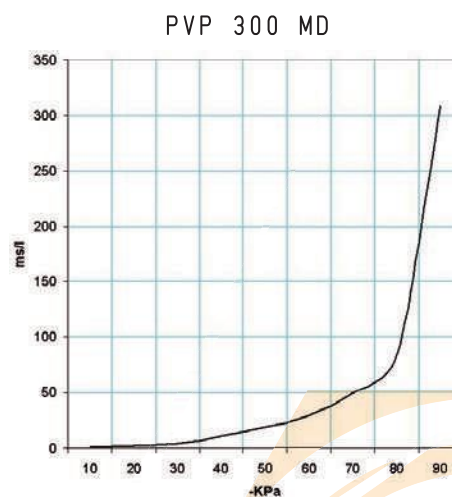
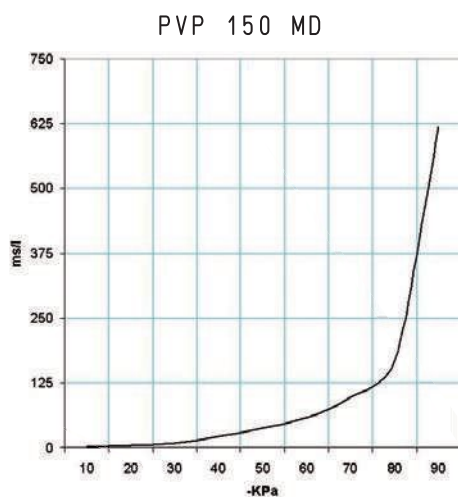

Generatore art.	Press. alim. bar	Consumo aria NI/s	Tempi di evacuazione (ms/l = s/m³) ai diversi gradi di vuoto (-KPa)									Vuoto max -KPa
			10	20	30	40	50	60	70	80	90	
PVP 150 MD	6.0	16	1.6	4.0	8.9	21.3	38.2	58.4	97.0	167.8	618	90
PVP 300 MD	6.0	32	0.8	2.0	4.4	10.6	19.1	29.2	48.5	83.9	386	90



GENERATORI DI VUOTO MULTISTADIO, MODULARI, PVP 450 MD e 600 MD

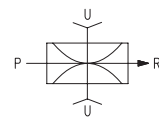
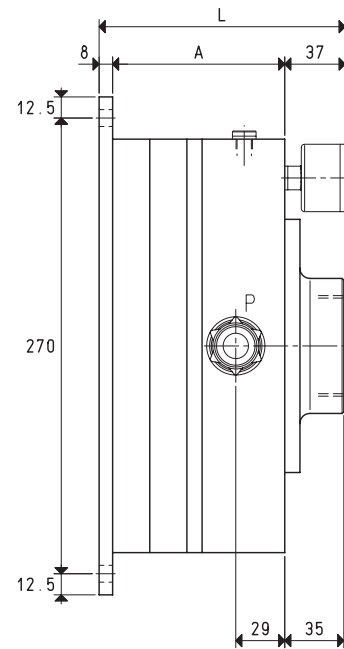
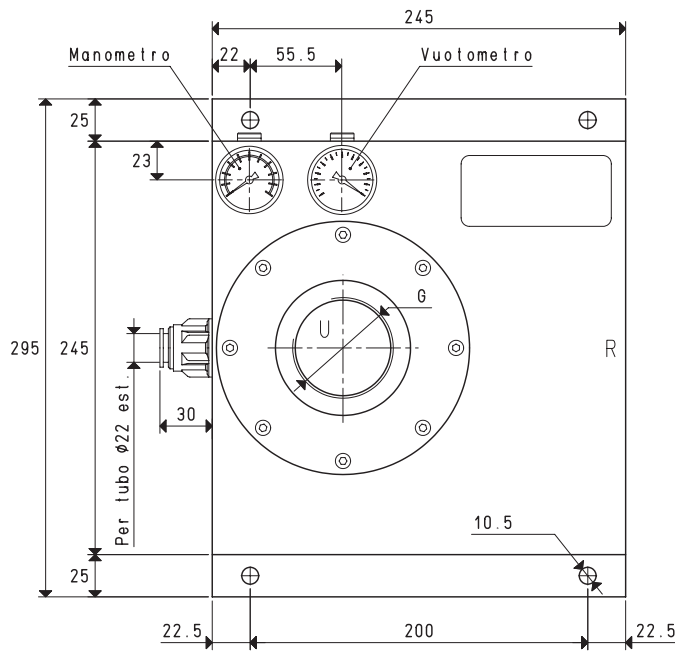

P=CONNESSIONE ARIA COMPRESSA R=SCARICO ARIA U=CONNESSIONE VUOTO

Art.		PVP 450 MD				PVP 600 MD	
Quantità di aria aspirata	mc/h	490	530	580	640	700	750
Massimo grado di vuoto	-KPa	65	82	90	65	82	90
Pressione finale	mbar ass.	350	180	100	350	180	100
Pressione di alimentazione	bar	4	5	6	4	5	6
Consumo di aria	NI/s	34.4	39.4	47.8	43.2	53.5	63.2
Temperatura di utilizzo	°C			-20 / +80			-20 / +80
Livello di rumorosità	dB(A)			74			78
Peso	Kg			9.9			11.1
A				122			142
G	Ø			G2" 1/2			G3"
L				167			187
Ricambi							
Kit di guarnizioni e valvole a disco	art.			00 KIT PVP 450 MD			00 KIT PVP 600 MD
Vuotometro	art.			09 03 15			09 03 15
Manometro	art.			09 03 25			09 03 25

N.B. Tutti i valori di vuoto indicati in tabella sono validi alla normale pressione atmosferica di 1013 mbar ed ottenuti con una pressione di alimentazione costante.

Aggiungendo all'articolo la lettera R, il generatore viene fornito con la valvola di ritegno integrata (Esempio: PVP 450 MDR).

8.84

Rapporti di trasformazione: $\text{inch} = \frac{\text{mm}}{25.4}$; $\text{pounds} = \frac{\text{g}}{453.6} = \frac{\text{Kg}}{0.4536}$

Adattatori per filettature GAS - NPT disponibili a pag. 1.117



Sono disponibili i disegni 3D sul sito www.vuototecnica.net

GENERATORI DI VUOTO MULTISTADIO, MODULARI, PVP 450 MD e 600 MD

Portata d'aria (NI/s) ai diversi gradi di vuoto (-KPa)

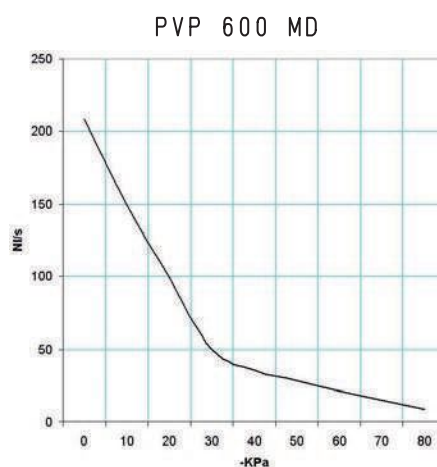
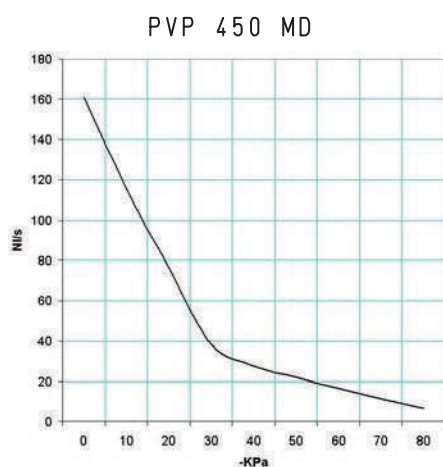

Generatore art.	Press. alim. bar	Consumo aria NI/s	Portata d'aria (NI/s) ai diversi gradi di vuoto (-KPa)										Vuoto max -KPa
			0	10	20	30	40	50	60	70	80		
PVP 450 MD	6.0	47.8	161.11	115.07	76.71	38.35	27.39	21.91	16.48	11.52	6.58	90	
PVP 600 MD	6.0	63.2	208.33	148.80	99.20	49.60	35.43	28.34	21.31	14.90	8.51	90	

Tempi di evacuazione (ms/l = s/m³) ai diversi gradi di vuoto (-KPa)

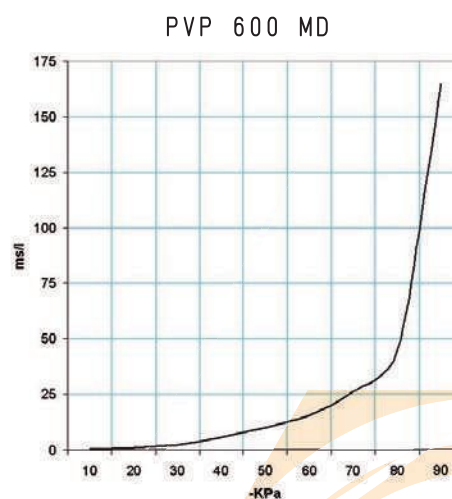
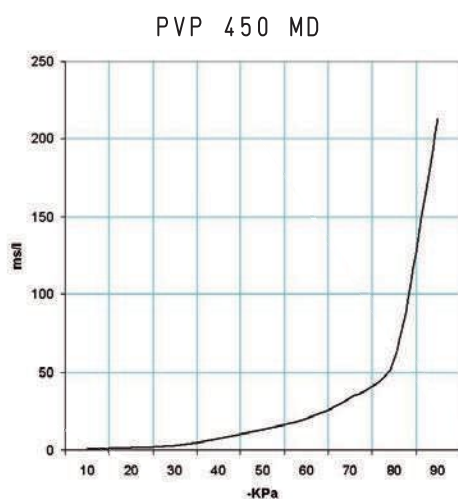

Generatore art.	Press. alim. bar	Consumo aria NI/s	Tempi di evacuazione (ms/l = s/m³) ai diversi gradi di vuoto (-KPa)										Vuoto max -KPa
			10	20	30	40	50	60	70	80	90		
PVP 450 MD	6.0	47.8	0.5	1.4	3.0	7.4	13.2	20.1	33.5	57.9	213	90	
PVP 600 MD	6.0	63.2	0.4	1.0	2.4	5.7	10.2	15.6	25.9	44.8	165	90	

GENERATORI DI VUOTO REGOLABILI CONVEYOR

Principio di funzionamento

Il funzionamento di questi generatori di vuoto è basato sul principio Venturi.

A differenza di quelli precedentemente descritti, l'eiettore di cui sono dotati, oltre ad avere un diametro di flusso nettamente superiore, è anche regolabile.

Questa particolarità consente di variare la portata ed il grado di vuoto dell'apparecchio, senza intervenire sul grado di pressione dell'aria di alimentazione.

Anche i consumi d'aria compressa sono rapportati alle effettive prestazioni del generatore di vuoto.

Caratteristiche

La particolare conformazione dei generatori di vuoto regolabili ed il loro principio di funzionamento a flusso rettilineo consentono l'aspirazione ed il trasferimento di prodotti di diversa natura, senza interferenze, come i generatori di flusso, solo che, a differenza di questi ultimi, consentono di superare dislivelli nettamente superiori.

Sono adatti per il trasferimento di polveri, granulati, segatura, granaglie, trucioli metallici, prodotti alimentari liquidi o secchi, ecc.; per l'asservimento di ventose in presenza di abbondanti quantità di polveri o liquidi; oppure, per aspirare fumi, nebbie refrigeranti, condense d'acqua o d'olio, ecc. L'assenza di parti in movimento ne consente l'uso in continuo, senza sviluppo di calore.

Il livello di rumorosità, piuttosto elevato in questo genere di apparecchi, può essere notevolmente mitigato da un adeguato silenziatore, avvitato sulla connessione di scarico dell'aria.

Non necessitano di corrente elettrica e, pertanto, possono essere impiegati anche in ambienti di lavoro con pericolo d'incendio o di deflagrazione.

Sono disponibili in alluminio anodizzato e in acciaio inox.

Per le loro caratteristiche, è sufficiente una buona filtrazione dell'aria compressa d'alimentazione per eliminare qualsiasi forma di manutenzione.

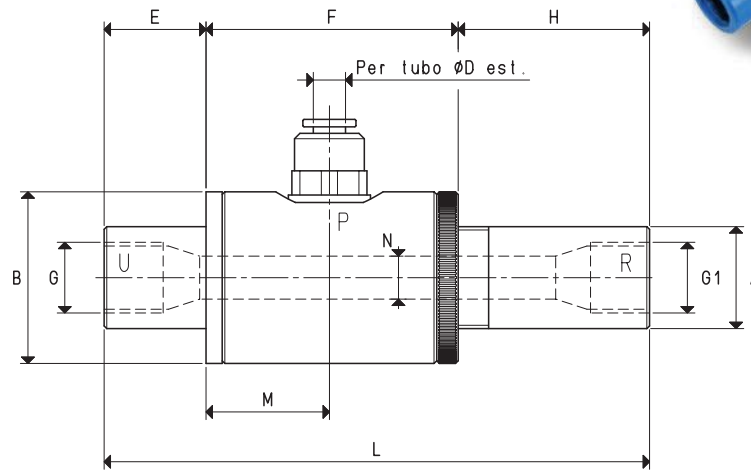

P=CONNESSIONE ARIA COMPRESSA

R=SCARICO ARIA

U=CONNESSIONE VUOTO

Art.		PVR 25	PVR 50
Max quantità di aria aspirata a 5 bar	mc/h	13.0	36.0
Max quantità di aria soffiata a 6 bar	mc/h	33.5	88.0
Massimo grado di vuoto	-KPa	80	75
Pressione finale	mbar ass.	200	250
Max pressione di alimentazione	bar	6	6
Consumo di aria a 6 bar	NI/s	6.1	15.5
Temperatura di utilizzo	°C	-20 / +80	-20 / +80
Livello di rumorosità	dB(A)	92	98
Peso	g	150	280
A	∅	19	26
B	∅	32	38
D	∅	6	8
E		19	35
F		47	54
G	∅	G1/4"	G3/8"
G1	∅	G1/4"	G1/2"
H		34	61
L		100	150
M		22	25
N	∅	6	10

N.B. Tutti i valori di vuoto indicati in tabella sono validi alla normale pressione atmosferica di 1013 mbar ed ottenuti con una pressione di alimentazione costante.

Aggiungendo all'articolo la lettera I, il generatore viene fornito in acciaio inox (Esempio: PVR 50 I).

Sono disponibili i disegni 3D sul sito www.vuototecnica.net

8.86

Rapporti di trasformazione: $\text{inch} = \frac{\text{mm}}{25.4}$; $\text{pounds} = \frac{\text{g}}{453.6} = \frac{\text{Kg}}{0.4536}$

Adattatori per filettature GAS - NPT disponibili a pag. 1.117



8



GENERATORI DI VUOTO REGOLABILI CONVEYOR, PVR 25 e PVR 50

Quantita' di aria aspirata (mc/h) alle diverse pressioni di alimentazione (bar)

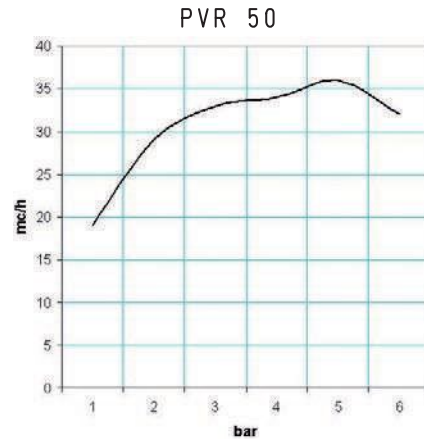
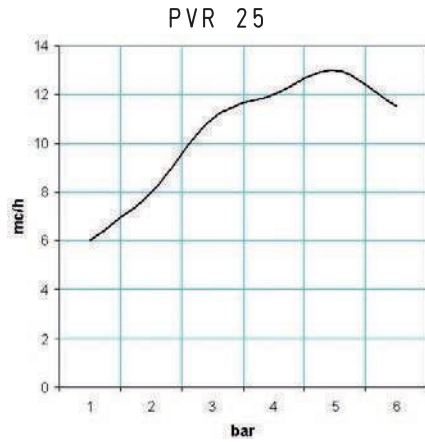

Quantita' di aria soffiata (mc/h) alle diverse pressioni di alimentazione (bar)

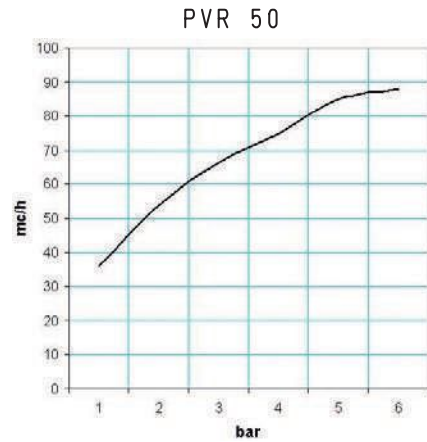
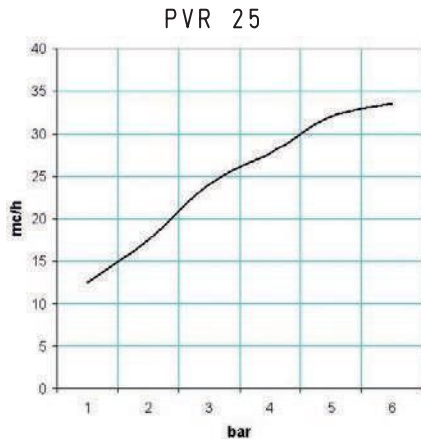

Grado di vuoto (-Kpa) alle diverse pressioni di alimentazione (bar)

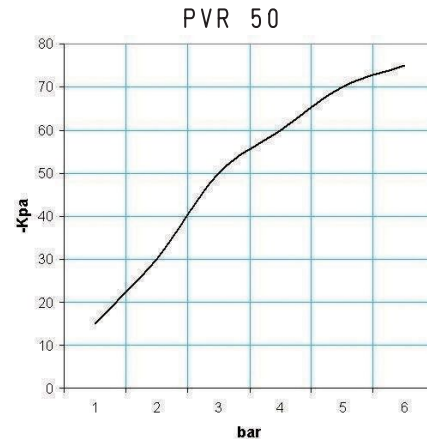
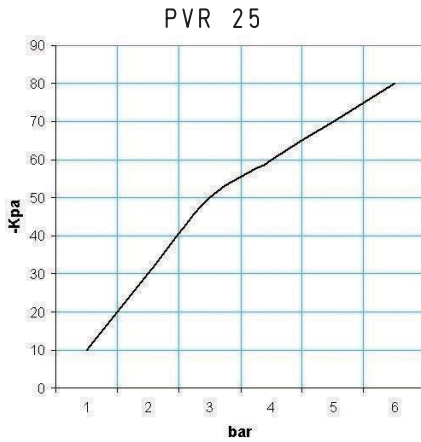

Consumo di aria (NI/s) alle diverse pressioni di alimentazione (bar)

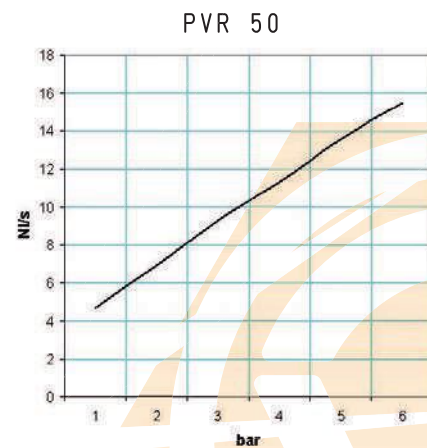
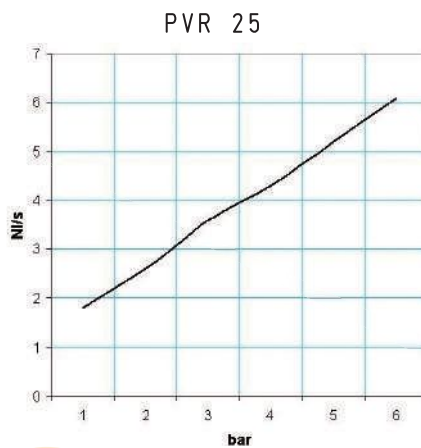

GENERATORI DI VUOTO REGOLABILI CONVEYOR, PVR 100 e PVR 200

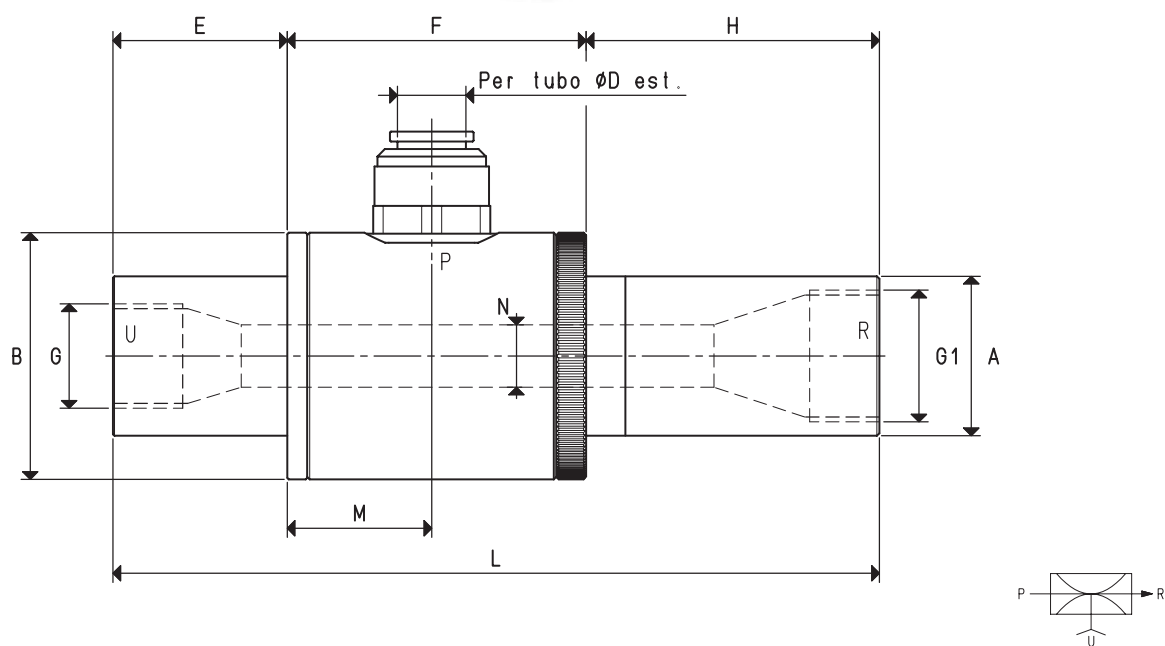

P=CONNESSIONE ARIA COMPRESSA R=SCARICO ARIA U=CONNESSIONE VUOTO

Art.		PVR 100	PVR 200
Max quantità di aria aspirata a 5 bar	mc/h	50	72
Max quantità di aria soffiata a 6 bar	mc/h	129	177
Massimo grado di vuoto	-KPa	75	70
Pressione finale	mbar ass.	250	300
Max pressione di alimentazione	bar	6	6
Consumo di aria a 6 bar	NI/s	22.7	28.3
Temperatura di utilizzo	°C	-20 / +80	-20 / +80
Livello di rumorosità	dB(A)	100	104
Peso	g	430	550
A	∅	32	38
B	∅	50	57
D	∅	10	12
E		35	35
F		60	60
G	∅	G1/2"	G3/4"
G1	∅	G3/4"	G1"
H		55	77
L		150	172
M		28	28
N	∅	12.5	16.0

N.B. Tutti i valori di vuoto indicati in tabella sono validi alla normale pressione atmosferica di 1013 mbar ed ottenuti con una pressione di alimentazione costante.

Aggiungendo all'articolo la lettera I, il generatore viene fornito in acciaio inox (Esempio: PVR 100 I).

Sono disponibili i disegni 3D sul sito www.vuototecnica.net

8.88

Rapporti di trasformazione: inch = $\frac{\text{mm}}{25.4}$; pounds = $\frac{\text{g}}{453.6} = \frac{\text{Kg}}{0.4536}$

Adattatori per filettature GAS - NPT disponibili a pag. 1.117



GENERATORI DI VUOTO REGOLABILI CONVEYOR, PVR 100 e PVR 200

Quantita' di aria aspirata (mc/h) alle diverse pressioni di alimentazione (bar)

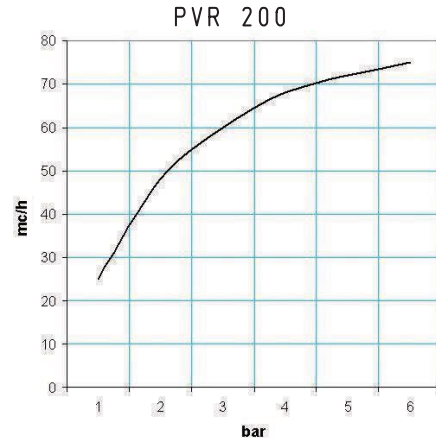
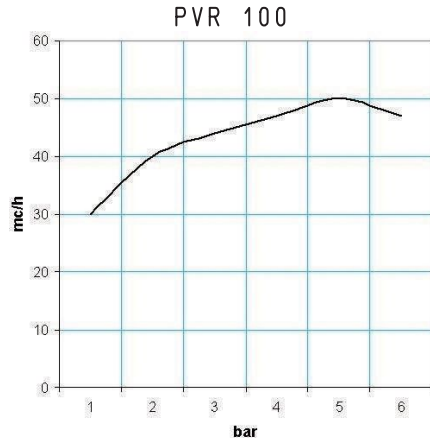

Quantita' di aria soffiata (mc/h) alle diverse pressioni di alimentazione (bar)

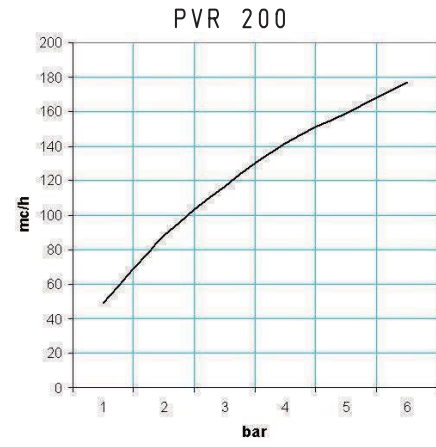
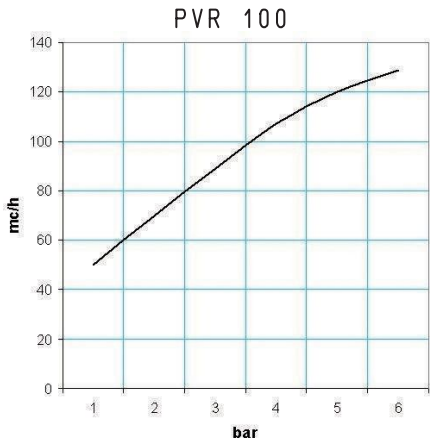

Grado di vuoto (-Kpa) alle diverse pressioni di alimentazione (bar)

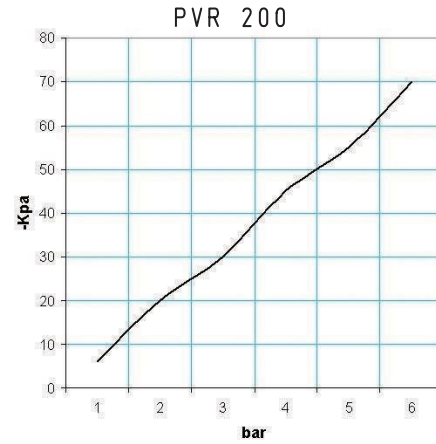
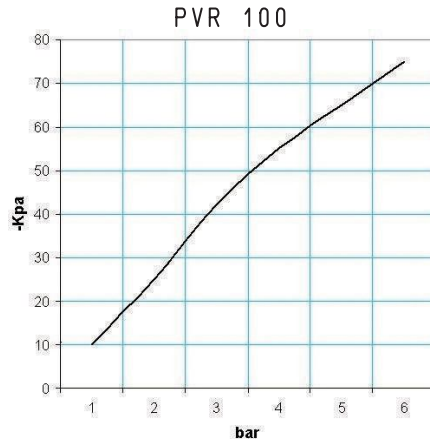

Consumo di aria (Nl/s) alle diverse pressioni di alimentazione (bar)

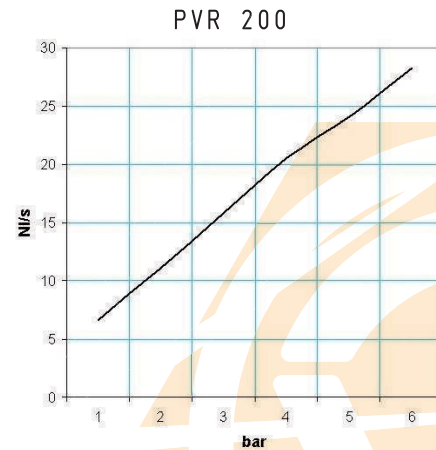
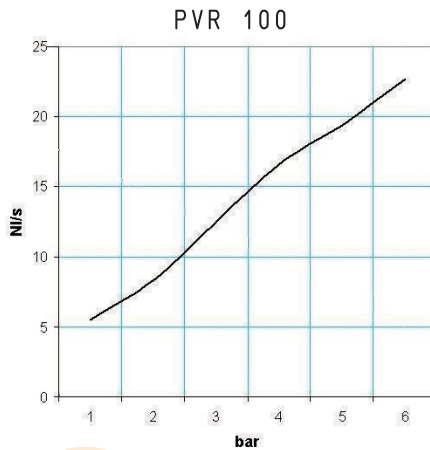

ACCESSORI PER GENERATORI DI VUOTO REGOLABILI CONVEYOR

Il livello di rumorosità dei generatori di vuoto regolabili Conveyor, sempre piuttosto elevato, può essere notevolmente mitigato da un adeguato silenziatore, avvitato sulla connessione di scarico dell'aria. Su specifica richiesta, possono essere forniti silenziatori della serie SSX, idonei ad ogni generatore di vuoto Conveyor. Nella tabella sottostante sono riportati i codici dei silenziatori relativi ai vari generatori di vuoto.

PVR 25 con silenziatore di scarico SSX 1/4" e ventosa 08 53 35 S



PVR 50 con silenziatore di scarico 2SSX 1/2"



PVR 100 con silenziatore di scarico SSX 3/4"



Sono disponibili i disegni 3D sul sito www.vuototecnica.net

Art.	Silenziatore	Riduzione rumorosità	Silenziatore	Riduzione rumorosità
	art.	dB(A)	art.	dB(A)
PVR 25	SSX 1/4"	-13	2SSX 1/4"	-20
PVR 50	SSX 1/2"	-13	2SSX 1/2"	-20
PVR 100	SSX 3/4"	-13	2SSX 3/4"	-20
PVR 200	SSX 1"	-13	2SSX 1"	-20

8.90



GENERATORI DI FLUSSO VACUUM JET



Principio di funzionamento

L'aria compressa di alimentazione, insufflata in una camera anulare concentrica all'apparecchio, confluisce ad elevatissima velocità verso il centro del tubo principale, formando un effetto ciclonico.

Quest'ultimo ha la proprietà di creare una depressione all'interno dell'apparecchio e di indurre un grande volume d'aria verso l'uscita del medesimo. Variando la pressione dell'aria d'alimentazione varierà, di conseguenza, la depressione e la quantità d'aria aspirata.

Caratteristiche

La particolare conformazione dei generatori di flusso ed il loro principio di funzionamento a flusso rettilineo, consentono l'aspirazione ed il trasferimento di prodotti di diversa natura, senza interferenze. I Vacuum Jet, infatti, sono adatti per il trasferimento di polveri, granulati, segatura, granaglie, trucioli metallici, prodotti alimentari liquidi o secchi, ecc.; oppure, per aspirare fumi, nebbie refrigeranti, condense d'acqua o d'olio, ecc.

L'assenza di parti in movimento ne consente l'uso continuo, senza sviluppo di calore. Non necessitano di corrente elettrica, pertanto, possono essere impiegati in ambienti di lavoro con pericolo d'incendio o di deflagrazione.

Sono disponibili in alluminio anodizzato e in acciaio inox.

Per le loro caratteristiche, è sufficiente una buona filtrazione dell'aria compressa d'alimentazione per eliminare qualsiasi forma di manutenzione.

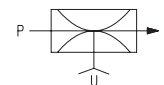
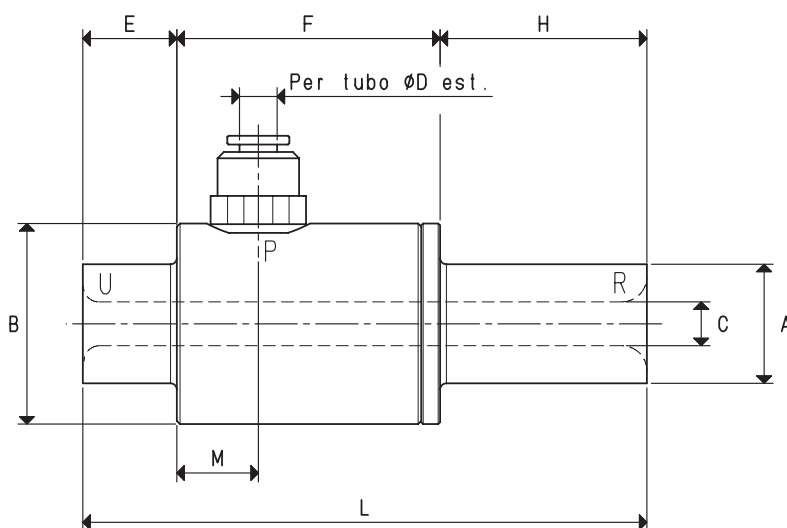

P=CONNESSIONE ARIA COMPRESSA R=SCARICO ARIA U=CONNESSIONE VUOTO

Art.		CX 7	CX 10
Max quantità di aria aspirata a 6 bar	mc/h	12.0	28.0
Max quantità di aria soffiata a 6 bar	mc/h	17.6	51.4
Massimo grado di vuoto	-KPa	15	22
Pressione finale	mbar ass.	850	780
Max pressione di alimentazione	bar	6	6
Consumo di aria a 6 bar	NI/s	1.5	6.5
Temperatura di utilizzo	°C	-20 / +80	-20 / +80
Livello di rumorosità	dB(A)	75	84
Peso	g	110	104
A	Ø	19	19
B	Ø	32	32
C	Ø	7	10
D	Ø	6	6
E		15	15
F		42	42
H		33	33
L		90	90
M		13	13

N.B. Tutti i valori di vuoto indicati in tabella sono validi alla normale pressione atmosferica di 1013 mbar ed ottenuti con una pressione di alimentazione costante.

Aggiungendo all'articolo la lettera I, il generatore viene fornito in acciaio inox (Esempio: CX 10 I).

Rapporti di trasformazione: inch = $\frac{\text{mm}}{25.4}$; pounds = $\frac{\text{g}}{453.6} = \frac{\text{Kg}}{0.4536}$

Adattatori per filettature GAS - NPT disponibili a pag. 1.117

8.91



8

GENERATORI DI FLUSSO VACUUM JET, CX 7 e CX 10

Quantita' di aria aspirata (mc/h) alle diverse pressioni di alimentazione (bar)

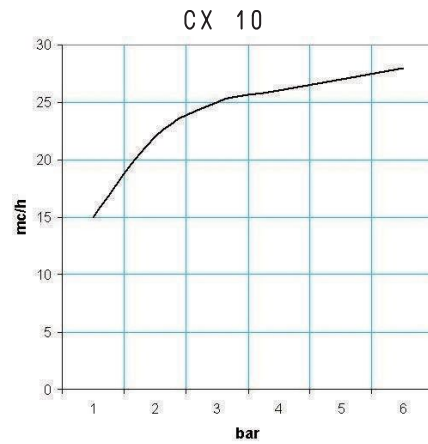
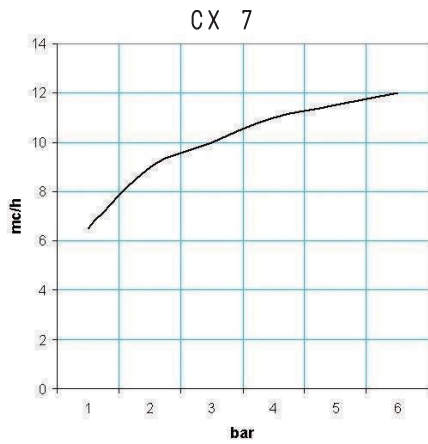

Quantita' di aria soffiata (mc/h) alle diverse pressioni di alimentazione (bar)

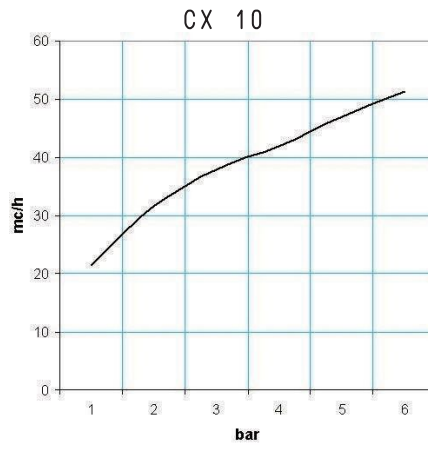
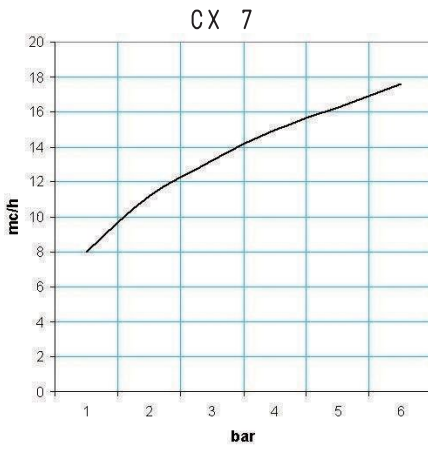

Grado di vuoto (-Kpa) alle diverse pressioni di alimentazione (bar)

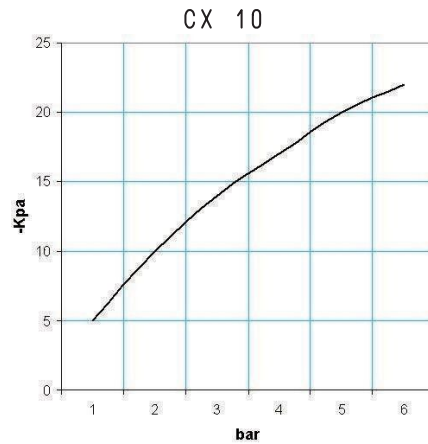
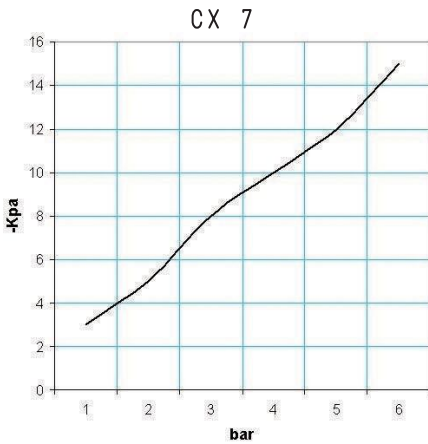

Consumo di aria (Nl/s) alle diverse pressioni di alimentazione (bar)

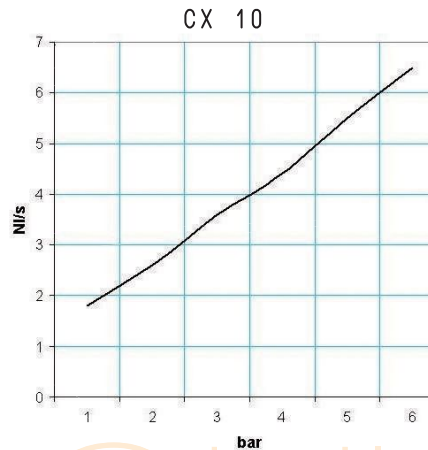
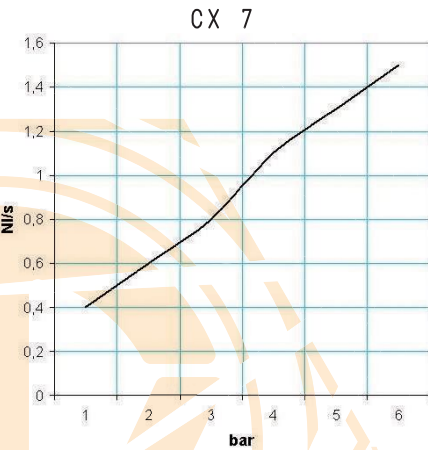

Sono disponibili i disegni 3D sul sito www.vuototecnica.net

GENERATORI DI FLUSSO VACUUM JET, CX 13 e CX 19

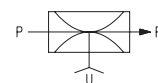
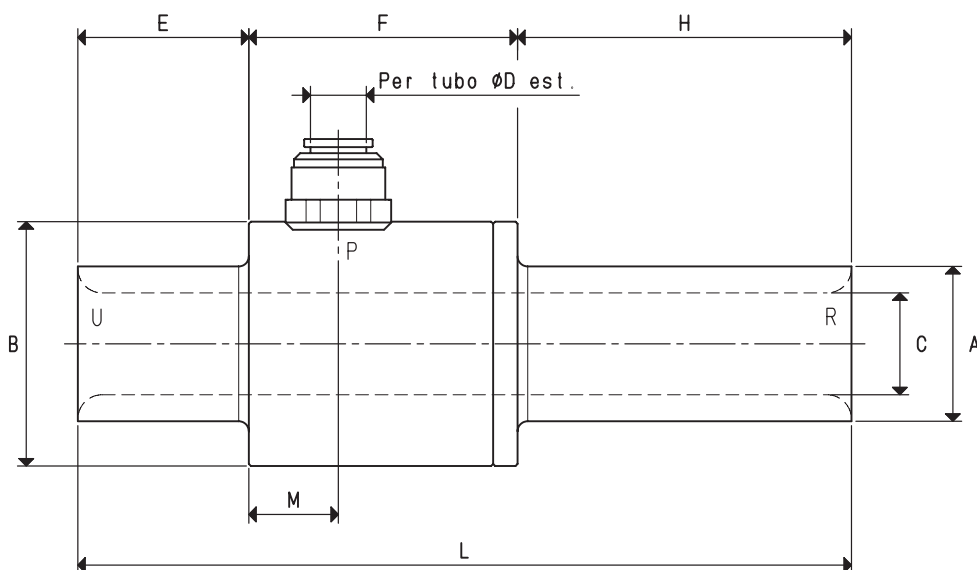

P=CONNESSIONE ARIA COMPRESSA R=SCARICO ARIA U=CONNESSIONE VUOTO

Art.		CX 13	CX 19
Max quantità di aria aspirata a 6 bar	mc/h	50.0	92.0
Max quantità di aria soffiata a 6 bar	mc/h	73.7	134.0
Massimo grado di vuoto	-KPa	18	16
Pressione finale	mbar ass.	820	840
Max pressione di alimentazione	bar	6	6
Consumo di aria a 6 bar	NI/s	6.6	11.6
Temperatura di utilizzo	°C	-20 / +80	-20 / +80
Livello di rumorosità	dB(A)	88	92
Peso	g	280	500
A	Ø	25	32
B	Ø	45	54
C	Ø	13	19
D	Ø	8	10
E		30	43
F		55	65
H		55	82
L		140	190
M		18	22

N.B. Tutti i valori di vuoto indicati in tabella sono validi alla normale pressione atmosferica di 1013 mbar ed ottenuti con una pressione di alimentazione costante.

Aggiungendo all'articolo la lettera I, il generatore viene fornito in acciaio inox (Esempio: CX 13 I).

Rapporti di trasformazione: inch = $\frac{mm}{25.4}$; pounds = $\frac{g}{453.6} = \frac{Kg}{0.4536}$

Adattatori per filettature GAS - NPT disponibili a pag. 1.117

8.93



8



GENERATORI DI FLUSSO VACUUM JET, CX 13 e CX 19

Quantita' di aria aspirata (mc/h) alle diverse pressioni di alimentazione (bar)

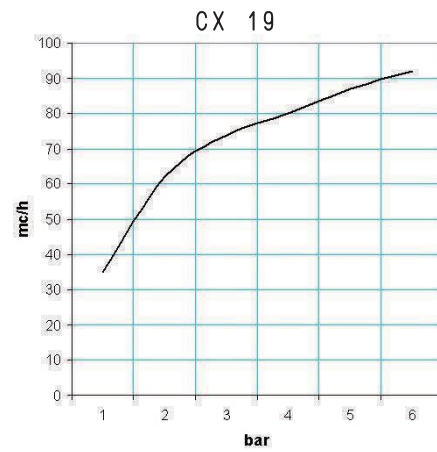
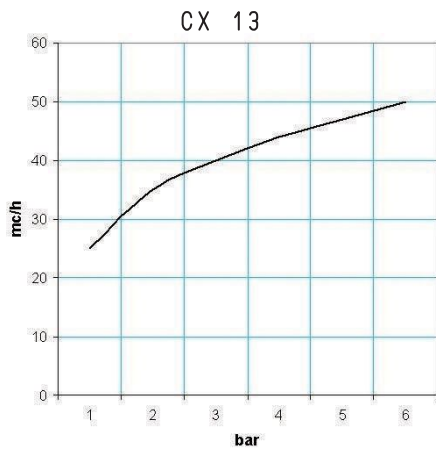

Quantita' di aria soffiata (mc/h) alle diverse pressioni di alimentazione (bar)

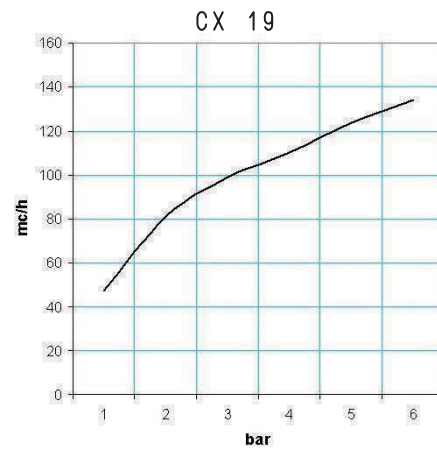
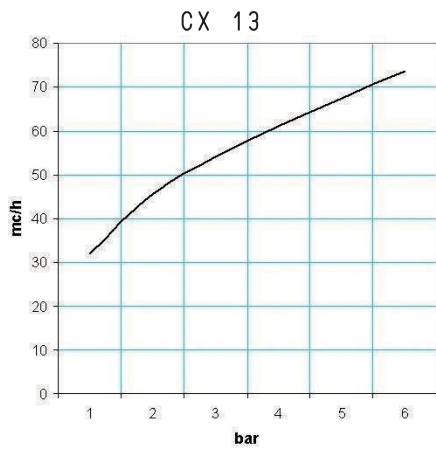

Grado di vuoto (-Kpa) alle diverse pressioni di alimentazione (bar)

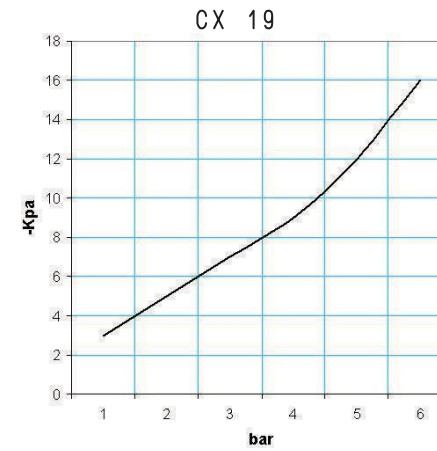
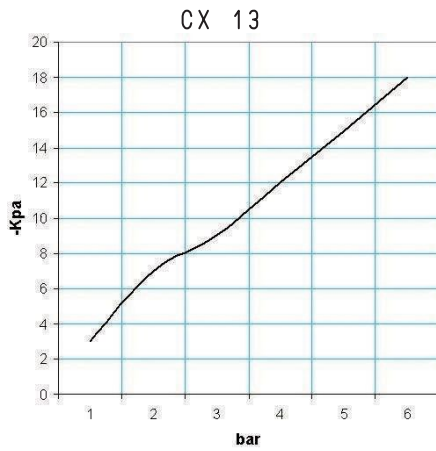

Consumo di aria (Nl/s) alle diverse pressioni di alimentazione (bar)

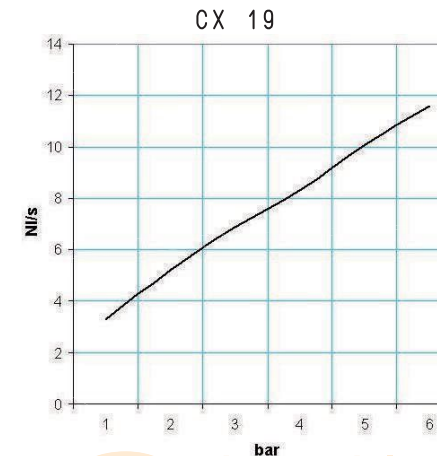
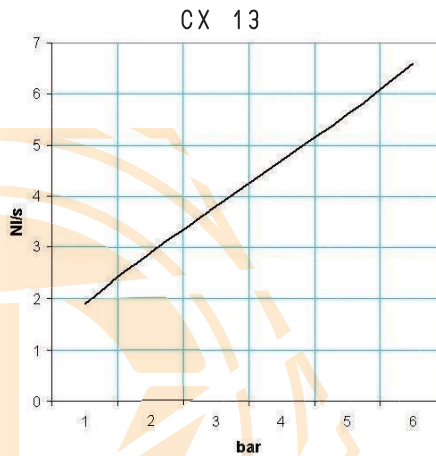

Sono disponibili i disegni 3D sul sito www.vuototecnica.net

GENERATORI DI FLUSSO VACUUM JET, CX 25, CX 38 e CX 50

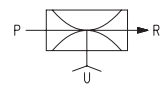
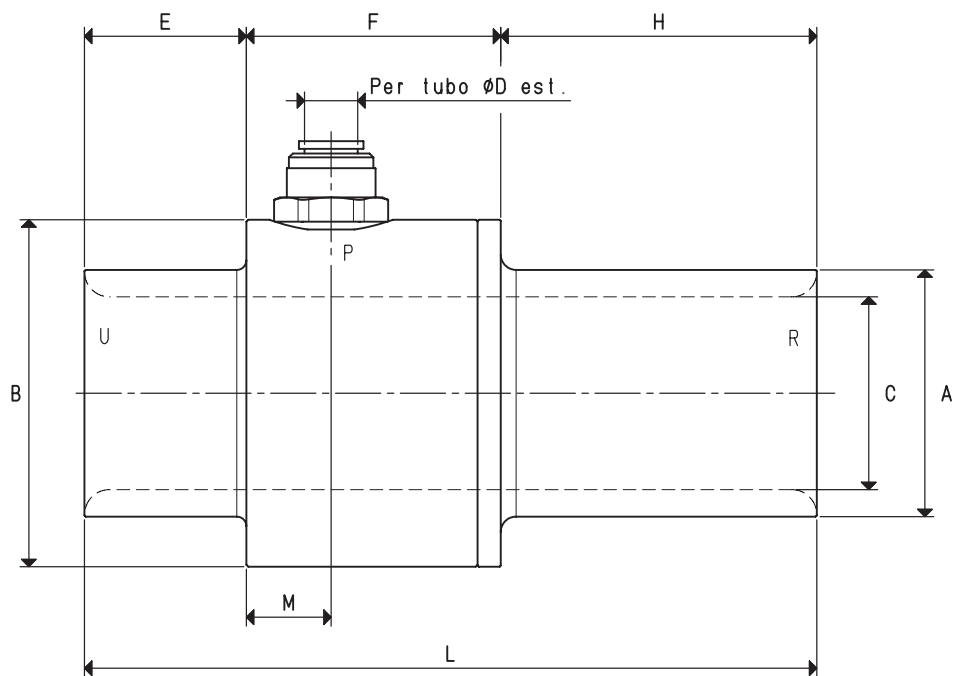

P=CONNESSIONE ARIA COMPRESSA R=SCARICO ARIA U=CONNESSIONE VUOTO

Art.		CX 25	CX 38	CX 50
Max quantità di aria aspirata a 6 bar	mc/h	150	310	405
Max quantità di aria soffiata a 6 bar	mc/h	210	400	525
Massimo grado di vuoto	-KPa	13	10	8
Pressione finale	mbar ass.	870	900	920
Max pressione di alimentazione	bar	6.0	6.0	6.0
Consumo di aria a 6 bar	NI/s	16.6	25.0	33.3
Temperatura di utilizzo	°C	-20 / +80	-20 / +80	-20 / +80
Livello di rumorosità	dB(A)	100	103	103
Peso	g	560	800	1090
A	Ø	38	51	54
B	Ø	60	75	90
C	Ø	25	38	50
D	Ø	10	12	16
E		42	42	42
F		66	66	66
H		82	82	82
L		190	190	190
M		22	22	22

N.B. Tutti i valori di vuoto indicati in tabella sono validi alla normale pressione atmosferica di 1013 mbar ed ottenuti con una pressione di alimentazione costante.

Aggiungendo all'articolo la lettera I, il generatore viene fornito in acciaio inox (Esempio: CX 38 I).

Rapporti di trasformazione: inch = $\frac{\text{mm}}{25.4}$; pounds = $\frac{\text{g}}{453.6} = \frac{\text{Kg}}{0.4536}$

Adattatori per filettature GAS - NPT disponibili a pag. 1.117

8.95



8



GENERATORI DI FLUSSO VACUUM JET, CX 25, CX 38 e CX 50

Quantita' di aria aspirata (mc/h) alle diverse pressioni di alimentazione (bar)

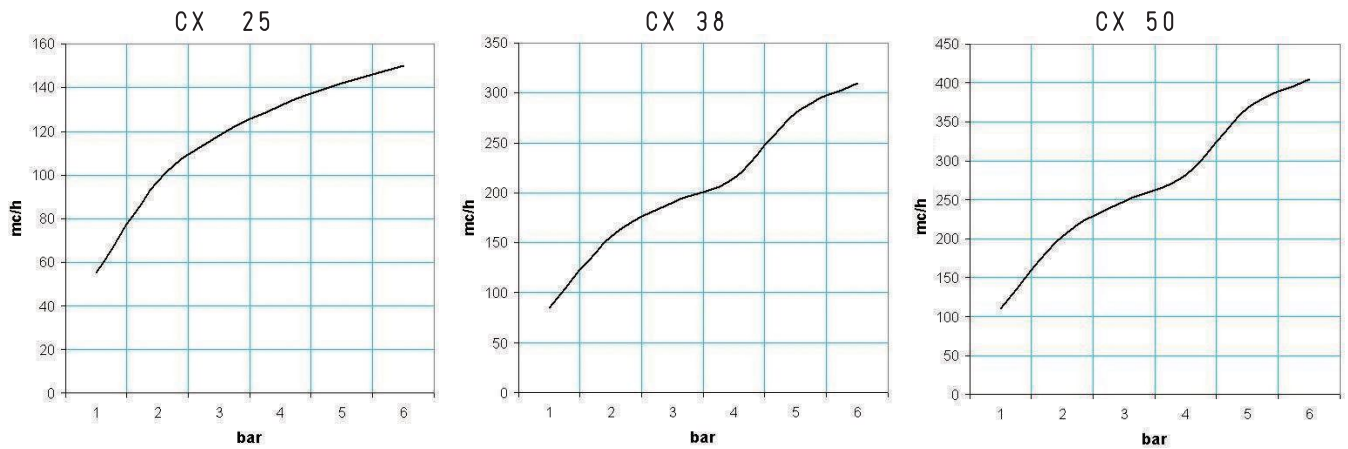

Quantita' di aria soffiata (mc/h) alle diverse pressioni di alimentazione (bar)

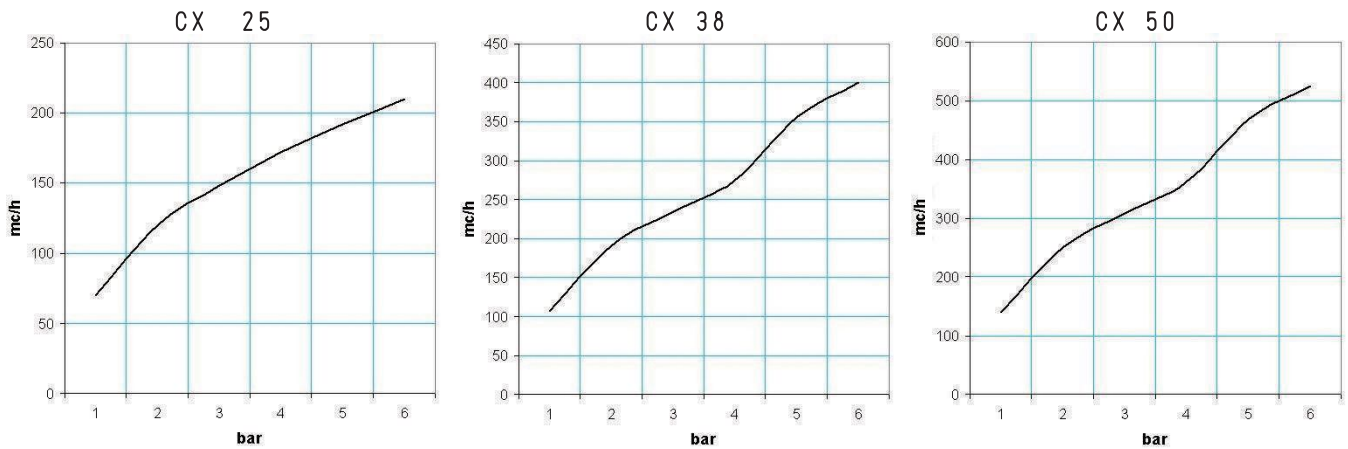

Grado di vuoto (-Kpa) alle diverse pressioni di alimentazione (bar)

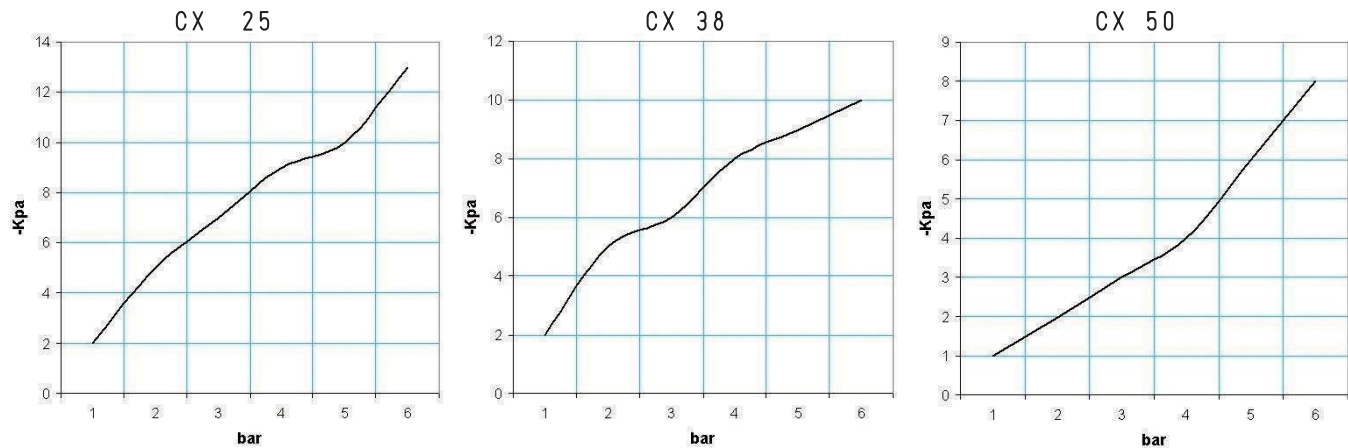

Consumo di aria (Nl/s) alle diverse pressioni di alimentazione (bar)

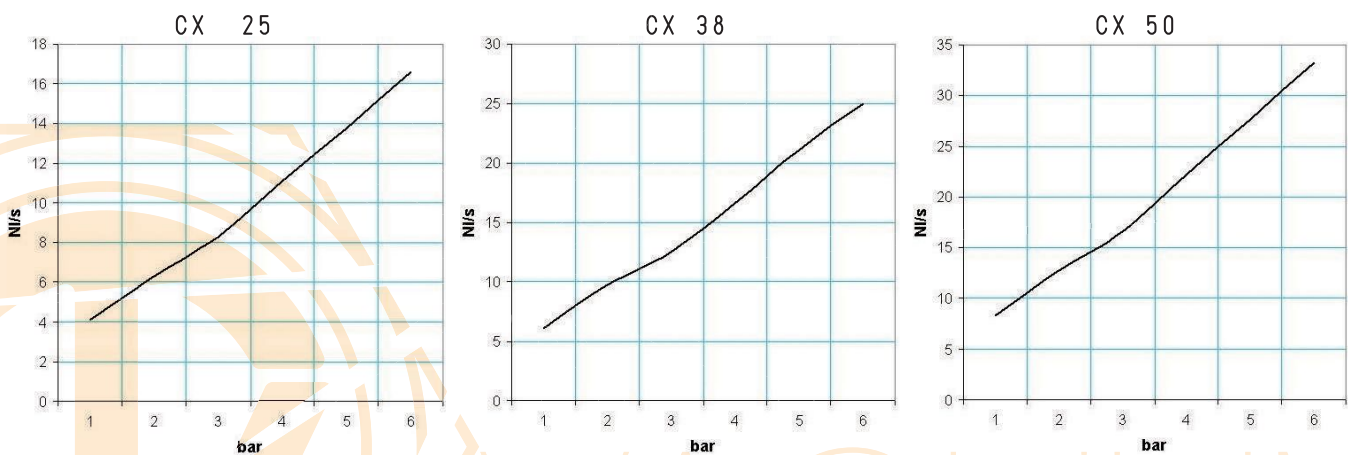

Sono disponibili i disegni 3D sul sito www.vuototecnica.net

MINIDEPRESSORI PNEUMATICI DOP 06 e DOP 10

I minidepressori pneumatici sono delle piccole unità autonome per la produzione di vuoto, alimentati esclusivamente ad aria compressa, caratterizzati dalle loro ridotte dimensioni.

Sono costituiti da:

- Un piccolo serbatoio in lamiera d'acciaio saldata.
- Un generatore di vuoto funzionante ad aria compressa.
- Un vacuostato pneumatico per la regolazione del grado di vuoto.
- Un vuotometro per la lettura diretta del grado di vuoto.
- Una valvola manuale per l'intercettazione del vuoto.
- Un filtro d'aspirazione con cartuccia in carta serie FC.
- Un regolatore di pressione con filtro.
- Una valvola ad azionamento pneumatico per l'alimentazione del generatore di vuoto.
- Una valvola a manicotto per l'intercettazione dell'aria compressa.
- Un rubinetto per lo spurgo della condensa dal serbatoio.

Il mantenimento del grado di vuoto nel serbatoio, preimpostato con il vacuostato, è completamente automatico. I minidepressori pneumatici sono adatti ad attrezzare piccole unità di lavoro, fisse o mobili, che necessitano di vuoto, quali:

- Carrelli con ventose per il fissaggio e trasporto di vetri e cristalli.
- Sistemi di staffaggio a depressione per la manutenzione degli sci, per la foratura o pantografatura dei marmi, per la lucidatura di oggetti in peltro, rame, o argento, ecc.
- Paranchi a ventose per il sollevamento di televisori ed elettrodomestici in genere, per l'installazione di vetri nei serramenti, per l'alimentazione di lamiere alle presse, ecc.

I minidepressori pneumatici non necessitano di corrente elettrica, ma solamente di aria compressa a 4 ÷ 6 bar di pressione; per questa loro caratteristica ne è consigliato l'impiego in ambienti di lavoro con pericolo d'incendio o di deflagrazione.

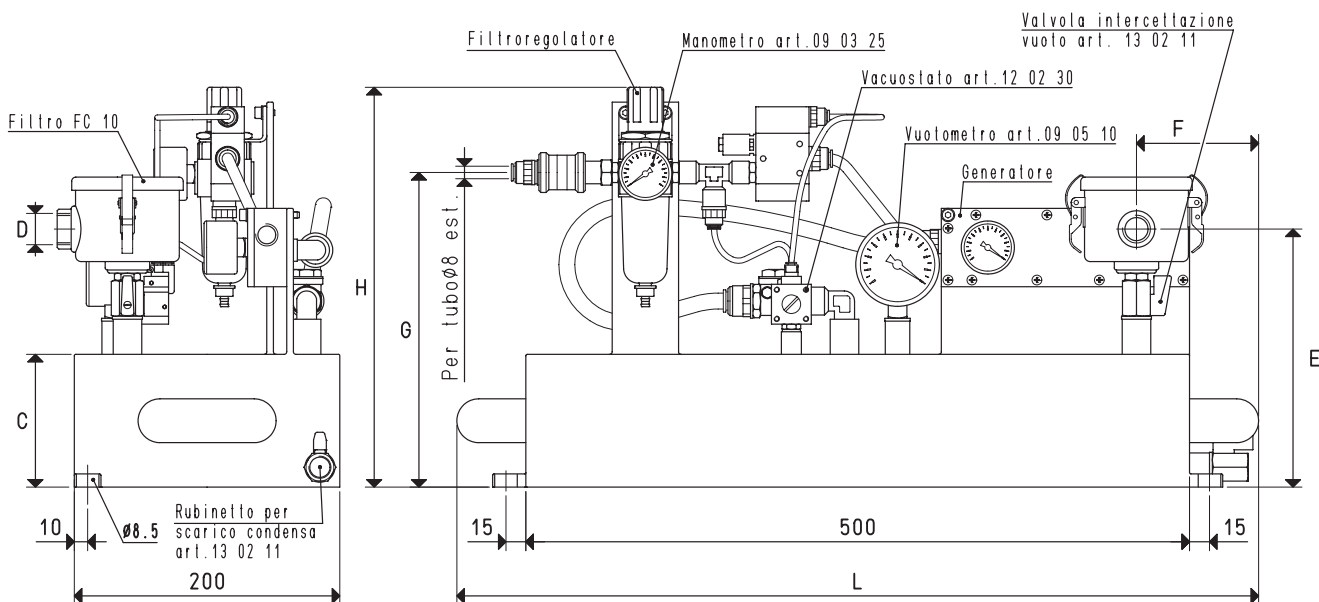

Art.	Serbatoio	Generatore	Apparecchiatura pneumatica	C	D	E	F	G	H	L	Peso
	Litri	art.	art.				Ø				Kg
DOP 06 PVP 12 MX	6	PVP 12 MX	DOP 06 90	60	G3/8"	150	95	180	260	620	12.7
DOP 06 PVP 25 MX	6	PVP 25 MX	DOP 06 90	60	G3/8"	150	95	180	260	620	13.0
DOP 10 PVP 12 MX	10	PVP 12 MX	DOP 06 90	100	G3/8"	210	95	240	300	620	12.9
DOP 10 PVP 25 MX	10	PVP 25 MX	DOP 06 90	100	G3/8"	210	95	240	300	620	13.2

Rapporti di trasformazione: inch = $\frac{\text{mm}}{25.4}$; pounds = $\frac{\text{g}}{453.6} = \frac{\text{Kg}}{0.4536}$

Adattatori per filettature GAS - NPT disponibili a pag. 1.117

8.97



8



MINIDEPRESSORI PNEUMATICI DOP 20

Questo minidepressore si differenzia dai precedenti, oltre che per il volume del serbatoio, per il generatore di vuoto installato.

Il generatore di vuoto della serie PVP... MDX ES, infatti, è dotato del dispositivo di risparmio energetico, che consente di mantenere automaticamente il grado di vuoto preimpostato, all'interno del serbatoio. Gli altri accessori installati, ad esclusione del vacuostato e della valvola ad azionamento pneumatico per l'alimentazione del generatore di vuoto, sono gli stessi installati sui DOP 06 e DOP 10. La loro destinazione d'uso è la stessa dei minidepressori precedentemente descritti.

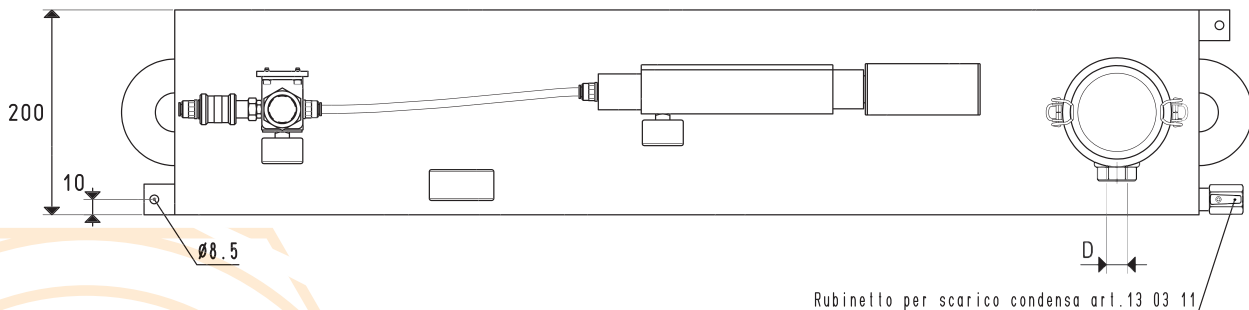
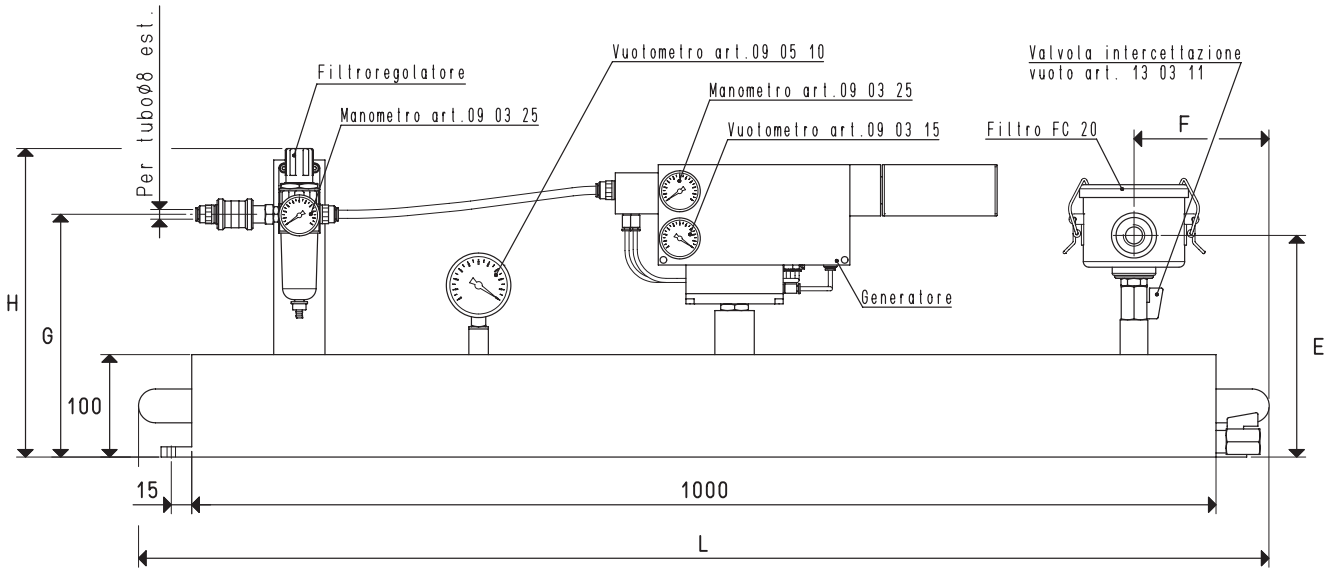
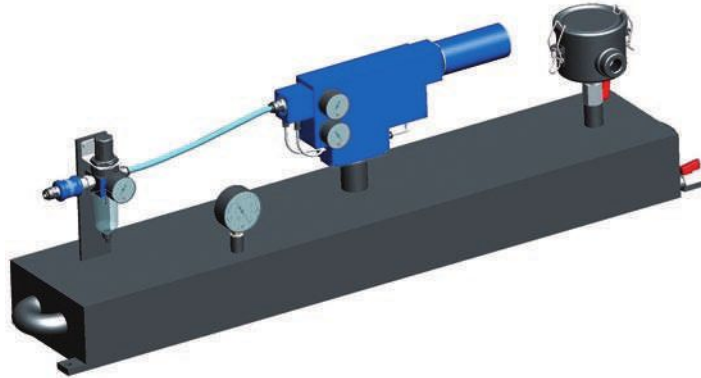

Sono disponibili i disegni 3D sul sito www.vuototecnica.net

Art.	Serbatoio	Generatore	Apparecchiatura pneumatica	D	E	F	G	H	L	Peso
	Litri	art.	art.	Ø						Kg
DOP 20 PVP 25 MDX	20	PVP 25 MDX ES	DOP 20 90	G1/2"	225	135	270	340	1110	20.6
DOP 20 PVP 35 MDX	20	PVP 35 MDX ES	DOP 20 90	G1/2"	225	135	270	340	1110	20.7

8.98

Rapporti di trasformazione: inch = $\frac{\text{mm}}{25.4}$; pounds = $\frac{\text{g}}{453.6} = \frac{\text{Kg}}{0.4536}$

Adattatori per filettature GAS - NPT disponibili a pag. 1.117



8



DEPRESSORI PNEUMATICI DOP 25, DOP 50 e DOP 100



I depressori pneumatici sono delle unità autonome per la produzione di vuoto, alimentati esclusivamente ad aria compressa.

Sono costituiti da:

- Un serbatoio in lamiera d'acciaio saldata.
- Un generatore di vuoto funzionante ad aria compressa della serie PVP ... MDX ES, dotato di dispositivo di risparmio energetico.
- Un vuotometro per la lettura diretta del grado di vuoto.
- Una valvola manuale per l'intercezione del vuoto.
- Un filtro d'aspirazione con cartuccia in carta, serie FC.
- Un regolatore di pressione con filtro.
- Una valvola a manicotto per l'intercezione dell'aria compressa.
- Un rubinetto per lo spurgo della condensa dal serbatoio.

Il mantenimento del grado di vuoto nel serbatoio, preimpostato con il vacuostato integrato nel generatore, è completamente automatico. I depressori pneumatici vengono normalmente impiegati per la movimentazione di carichi particolarmente pesanti o di valore, poiché anche in mancanza di alimentazione improvvisa, consentono alle ventose di rimanere in presa ancora per un certo tempo (variabile in funzione della capacità del serbatoio). Sono anche consigliati nell'allacciamento di più macchine utilizzatrici, per centralizzare il vuoto. In entrambi i casi l'impiego del depressore risulta particolarmente vantaggioso sotto il profilo del risparmio energetico, poiché il generatore entra in funzione solamente quando è richiesto il vuoto dalle macchine utilizzatrici.

I depressori pneumatici non necessitano di corrente elettrica, ma solamente di aria compressa a 4 ÷ 6 bar di pressione; per questa loro caratteristica, ne è consigliato l'impiego in ambienti di lavoro con pericolo d'incendio o di deflagrazione.

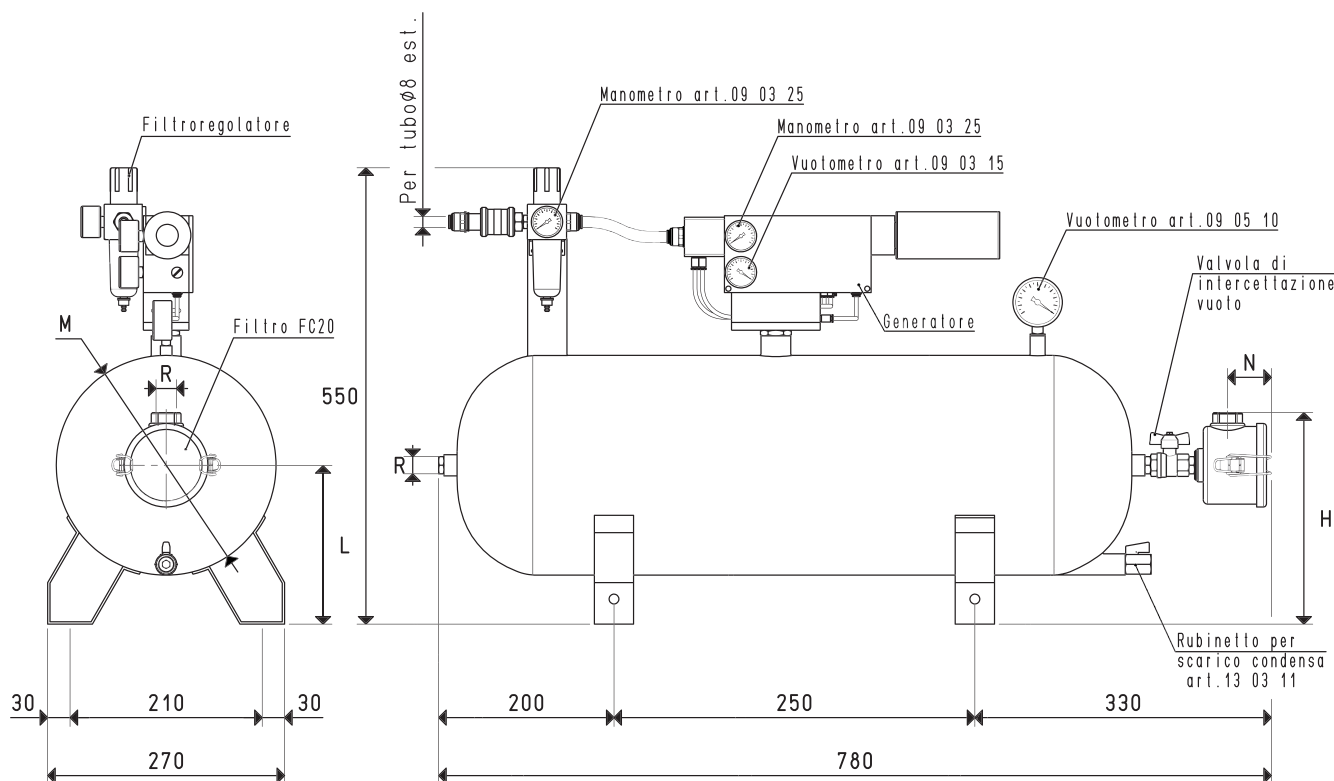

Art.	Serbatoio	Generatore	Apparecchiatura pneumatica	H	L	M	N	R	Peso
	Litri	art.	art.			∅		∅	Kg
DOP 25 PVP 25 MDX	25	PVP 25 MDX ES	DOP 20 90	225	185	240	51	G1/2"	15.9
DOP 25 PVP 35 MDX	25	PVP 35 MDX ES	DOP 20 90	225	185	240	51	G1/2"	16.0

Rapporti di trasformazione: inch = $\frac{mm}{25.4}$; pounds = $\frac{g}{453.6} = \frac{Kg}{0.4536}$

Adattatori per filettature GAS - NPT disponibili a pag. 1.117

8.99



DEPRESSORI PNEUMATICI DOP 50

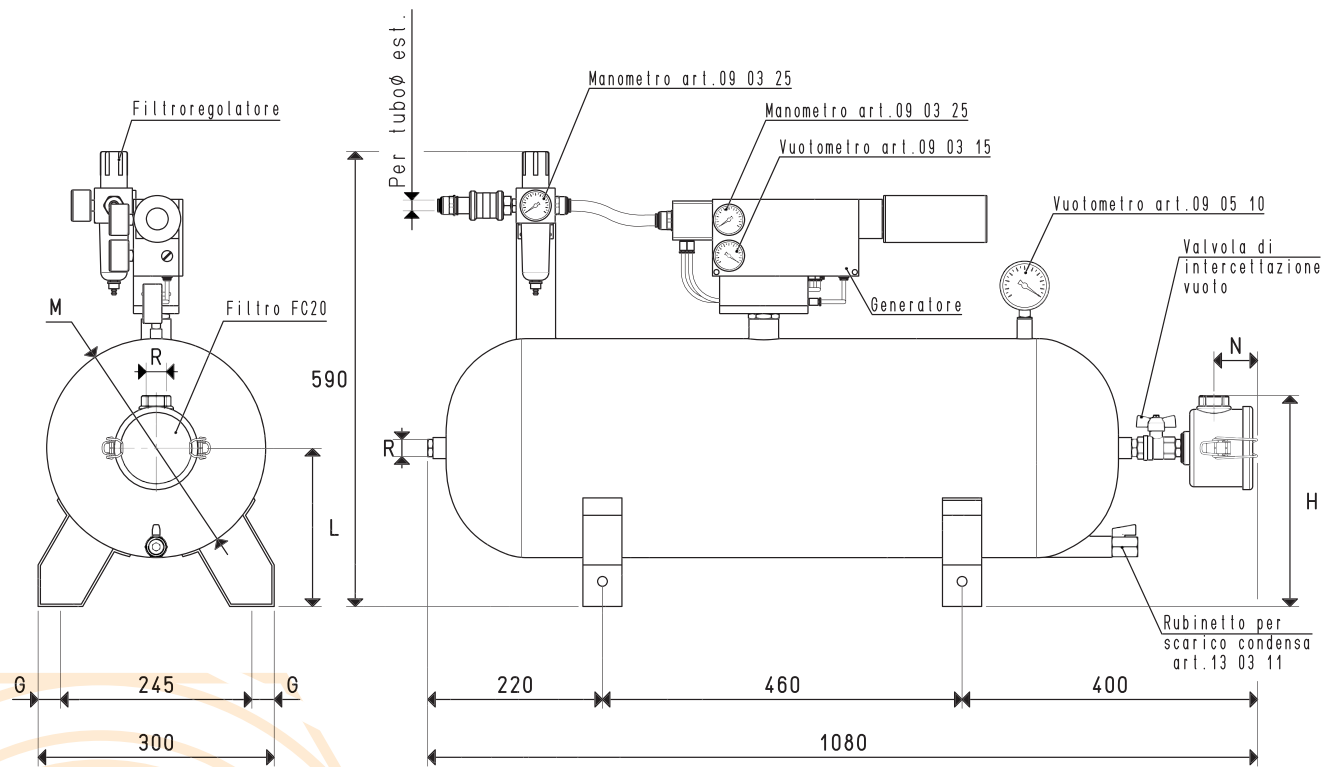
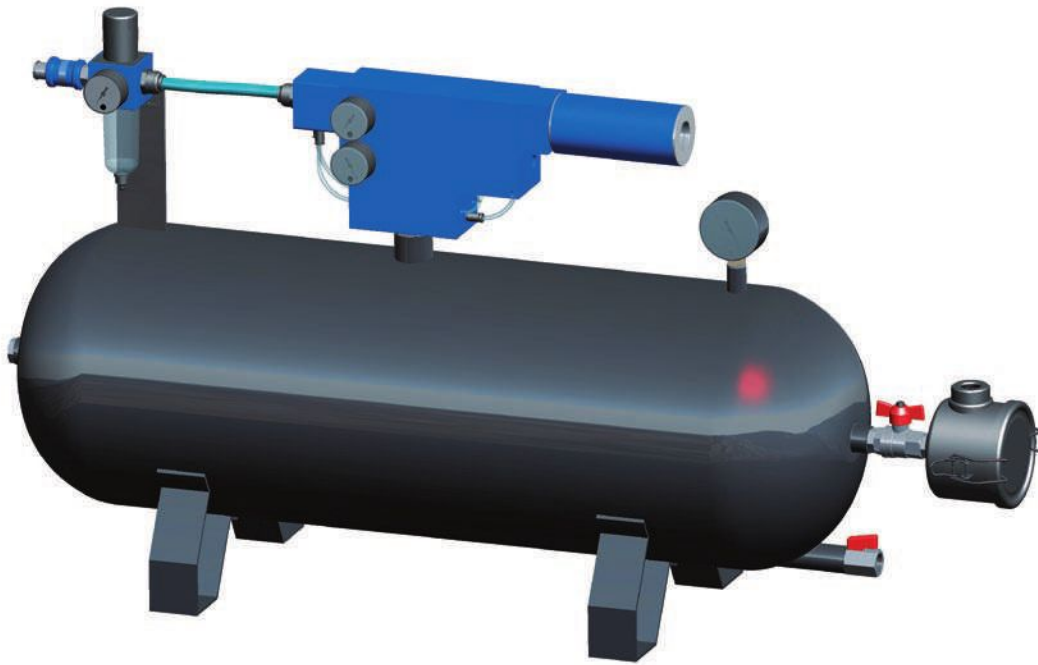

Sono disponibili i disegni 3D sul sito www.vuototecnica.net

Art.	Serbatoio	Generatore	Apparecchiatura pneumatica	G	H	L	M	N	R	Ø est. tubo	Peso
	Litri	Litri	art.				Ø		Ø	Ø	Kg
DOP 50 PVP 50 MDX	50	PVP 50 MDX ES	DOP 20 90	27.5	245	205	280	51	G1/2"	8	18.9
DOP 50 PVP 60 MDX	50	PVP 60 MDX ES	DOP 50 90	27.5	245	205	280	51	G1/2"	12	19.7

8.100

Rapporti di trasformazione: inch = $\frac{\text{mm}}{25.4}$; pounds = $\frac{\text{g}}{453.6} = \frac{\text{Kg}}{0.4536}$

Adattatori per filettature GAS - NPT disponibili a pag. 1.117



8



DEPRESSORI PNEUMATICI DOP 100

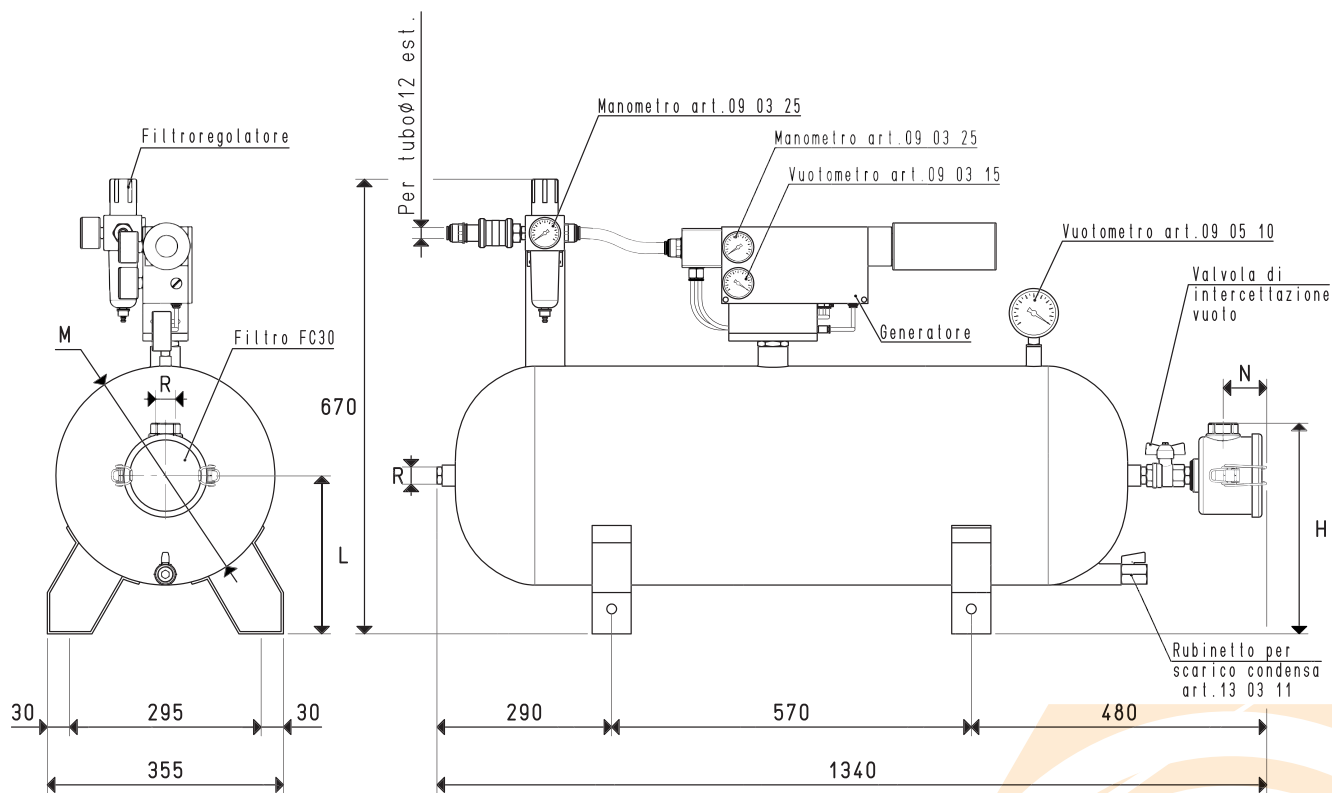

Art.	Serbatoio	Generatore	Apparecchiatura pneumatica	H	L	M	N	R	Peso
	Litri	art.	art.			∅		∅	Kg
DOP 100 PVP 75 MDX	100	PVP 75 MDX ES	DOP 50 90	300	255	350	41	G1"	31.0

Rapporti di trasformazione: inch = $\frac{mm}{25.4}$; pounds = $\frac{g}{453.6} = \frac{Kg}{0.4536}$

Adattatori per filettature GAS - NPT disponibili a pag. 1.117

8.101



8



DEPRESSORI PNEUMATICI DOP 150 e DOP 300

I depressori pneumatici sono delle unità autonome per la produzione di vuoto, alimentati esclusivamente ad aria compressa.

Sono costituiti da:

- Un serbatoio in lamiera d'acciaio saldata.
- Un generatore di vuoto funzionante ad aria compressa.
- Un vacuostato pneumatico per la regolazione del grado di vuoto.
- Un vuotometro per la lettura diretta del grado di vuoto.
- Una valvola manuale per l'intercettazione del vuoto.
- Un filtro d'aspirazione con cartuccia in carta, serie FC.
- Un regolatore di pressione con filtro.
- Una valvola ad azionamento pneumatico per l'alimentazione del generatore di vuoto.
- Una valvola a manicotto per l'intercettazione dell'aria compressa.
- Un rubinetto per lo spurgo della condensa dal serbatoio.

Il mantenimento del grado di vuoto nel serbatoio, preimpostato con il vacuostato, è completamente automatico. I depressori pneumatici vengono normalmente impiegati per la movimentazione di carichi particolarmente pesanti o di valore, poiché, anche in mancanza di alimentazione improvvisa, consentono alle ventose di rimanere in presa ancora per un certo tempo (variabile in funzione della capacità del serbatoio). Sono anche consigliati nell'allacciamento di più macchine utilizzatrici, per centralizzare il vuoto. In entrambi i casi l'impiego del depressore risulta particolarmente vantaggioso sotto il profilo del risparmio energetico, poiché il generatore entra in funzione solamente quando è richiesto il vuoto dalle macchine utilizzatrici.

I depressori pneumatici non necessitano di corrente elettrica, ma solamente di aria compressa a 4 ÷ 6 bar di pressione; per questa loro caratteristica, ne è consigliato l'impiego in ambienti di lavoro con pericolo d'incendio o di deflagrazione.

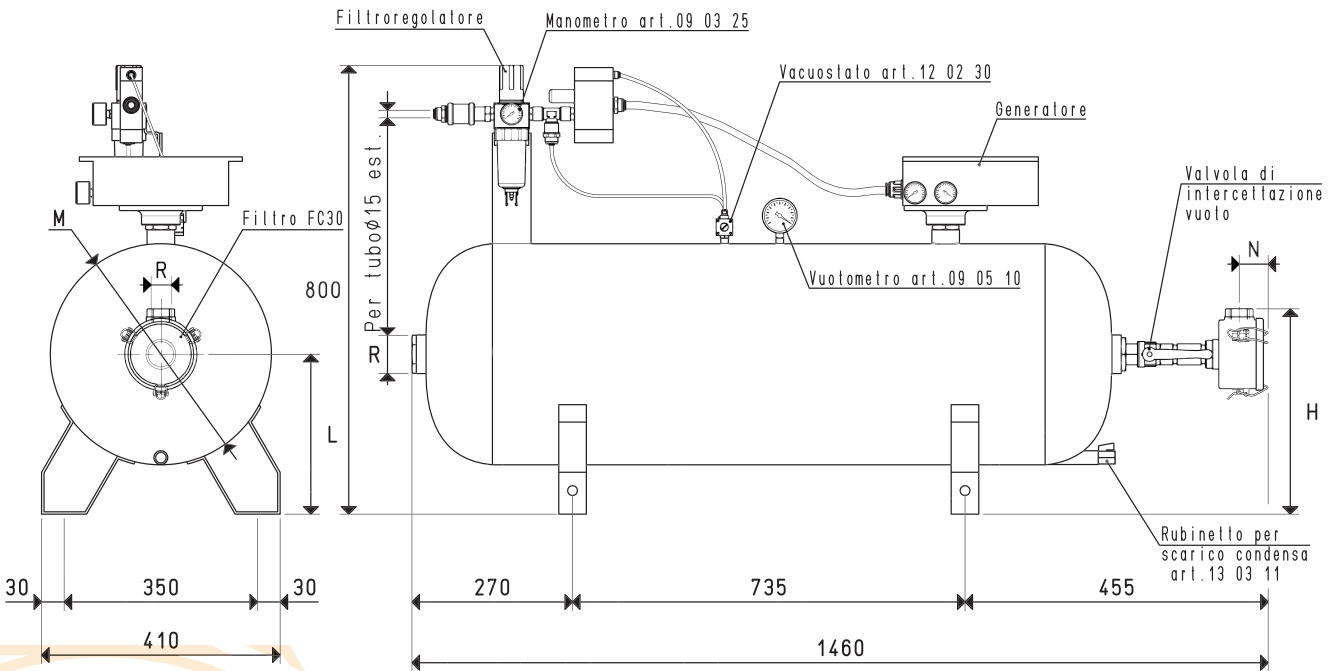

Sono disponibili i disegni 3D sul sito www.vuototecnica.net

Art.	Serbatoio	Generatore	Apparecchiatura pneumatica	H	L	M	N	R	Peso
	Litri	art.	art.			∅		∅	Kg
DOP 150 PVP 150 MD	150	PVP 150 MDR	DOP 150 90	360	280	400	41	G1"	40.2

8.102

Rapporti di trasformazione: inch = $\frac{\text{mm}}{25.4}$; pounds = $\frac{\text{g}}{453.6} = \frac{\text{Kg}}{0.4536}$

Adattatori per filettature GAS - NPT disponibili a pag. 1.117



DEPRESSORI PNEUMATICI DOP 300

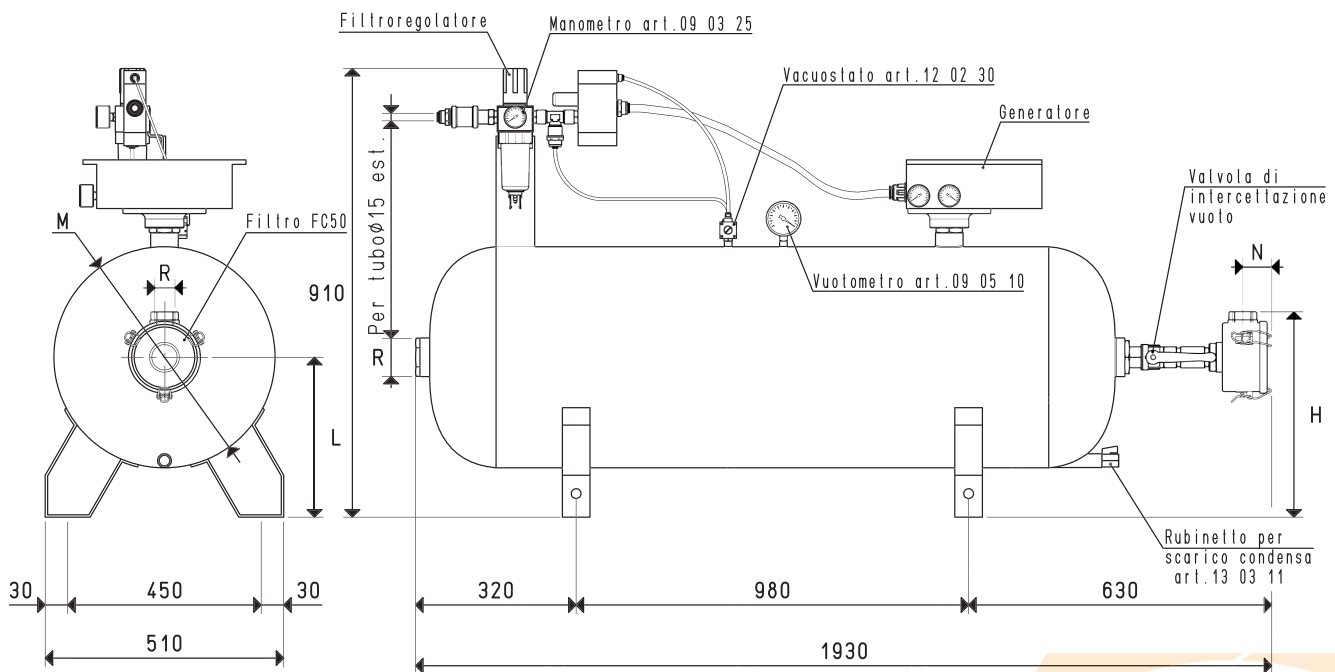

Art.	Serbatoio	Generatore	Apparecchiatura pneumatica	H	L	M	N	R	Peso
	Litri	art.	art.			\varnothing		\varnothing	Kg
DOP 300 PVP 300 MD	300	PVP 300 MDR	DOP 150 90	440	340	500	45	G1"1/2	41.2

Sono disponibili i disegni 3D sul sito www.vuototecnica.net

Rapporti di trasformazione: inch = $\frac{mm}{25.4}$; pounds = $\frac{g}{453.6} = \frac{Kg}{0.4536}$

Adattatori per filettature GAS - NPT disponibili a pag. 1.117



COMPONENTI PER MINIDEPRESSORI E DEPRESSORI PNEUMATICIA

Serbatoi per minidepressori pneumatici DOP 06 e 10

I serbatoi per i minidepressori pneumatici sono orizzontali e a sezione rettangolare.

Sono realizzati con lamiera d'acciaio saldata, a perfetta tenuta di vuoto, e verniciati con speciali vernici resistenti alla corrosione delle condense d'acqua.

Sono predisposti per l'installazione di un generatore di vuoto, da scegliersi tra quelli elencati in tabella e un'apparecchiatura pneumatica.

Sono dotati di:

- Un vacuostato pneumatico per la regolazione del massimo grado di vuoto.
- Un vuotometro per la lettura diretta del grado di vuoto nel serbatoio.
- Una valvola di ritegno adeguata alla connessione del generatore.
- Una valvola manuale per l'intercettazione del vuoto.
- Un filtro d'aspirazione con cartuccia in carta della serie FC.
- Un rubinetto per lo scarico della condensa.
- Tubazione, raccordi e viti per il collegamento ed il fissaggio del generatore al serbatoio.

Sono disponibili con capacità volumetriche di 6 e 10 litri.

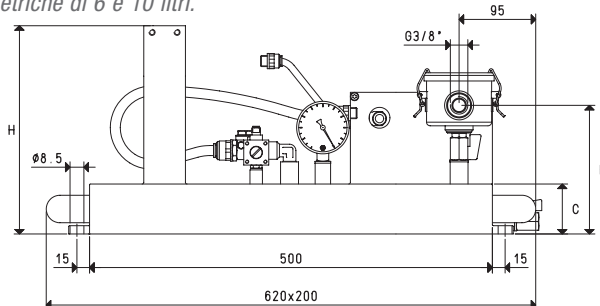
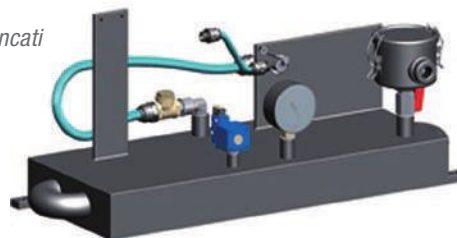

Art.	Serbatoio Litri	Peso Kg	C	E	H	Predisposto per:	
						Generatore art.	Apparecchiatura pneumatica art.
DOP 06 01	6	11.4	60	150	250	PVP 12 MX	DOP 06 90
						PVP 25 MX	
DOP 10 01	10	11.6	100	210	290	PVP 12 MX	DOP 06 90
						PVP 25 MX	

Serbatoi per minidepressori pneumatici DOP 20

I serbatoi per i minidepressori pneumatici sono orizzontali e a sezione rettangolare.

Sono realizzati con lamiera d'acciaio saldata, a perfetta tenuta di vuoto, e verniciati con speciali vernici resistenti alla corrosione delle condense d'acqua.

Sono predisposti per l'installazione di un'apparecchiatura pneumatica e di un generatore di vuoto PVP .. MDX ES, da scegliersi tra quelli elencati in tabella, che hanno già la valvola di alimentazione a corso servopilotata, la valvola di ritegno ed il vacuostato pneumatico, integrati.

Sono dotati di:

- Un vuotometro per la lettura diretta del grado di vuoto nel serbatoio.
- Una valvola manuale per l'intercettazione del vuoto.
- Un filtro d'aspirazione con cartuccia in carta della serie FC.
- Un rubinetto per lo scarico della condensa.
- Tubazione, raccordi e viti per il collegamento ed il fissaggio del generatore al serbatoio.

Sono disponibili con capacità volumetrica di 20 litri.

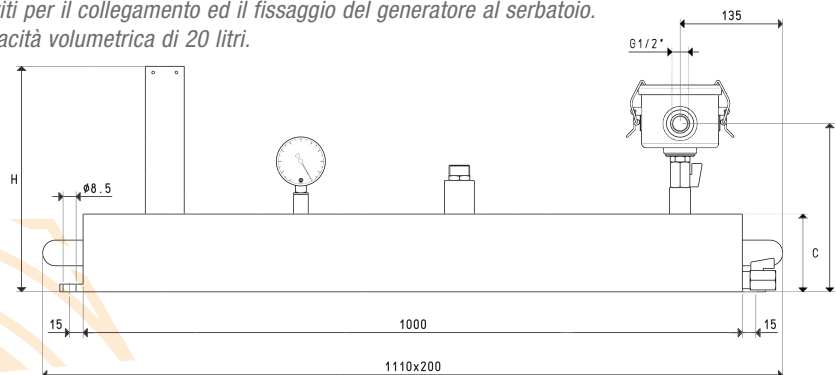
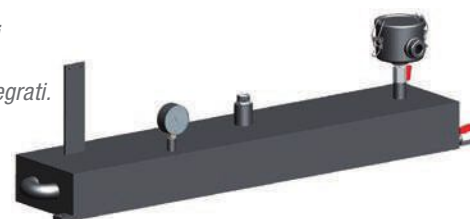

Art.	Serbatoio Litri	Peso Kg	C	E	H	Predisposto per:	
						Generatore art.	Apparecchiatura pneumatica art.
DOP 20 01	20	18.2	100	225	290	PVP 25 MDX ES	DOP 20 90
						PVP 35 MDX ES	

Sono disponibili i disegni 3D sul sito www.vuototecnica.net

8.104

Rapporti di trasformazione: inch = $\frac{\text{mm}}{25.4}$; pounds = $\frac{\text{g}}{453.6} = \frac{\text{Kg}}{0.4536}$

Adattatori per filettature GAS - NPT disponibili a pag. 1.117



8



SERBATOI PER DEPRESSORI PNEUMATICI DOP 25, 50 e 100

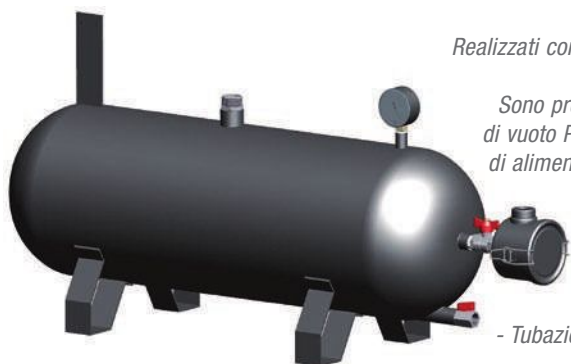

I serbatoi per i depressori pneumatici sono orizzontali e a sezione circolare. Realizzati con lamiera d'acciaio saldata a perfetta tenuta di vuoto, sono verniciati con speciali vernici resistenti alla corrosione delle condense d'acqua.

Sono predisposti per l'installazione di un'apparecchiatura pneumatica e di un generatore di vuoto PVP .. MDX ES, da scegliersi tra quelli elencati in tabella, che hanno già la valvola di alimentazione a corsoio servopilotata, la valvola di ritegno ed il vacuostato pneumatico, integrati.

Sono dotati di:

- Un vuotometro per la lettura diretta del grado di vuoto nel serbatoio.
- Una valvola manuale per l'intercettazione del vuoto.
- Un rubinetto per lo scarico della condensa.

- Tubazione, raccordi e viti per il collegamento ed il fissaggio del generatore al serbatoio. Sono disponibili con capacità volumetriche di 25, 50 e 100 litri.

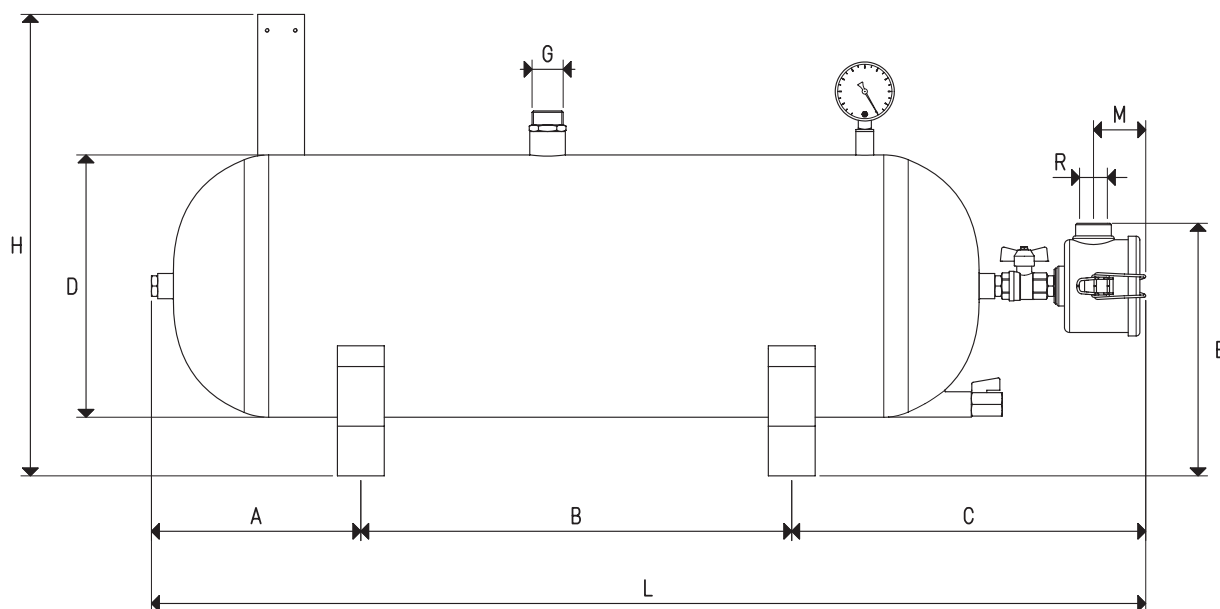

Art.													Predisposto per:	
	Serbatoio Litri	Peso Kg	A	B	C	D ∅	E ∅	H	L	M	R ∅	Generatore art.	Apparecchiatura pneumatica art.	
DOP 25 01	25	13.5	200	250x210	330	240	225	G3/4"	485	780x270	51	G1/2"	PVP 25 MDX ES PVP 35 MDX ES	DOP 20 90
DOP 50 01	50	16.4	220	460x245	400	280	245	G3/4"	492	1080x300	51	G1/2"	PVP 50 MDX ES	DOP 20 90
DOP 50 02	50	16.4	220	460x245	400	280	245	G1"	492	1080x300	51	G1/2"	PVP 60 MDX ES	DOP 50 90
DOP 100 01	100	27.6	290	570x295	480	350	300	G1"	585	1340x355	41	G1"	PVP 75 MDX ES	DOP 50 90

Sono disponibili i disegni 3D sul sito www.vuototecnica.net



SERBATOI PER DEPRESSORI PNEUMATICI DOP 150 e 300

I serbatoi per i depressori pneumatici sono orizzontali e a sezione circolare.
Realizzati con lamiera d'acciaio saldata a perfetta tenuta di vuoto, sono verniciati con speciali vernici resistenti alla corrosione delle condense d'acqua.

Sono predisposti per l'installazione di un'apparecchiatura pneumatica e di un generatore di vuoto della serie PVP .. MDR, da scegliersi tra quelli elencati in tabella, che hanno già la valvola di ritegno integrata.

Sono dotati di:

- Un vacuostato pneumatico per la regolazione del massimo grado di vuoto.
- Un vuotometro per la lettura diretta del grado di vuoto nel serbatoio.
- Una valvola manuale per l'intercettazione del vuoto.
- Un filtro d'aspirazione con cartuccia in carta della serie FC.
- Un rubinetto per lo scarico della condensa.
- Tubazione, raccordi e viti per il collegamento ed il fissaggio del generatore al serbatoio.

Sono disponibili con capacità volumetriche di 150 e 300 litri.

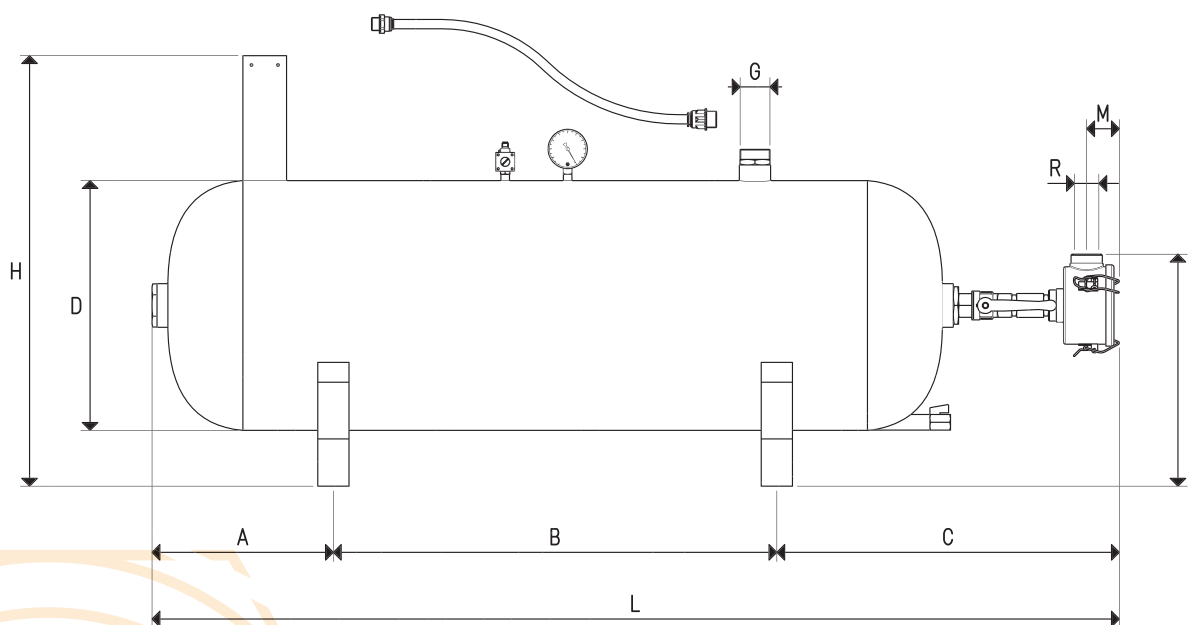
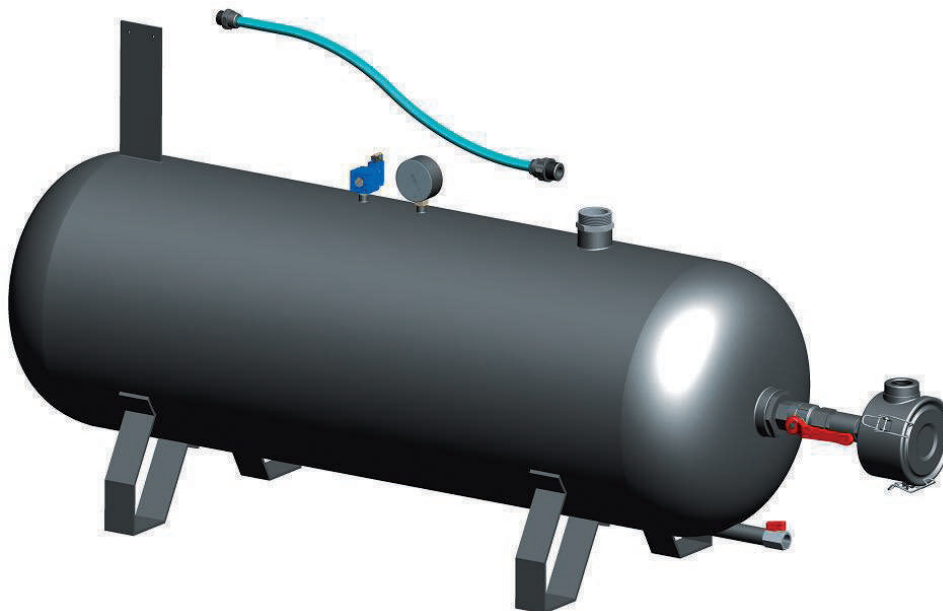

Art.	Serbatoio Litri	Peso Kg	A	B	C	D ∅	E ∅	G	H	L	M	R ∅	Predisposto per:	
													Generatore art.	Apparecchiatura pneumatica art.
DOP 150 01	150	31.3	270	735x350	455	400	360	G1"1/2	690	1460x410	41	G1"	PVP 150 MDR	DOP 150 90
DOP 300 01	300	50.2	320	980x450	630	500	440	G2"	775	1930x510	45	G1"1/2	PVP 300 MDR	DOP 150 90

8.106

Rapporti di trasformazione: inch = $\frac{\text{mm}}{25.4}$; pounds = $\frac{\text{g}}{453.6} = \frac{\text{Kg}}{0.4536}$

Adattatori per filettature GAS - NPT disponibili a pag. 1.117



8



APPARECCHIATURA PNEUMATICA DI COMANDO PER MINIDEPRESSORI DOP 06 e DOP 10

L'apparecchiatura pneumatica di comando per i minidepressori, è in grado di gestire un generatore di vuoto e di garantire il mantenimento del grado di vuoto nel serbatoio, preimpostato con il vacuostato pneumatico, automaticamente.

È composta da:

- Un filtro-regolatore di pressione con manometro, per la regolazione dell'aria compressa d'alimentazione.
- Una valvola a corsoio per l'intercettazione dell'aria compressa.
- Una valvola servopilotata a tre vie per l'alimentazione del generatore di vuoto
- Raccordi e tubazioni per il collegamento dei vari componenti e viti per il fissaggio al supporto.

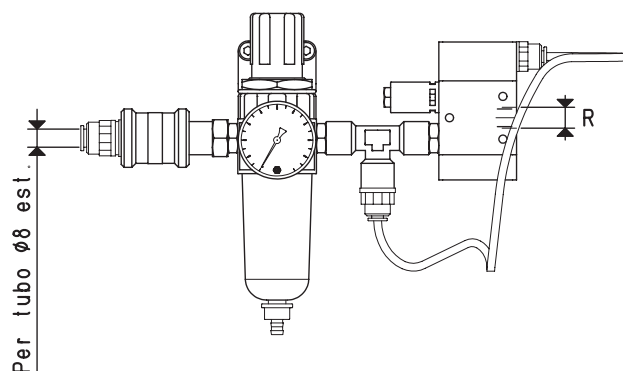

Art.	Peso Kg	R Ø	Adatta per Generatore art.
DOP 06 90	0.6	G1/4"	PVP 12 MX
			PVP 25 MX
			PVP 25 MDX
			PVP 35 MDX
			PVP 50 MDX

APPARECCHIATURE PNEUMATICHE DI COMANDO PER MINIDEPRESSORI DOP 20 E DEPRESSORI DOP 25, 50 e 100

L'apparecchiatura pneumatica di comando per questi depressori, è in grado di gestire un generatore di vuoto e di garantire il mantenimento del grado di vuoto nel serbatoio, preimpostato con il vacuostato pneumatico integrato nel generatore stesso, automaticamente.

È composta da:

- Un filtro-regolatore di pressione con manometro, per la regolazione dell'aria compressa d'alimentazione.
 - Una valvola a corsoio per l'intercettazione dell'aria compressa.
 - Raccordi e tubazioni per il collegamento dei vari componenti e viti per il fissaggio al supporto.
- Sono disponibili in due grandezze, in funzione della loro connessione d'alimentazione.

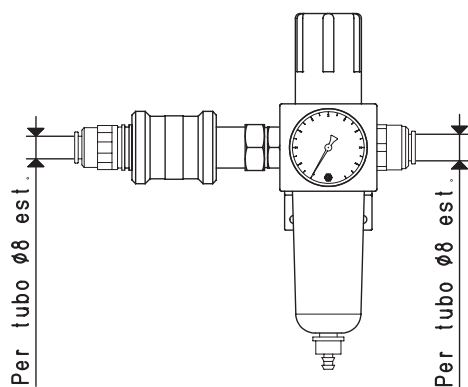

Art.	Peso Kg	Adatta per Generatore art.
DOP 20 90	0.4	PVP 25 MDX ES
		PVP 35 MDX ES
		PVP 50 MDX ES



APPARECCHIATURA PNEUMATICA DI COMANDO PER DEPRESSORI DOP 50 e 100

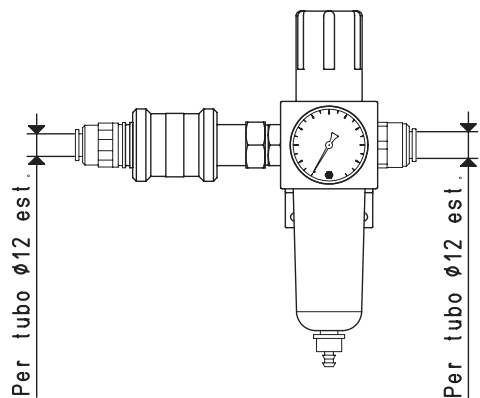

Art.	Peso Kg	Adatta per Generatore art.
DOP 50 90	0.4	PVP 60 MDX ES PVP 75 MDX ES

APPARECCHIATURA PNEUMATICA DI COMANDO PER DEPRESSORI DOP 150 e 300

L'apparecchiatura pneumatica di comando per questi depressori, è in grado di gestire un generatore di vuoto e di garantire il mantenimento del grado di vuoto nel serbatoio, preimpostato con il vacuostato pneumatico, automaticamente.

È composta da:

- Un filtro-regolatore di pressione con manometro, per la regolazione dell'aria compressa d'alimentazione.
- Una valvola a corsoio per l'intercettazione dell'aria compressa.
- Una valvola servopilotata a tre vie per l'alimentazione del generatore di vuoto
- Raccordi e tubazioni per il collegamento dei vari componenti e viti per il fissaggio al supporto.

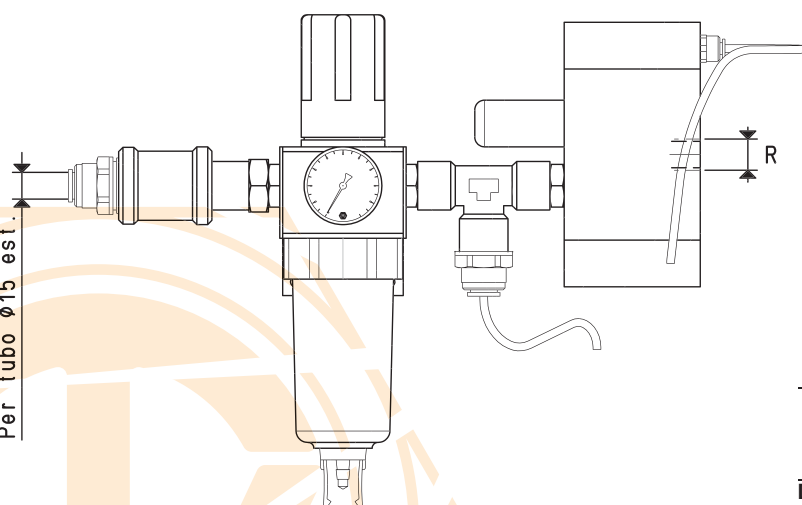
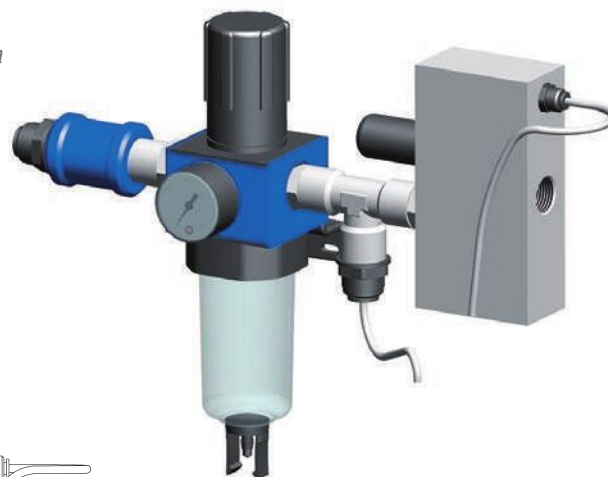

Art.	Peso Kg	R Ø	Adatta per Generatore art.
DOP 150 90	1.1	G1/2"	PVP 150 MDR PVP 300 MDR

Sono disponibili i disegni 3D sul sito www.vuototecnica.net

8.108

Rapporti di trasformazione: $\text{inch} = \frac{\text{mm}}{25.4}$; $\text{pounds} = \frac{\text{g}}{453.6} = \frac{\text{Kg}}{0.4536}$

Adattatori per filettature GAS - NPT disponibili a pag. 1.117



8

